



# EIFFEL TOWER/ TOUR EIFFEL FULL KIT

HEIGHT/HAUTEUR  
1M20

**ixo**COLLECTIONS

EIFFEL TOWER/TOUR EIFFEL FULL KIT

Metal construction •  
Construction en métal  
Remote controlled lighting & lifts •  
Éclairage et ascenseurs télécommandés

Over  
**1396**  
Parts  
469 in metal

**Die-Cast  
Kit**  
DIFFICULTY LEVEL  

[www.ixocollections.com](http://www.ixocollections.com)

ixoCOLLECTIONS

**ixo**COLLECTIONS

# SUMMARY / SOMMAIRE

Your remote control / Votre télécommande.....2	Step-by-step / Pas-à-pas
#01 .....	3

# KIT DETAILS / DÉTAILS DES KITS

Your Eiffel Tower Full kit is broken down as follows:

Votre kit complet Tour Eiffel se décompose comme suit :

<b>PACK 1</b>	#01, #02, #03
<b>PACK 2</b>	#08, #16, #27, #32, #33, #34, #35, #36, #37, #38, #39, #44, #45, #50, #51, #56, #57, #62, #63, #68, #69, #70, #91, Screws
<b>PACK 3</b>	#04, #07, #10, #12, #13, #14, #15, #18, #20, #21, #22, #23, #25, #28, #29, #30, #31, #46, #47, #48, #49, #52, #53, #54, #55, #58, #59, #60, #61, #64, #65, #66, #67, #71, #72, #77, #78, #79, #82, #83, #84, #87, #88, #89, #90, #92, #93, #94, #95, #96, #97, #98, #99, #100
<b>PACK 4</b>	#09, #17, #24, #42, #43, #73, #76
<b>PACK 5</b>	#41, #74, #75, #80, #81, #85, #86
<b>PACK 6</b>	#05, #06, #11, #19, #26, #40

**Société éditrice**  
Ixo Collections SAS  
14 Rue du Bois Guillaume  
91000 Evry-Courcouronnes  
852 934 090 RCS Evry

**Copyright :** Ixo Collections SAS  
**Président et actionnaire :**  
Premium and Collectibles Trading Ltd  
**Directeur de la publication :** Guillaume Duserre  
**Marketing :** Dine Consulting  
**Réalisation éditoriale :** Ixo Collections SAS  
**Maquette et direction artistique :**  
Laura Borée  
**Ressources iconographiques :** Ixo Collections SAS

Imprimé en Chine par Premium and Collectibles Trading Ltd  
Ltd Avenida do Dr Francisco Vieira Machado, 431-487,  
Edifício Nam Fung, Macau.

Ne convient pas aux enfants de moins de 14 ans.  
Contient de petites pièces et accessoires pouvant être avalés.  
Conserver ces documents pour toute utilisation ultérieure.

**Service Clients :** contact@ixo-collections.fr

**Avertissement**  
Toute reproduction, même partielle, du contenu du fascicule est prohibée sans l'autorisation de l'éditeur.  
Les éléments fournis sont réservés à un usage strictement privé, dans le cercle familial, conformément à l'article L122-5 2° du Code de la Propriété intellectuelle. La notice de montage et les éléments de la maquette à monter ne peuvent être revendus, loués, prêtés ou exploités à des fins commerciales. TOUS DROITS RÉSERVÉS.

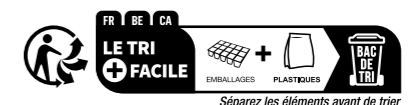

Numéro d'adhérent Léko :  
1650353541044



*You have just acquired this magnificent full kit of the Eiffel Tower created by Ixo Collections. For over 20 years, we have been specialised in the creation and manufacturing of die-cast and resin scale models.*

*Build yourself this exceptional reproduction of the most iconic monument of Paris and France. With this exclusive kit, you can build your own Eiffel Tower step by step on a scale of 1:270:*

### **A REAL ENGINEERING MASTERPIECE.**

*The detailed and illustrated descriptions in your assembly guide allow you to easily build this magnificent reproduction. Each step of the assembly process is illustrated with photos and detailed diagrams. All parts are numbered and labelled for easy identification and assembly.*

*Start this fascinating modelling project!*

***It is all yours!***

*Vous venez d'acquérir ce magnifique full Kit de la Tour Eiffel réalisé par Ixo Collections. Nous sommes spécialisés dans la création, fabrication de maquette/modèle réduit en die cast, résine depuis plus de 20 années.*

*Montez vous-même cette reproduction exceptionnelle du monument emblématique de Paris et de la France. Avec ce kit exclusif, vous pouvez construire votre propre Tour Eiffel étape par étape à l'échelle 1:270 :*

### **UN VÉRITABLE CHEF-D'ŒUVRE D'INGÉNIERIE.**

*À l'aide des descriptions détaillées et illustrées de votre guide de montage, vous pouvez facilement construire cette magnifique reproduction. Chaque étape du montage est illustrée par des photos et des schémas complets. Les pièces sont toutes numérotées et étiquetées pour une identification et un assemblage facile.*

*Lancez-vous dans un projet fascinant de construction de modèles réduits !*

***C'est à vous !***

**ixocollections**

# YOUR REMOTE CONTROL / VOTRE TÉLÉCOMMANDE

With your remote control you can control the different lighting options as well as the lifts.

Grâce à votre télécommande vous contrôlez les différentes options d'éclairages ainsi que les ascenseurs.

On the electrical module when the switch is turned on, the optical fibre flashes white, the upper part is illuminated in white, the top in red and the lift moves.

Lorsque l'interrupteur du module électrique est mis en position ON (marche), la fibre optique clignote en blanc, la partie supérieure est illuminée en blanc, le sommet en rouge et l'ascenseur effectue un déplacement.

Each key on the 5F remote control device has the following functionality :

Chacune des touches de la télécommande 5F a les fonctions suivantes :

## Button 1: Fibre optics - fixed

- 1<sup>st</sup> push: white
- 2<sup>nd</sup> push: red
- 3<sup>rd</sup> push: green
- 4<sup>th</sup> push: blue
- 5<sup>th</sup> push: off

## Bouton 1 : Fibre optique - fixe

- 1<sup>ère</sup> pression : blanc
- 2<sup>ème</sup> pression : rouge
- 3<sup>ème</sup> pression : vert
- 4<sup>ème</sup> pression : bleu
- 5<sup>ème</sup> pression : off

**Button 3:** Activation of the lifts on the third floor.

**Bouton 3 :** Mise en route des ascenseurs du troisième étage

**Button 5:** Controls the red light on the third floor

**Bouton 5 :** Contrôle de la lumière rouge du troisième étage

## Button 7: fibre optic - flashing

- 1<sup>st</sup> push: white
- 2<sup>nd</sup> push: red
- 3<sup>rd</sup> push: green
- 4<sup>th</sup> push: blue
- 5<sup>th</sup> push: off

## Bouton 7 : fibre optique - clignotement

- 1<sup>ère</sup> pression : blanc
- 2<sup>ème</sup> pression : rouge
- 3<sup>ème</sup> pression : vert
- 4<sup>ème</sup> pression : bleu
- 5<sup>ème</sup> pression : off

## Button 2: Projector - fixed

- 1<sup>st</sup> push: white
- 2<sup>nd</sup> push: red
- 3<sup>rd</sup> push: green
- 4<sup>th</sup> push: blue
- 5<sup>th</sup> push: Off

## Bouton 2 : Projecteur - fixe

- 1<sup>ère</sup> pression : blanc
- 2<sup>ème</sup> pression : rouge
- 3<sup>ème</sup> pression : vert
- 4<sup>ème</sup> pression : bleu
- 5<sup>ème</sup> pression : off

**Button 4:** Activates the lift on the first floor

**Bouton 4 :** Mise en route de l'ascenseur du premier étage

**Button 6:** Control of the headlight

**Bouton 6 :** Contrôle du phare

**Button 8:** Off  
Bouton 8 : Off



# THE EIFFEL TOWER / LA TOUR EIFFEL • Step-by-step / Pas-à-pas #01

## The parts / Les pièces #01

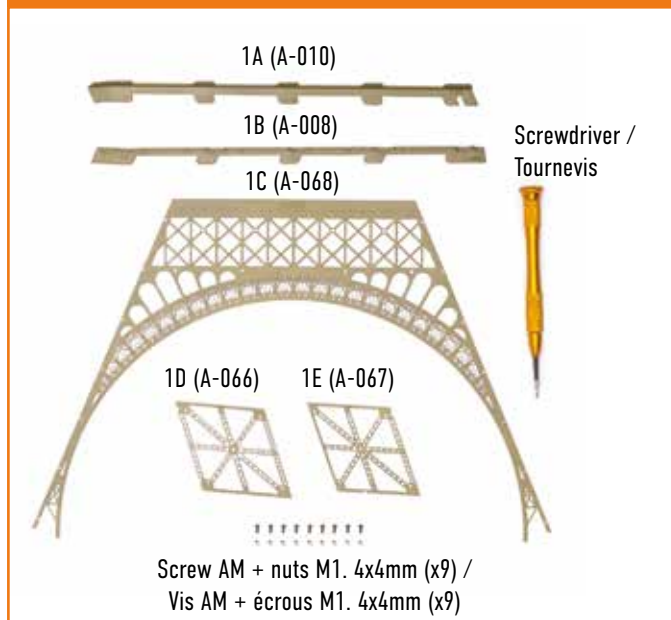

## The assembly plan / Le plan de montage

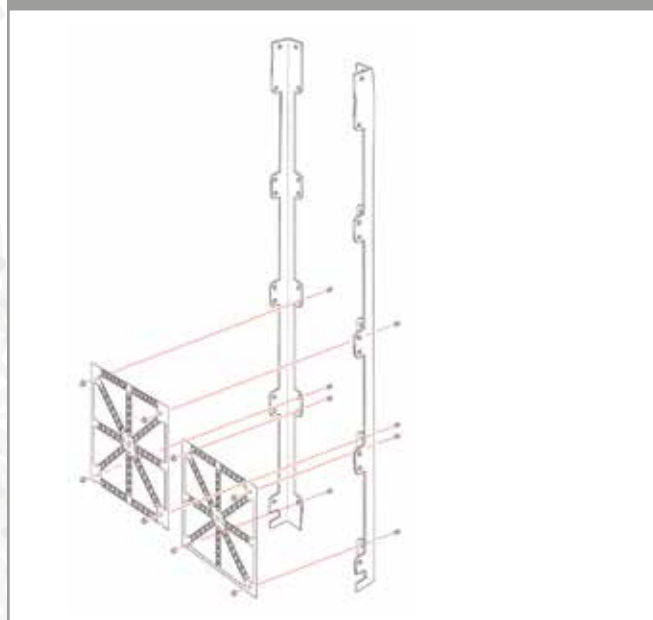

## ATTENTION

Please note that a reference number is given on each of the components that make up this Eiffel Tower model. This reference number is shown in brackets after the number and character that refers to the construction phase. Example: 1D (A-066).

Un numéro de référence est indiqué sur chacune des pièces qui forment cette maquette de la tour Eiffel. Ce numéro est indiqué entre parenthèses après celui correspondant à la référence de la pièce au sein du numéro. Exemple : 1D (A - 066).

1

- Put stringer 1B (A-008) on your workbench and place element 1E (A-067) on the end that is marked «A-008».
- Position it as illustrated and align the two holes so that the screws can be fastened.
- The only proper orientation is the one shown.
- All these elements must be assembled on the inner side of the stringer, the one that is smooth and without protrusions.

- Disposez le longeron 1B (A-008) sur votre espace de travail et placez l'élément 1E (A-067) sur l'extrémité marquée avec l'inscription «A-008».
- Orientez-le comme dans l'image et alignez les deux trous pour pouvoir fixer les vis.
- L'orientation qui est montrée est la seule correcte.
- Tous ces éléments doivent être assemblés sur la face interne des longerons, celle qui est lisse et sans protubérances.

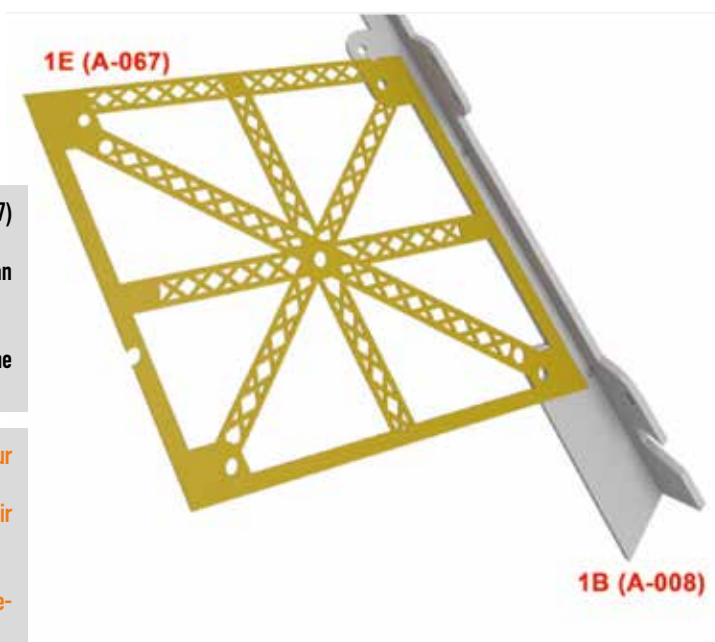

3

# THE EIFFEL TOWER / LA TOUR EIFFEL • Step-by-step / Pas-à-pas #01

2

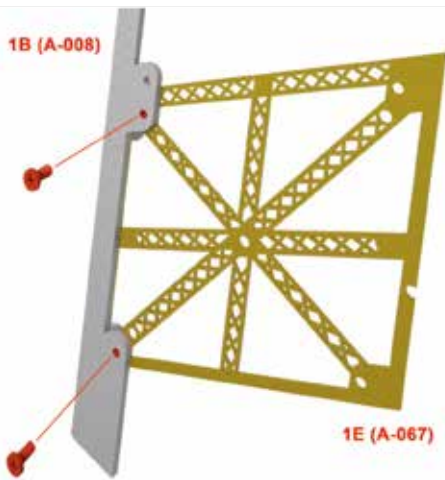

- Turn both parts over to access what will be the outer surface of stringer 1B (A-008), which represents the many rivets in the tower.
- Be careful that they do not detach from each other and pass the AM screws through the two openings mentioned in the previous step.

- Retournez les deux éléments pour accéder à ce qui sera la surface extérieure du longeron 1B (A-008), qui représente les nombreux rivets de la tour.
- Faites attention pour qu'ils ne se détachent pas entre eux et faites passer les vis AM par les deux trous mentionnés dans l'étape précédente.

3

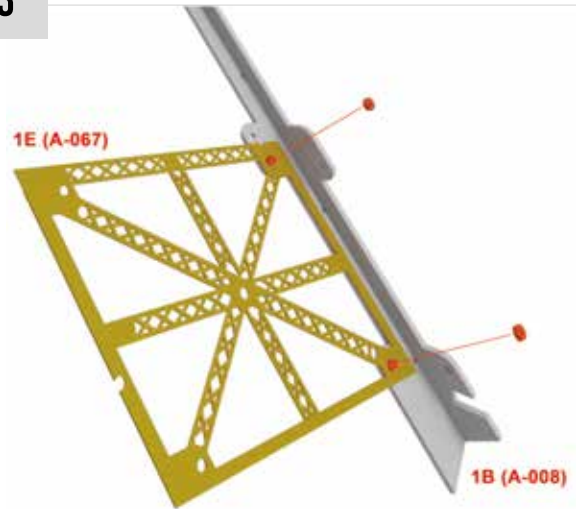

- Access the inner surface of stringer E19(A-8) and assemble A nut into each of the AM screws..
- You can hold the nut with your fingers to prevent it from turning and screw in the bolt with the screwdriver included in this issue.

- Accédez à la surface interne du longeron 1B (A-008) et assemblez un écrou dans chacune des vis AM.
- Vous pouvez tenir l'écrou avec vos doigts pour éviter qu'il ne tourne et visser le boulon avec le tournevis inclus dans ce numéro.

4

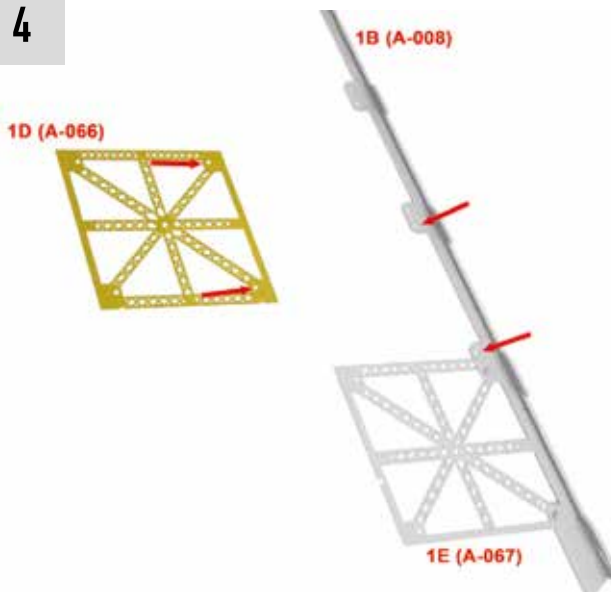

- Arrange element 1D (A-066) in the same way as element 1E (A-067) which was assembled earlier.
- Align the two holes with those marked on the 1B (A-008) stringer to insert the bolts as shown in the picture.

- Disposez de la même façon, l'élément 1D (A-066) suite au 1E (A-067) assemblé précédemment.
- Alignez les deux trous avec ceux marqués sur le longeron 1B (A-008) pour insérer les boulons comme vous pouvez le voir sur l'image.

5

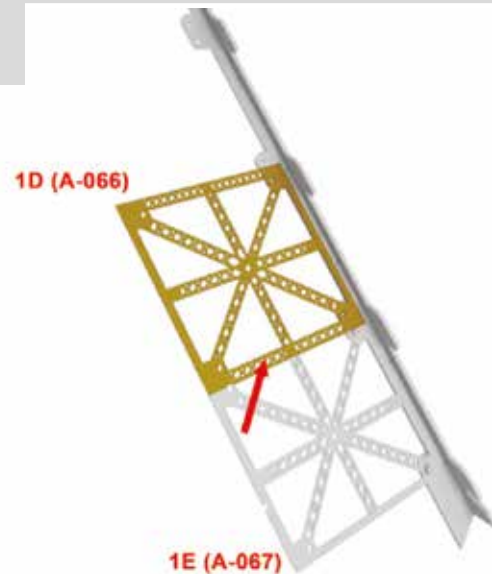

- Ensure that the crossed silhouette of part 1D (A-066) coincides exactly with the area indicated by the arrow by overlapping it with 1E (A-067).
- This will confirm that it is properly oriented, as the other side of the model is slightly different from the one shown.

- Assurez-vous que la silhouette croisée de la pièce 1D (A-066) coïncide exactement sur la zone indiquée avec la flèche en la superposant à 1E (A-067).
- Ceci vous confirmera qu'elle est orientée correctement, car l'autre côté du modèle est légèrement différent.

# THE EIFFEL TOWER / LA TOUR EIFFEL • Step-by-step / Pas-à-pas #01

6

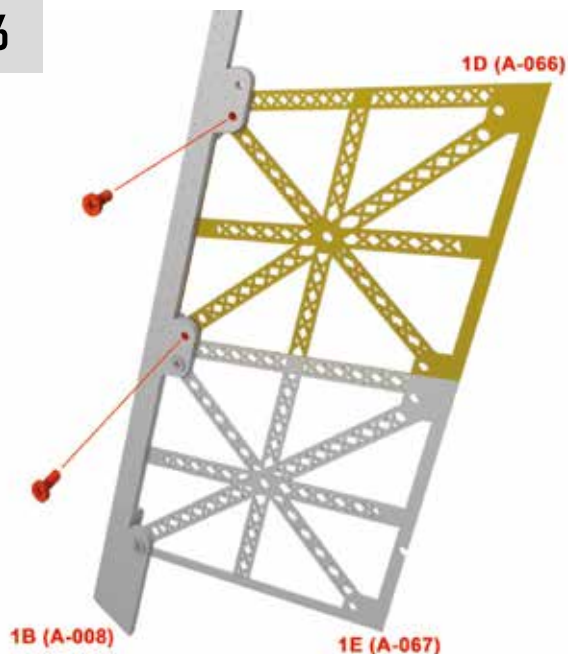

- Turn the entire assembly over and ensure that part 1E (A-067) does not come loose.
- Then put 2 AM screws through the holes mentioned in the previous step.

- Retournez à nouveau tout l'ensemble, et faites attention que la pièce 1E (A-067) ne se détache pas.
- Ensuite, passez 2 vis AM par les trous mentionnés dans le pas précédent.

7

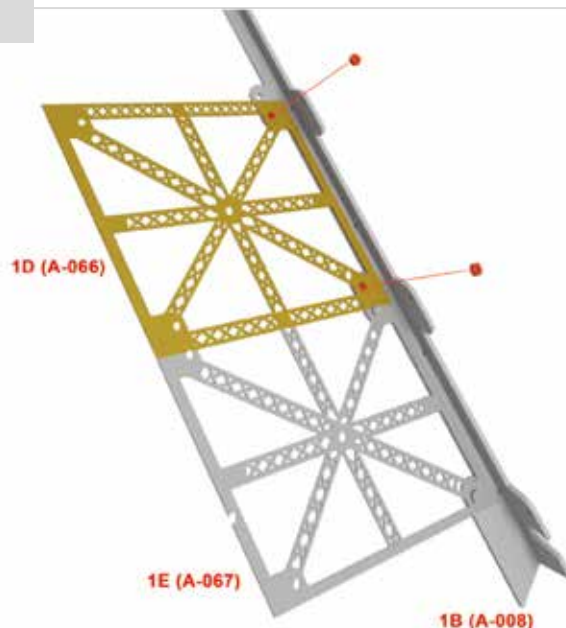

- Let's go back to the innerside of stringer 1B (A-008). Install two nuts in the same way as in step 03.

- Revenons sur la face interne du longeron 1B (A-008). Installez deux boulons de la même façon que dans l'étape 03.

8

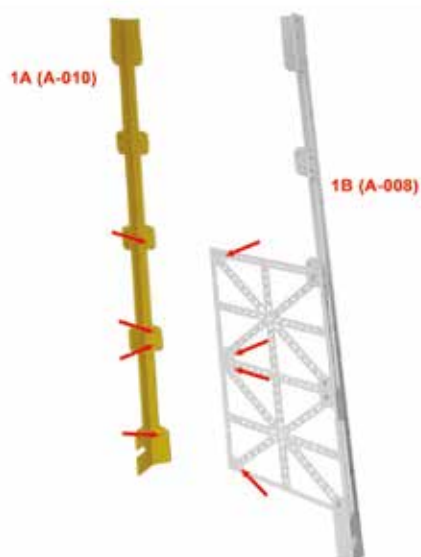

- Take stringer 1A (A-010) and place it next to the set we have just assembled.
- Align the four holes for inserting the screws that will join it to the parts assembled in the previous step.

- Prenez le longeron 1A (A-010) et disposez-le à côté de l'ensemble que nous venons de monter.
- Alignez les quatre trous afin de placer les vis qui vont l'unir aux pièces assemblées dans l'étape précédente.

9

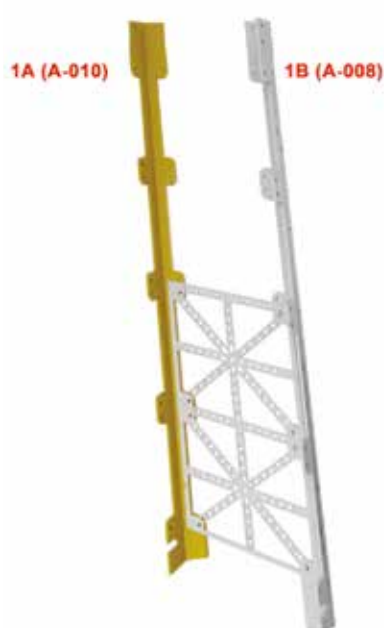

- Make sure that stringer 1A (A-010) remains beneath the other elements, as these will always be assembled from the inside of the tower.

- Assurez-vous que le longeron 1A (A-010) reste en dessous des autres éléments, car ces derniers vont toujours être assemblés par la face interne de la tour.

# THE EIFFEL TOWER / LA TOUR EIFFEL • Step-by-step / Pas-à-pas #01

10

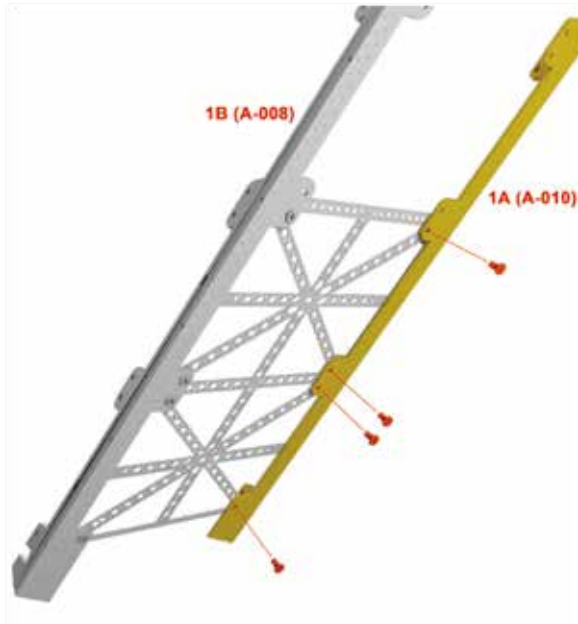

• Turn the assembly upside down to place the four AM screws on the outside of stringer 1A (A-010).

• Retournez l'ensemble pour placer les quatre vis AM sur la face extérieure du longeron 1A (A-010.)

11

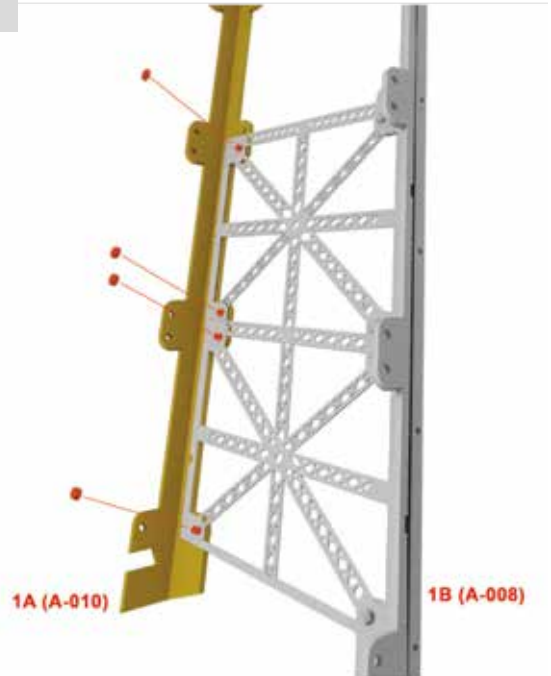

• Finally, access the inside of the assembly and place the corresponding nuts to secure the components.

• Finalement, accédez à la face interne de l'ensemble et placez les boulons qui correspondent pour fixer les composants.

## RESULT / RÉSULTAT





# THE EIFFEL TOWER / LA TOUR EIFFEL • Step-by-step / Pas-à-pas #02

## The parts / Les pièces #02

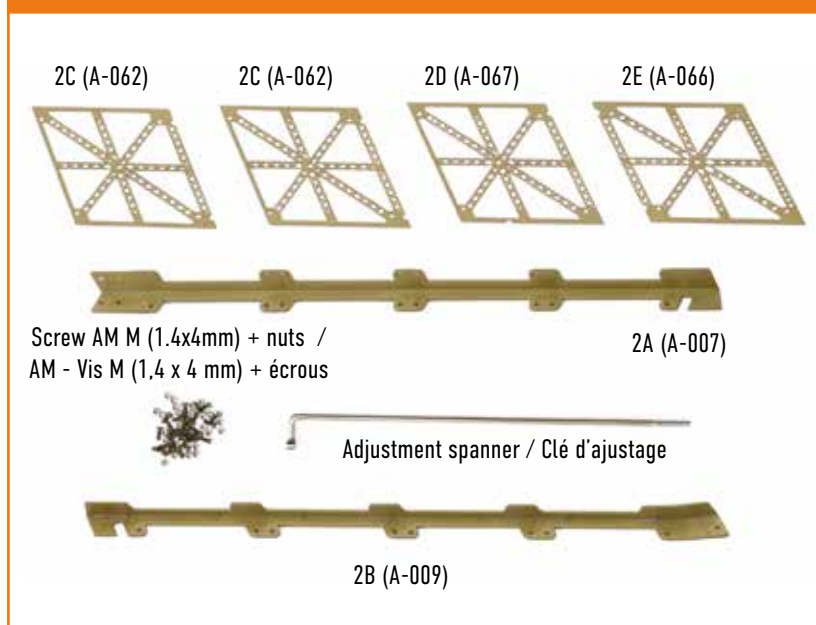

## The assembly plan / Le plan de montage

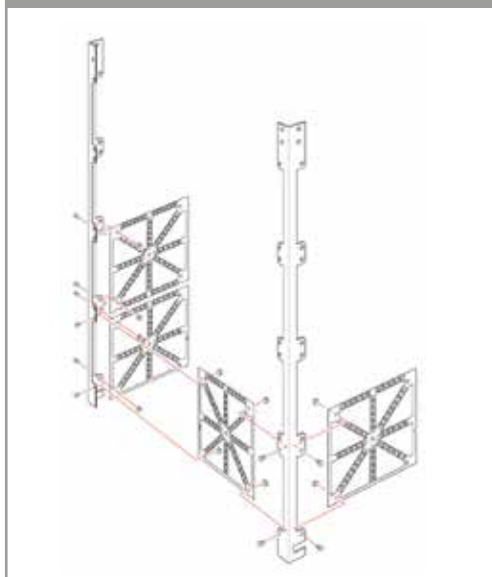

ATTENTION



Please note that a reference number is given on each of the components that make up this Eiffel Tower model. This reference number is shown in brackets after the number and character that refers to the construction phase. Example: 2E (A-066).

Un numéro de référence est indiqué sur chacune des pièces qui forment cette maquette de la tour Eiffel. Ce numéro est indiqué entre parenthèses après celui correspondant à la référence de la pièce au sein du numéro. Exemple : 2E (A -066).

1

- Place stringer 2A (A-007) on your workbench and apply part 2C (A-062) to the end marked "A-007".
- Position it as shown and align the holes so that the screws can pass through.

- Disposez le longeron 2A (A-007) sur votre plan de travail et placez la pièce 2C (A-062) sur l'extrémité marquée de l'inscription « A-007 ».
- Orientez-la comme indiqué sur l'image et alignez bien les trous pour pouvoir passer les vis.

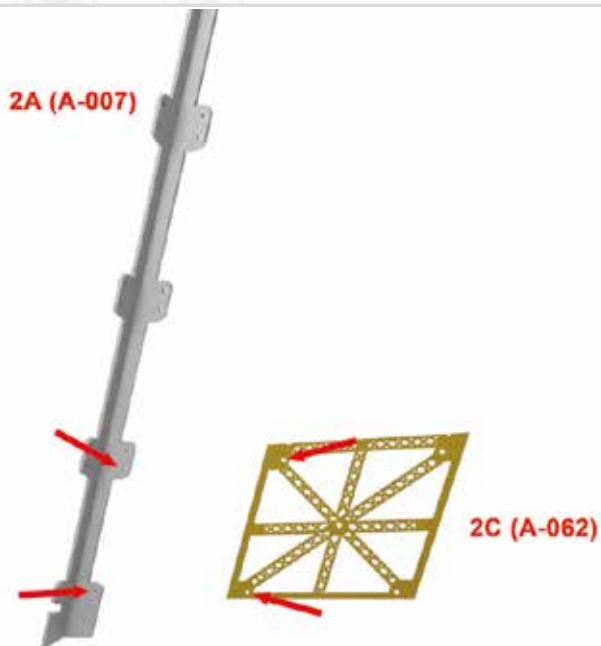

7

# THE EIFFEL TOWER / LA TOUR EIFFEL • Step-by-step / Pas-à-pas #02

2

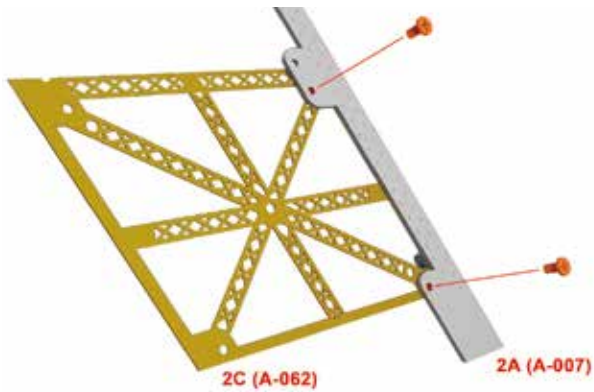

- Turn both parts over so that the outside of stringer 2A (A-007) is in front of you.
- Make sure that the parts remain together and do not shift and then insert the AM screws through the two holes mentioned in the previous step.

- Retournez les deux éléments pour avoir devant vous la face extérieure du longeron 2A (A-007).
- Faites attention à ce que les pièces restent solidaires et ne se déplacent pas et faites passer les vis AM par les deux trous mentionnés à l'étape précédente.

3

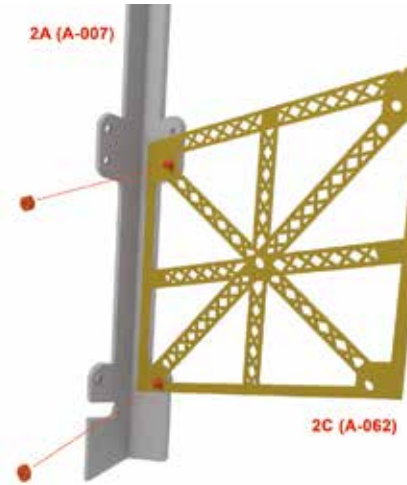

- Turn the parts over to access the inside of the 2A stringer (A-007) and tighten a nut on each of the AM screws.
- To make this easier, insert the nut into the spanner provided in this issue, placing it on one of the screws and give it a turn or two.
- You can then hold the nut with the spanner to prevent it from turning and screw in the screwdriver on the other side.

- Retournez les pièces pour accéder à la face interne du longeron 2A (A-007) et serrez un écrou sur chacune des vis AM.
- Pour vous faciliter la tâche, introduisez l'écrou dans la clé incluse dans ce numéro, placez-le sur l'une des vis et donnez un ou deux tours.
- Vous pouvez ensuite maintenir l'écrou avec la clé pour éviter qu'il ne tourne et visser avec le tournevis de l'autre côté.

4

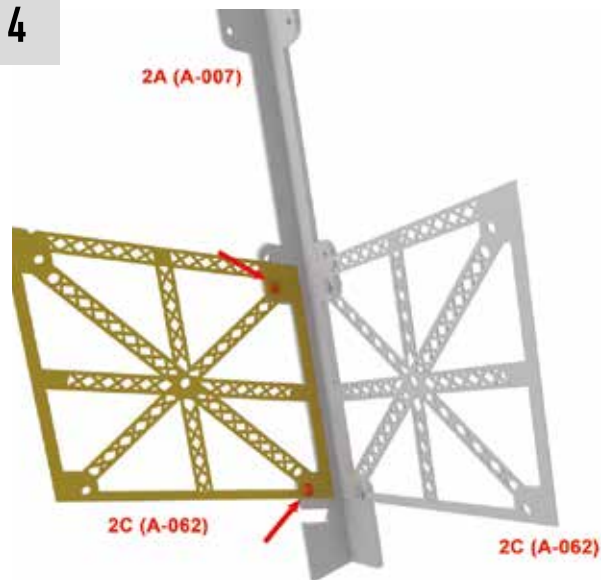

- Repeat the steps previously described to assemble the second element 2C (A-062) included in this issue.
- Align it as shown in the picture so as to form a symmetrical assembly.

- Répétez les opérations décrites jusqu'à présent pour monter le deuxième élément 2C (A-062) inclus dans ce numéro.
- Orientez-le comme illustré sur l'image de manière à former un ensemble symétrique.

5

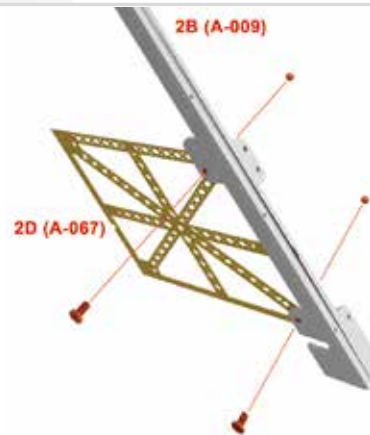

- Mount the item 2D (A-067) on the lower end of stringer 2B (A-009) marked "A-009".
- Be sure to position it as shown in the picture, i.e. the smooth side towards the stringer and the side with a semi-circular notch towards the opposite side.
- Use two AM screws to secure the two pieces, keeping in mind that the screw always sits on the outside of the rail and the nut on the inside.

- Montez l'élément 2D (A-067) sur l'extrémité inférieure du longeron 2B (A-009) marquée de l'inscription « A-009 ».
- Assurez-vous de l'orienter comme illustré sur l'image, c'est-à-dire : le côté lisse vers le longeron et le côté avec une encoche semi-circulaire vers le côté opposé.
- Utilisez deux vis AM pour fixer les deux pièces en gardant à l'esprit que la vis se place toujours sur la face extérieure du longeron et l'écrou sur la face interne.

# THE EIFFEL TOWER / LA TOUR EIFFEL • Step-by-step / Pas-à-pas #02

6

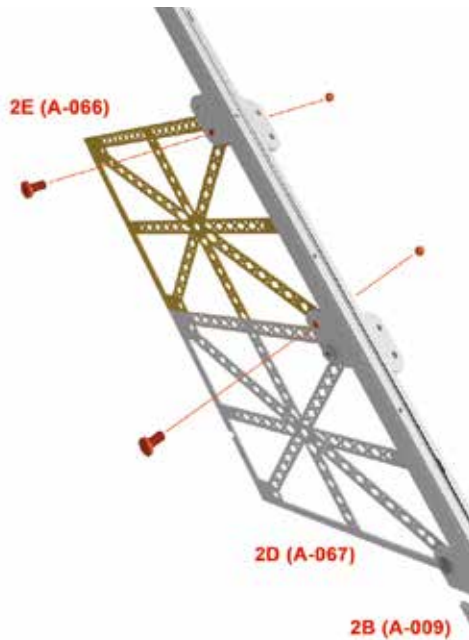

• Now add element 2E (A-066) to the assembly and make sure that the perforated cross parts of the two overlapping cross parts coincide exactly, this will confirm the correct orientation.

• Ajoutez maintenant l'élément 2E (A-066) à l'ensemble en veillant à ce que les croisillons perforés des deux traverses qui se superposent coïncident exactement, ce qui vous confirmera l'orientation correcte.

7



• Take the two sets you have assembled so far and connect them with two screws AM and two nuts.

• Prenez les deux ensembles que vous avez montés jusqu'à présent et assemblez-les avec deux vis AM et deux écrous.

8

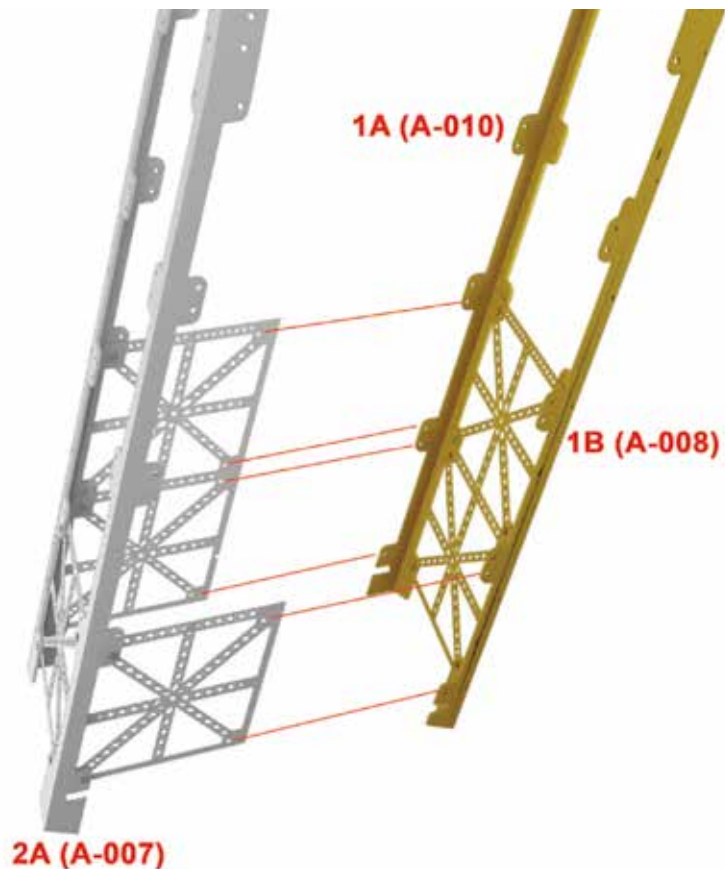

• Take the assembly of number 1 and mount it on the assembly of number 2.  
• This creates a closed parallelepiped that will form the structure of one of the tower's legs.

• Reprenez l'ensemble du numéro 1 pour le monter sur l'ensemble du numéro 02.  
• Vous obtiendrez ainsi un parallépipède fermé qui formera la structure d'un des pieds de la tour.

9

1A (A-010)

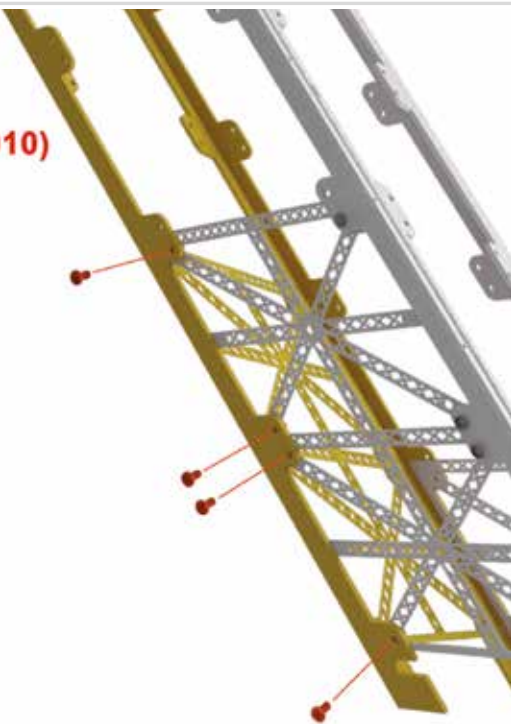

- Use four AM screws to secure stringer 1A (A-010) at the positions shown in the picture with their matching nuts on the inside.

- Utilisez quatre vis AM pour fixer le longeron 1A (A-010) aux endroits indiqués sur l'image avec leurs écrous correspondants sur la face interne.

RESULT / RÉSULTAT

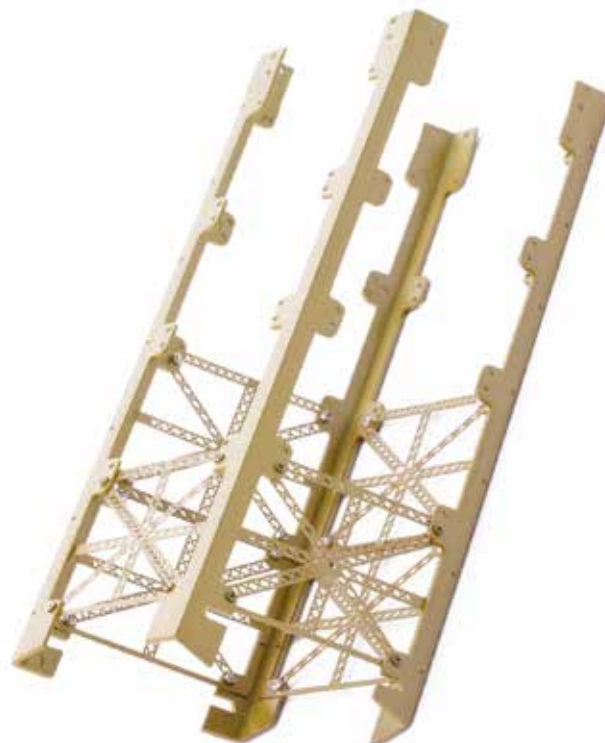

# THE EIFFEL TOWER / LA TOUR EIFFEL • Step-by-step / Pas-à-pas #03

## The parts / Les pièces #03

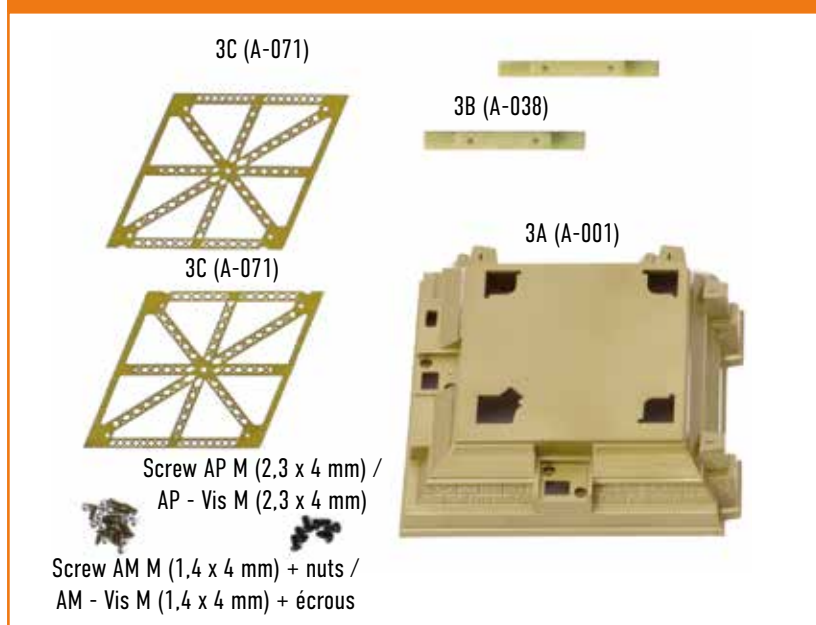

## The assembly plan / Le plan de montage

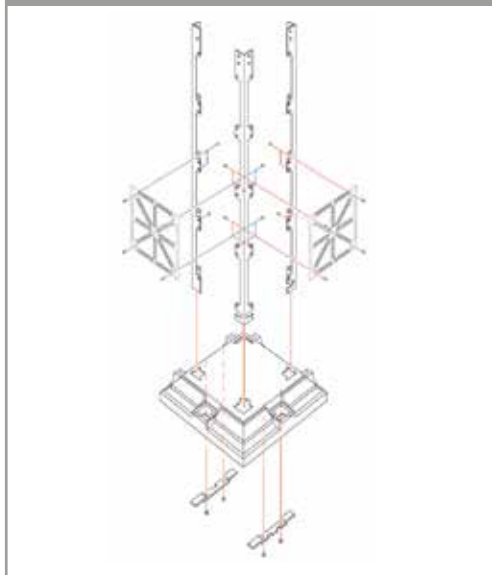

ATTENTION



Please note that a reference number is given on each of the components that make up this Eiffel Tower model. This reference number is shown in brackets after the number and character that refers to the construction phase. Example: 3A (A-001).

Un numéro de référence est indiqué sur chacune des pièces qui forment cette maquette de la tour Eiffel. Ce numéro est indiqué entre parenthèses après celui correspondant à la référence de la pièce au sein du numéro. Exemple : 3A (A-001).

1

- Mount one of the two 3C elements (A-071) from this issue between the 2A (A-007) and 1B (A-008) rails.
- As previously mentioned, the perforated crosspieces of two adjacent overlapping elements should coincide, indicating the correct orientation.

- Montez l'un des deux éléments 3C (A-071) inclus dans ce numéro entre les longerons 2A (A-007) et 1B (A-008).
- Comme nous l'avons vu précédemment, les croisillons perforés de deux éléments contigus qui se chevauchent doivent coïncider, indiquant l'orientation correcte.

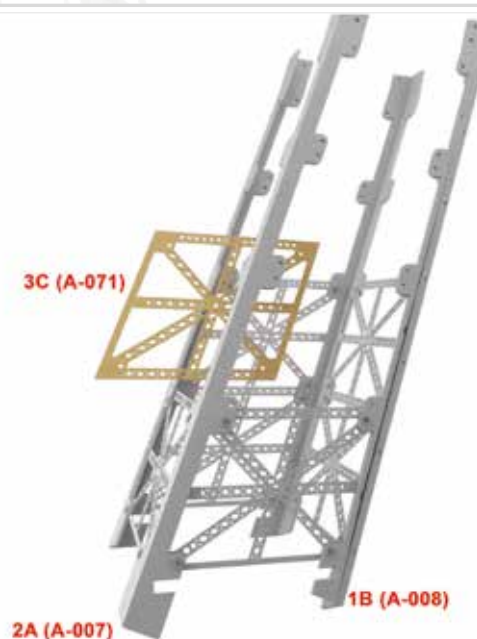

# THE EIFFEL TOWER / LA TOUR EIFFEL • Step-by-step / Pas-à-pas #03

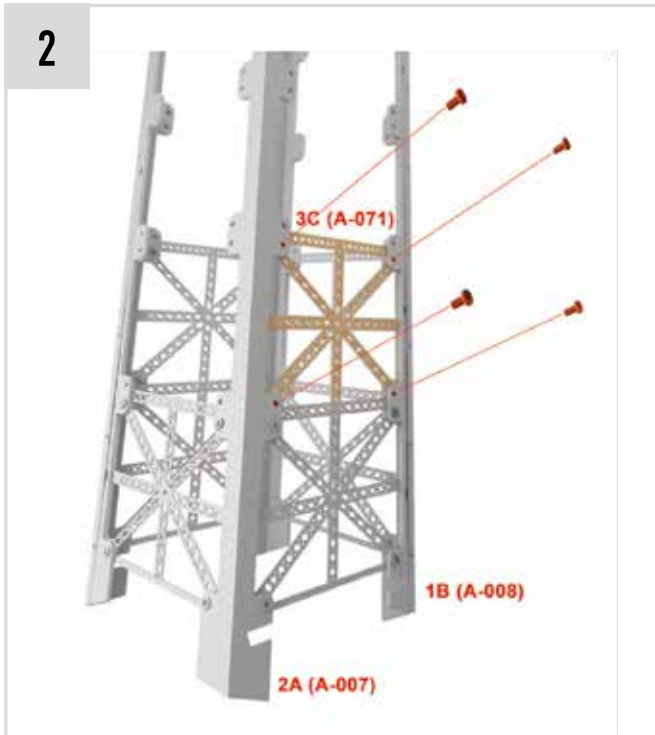

- Use 4 AM screws to secure the assembly with their matching nuts on the inside.
- Utilisez 4 vis AM pour fixer l'ensemble avec leurs écrous correspondants sur la face interne.

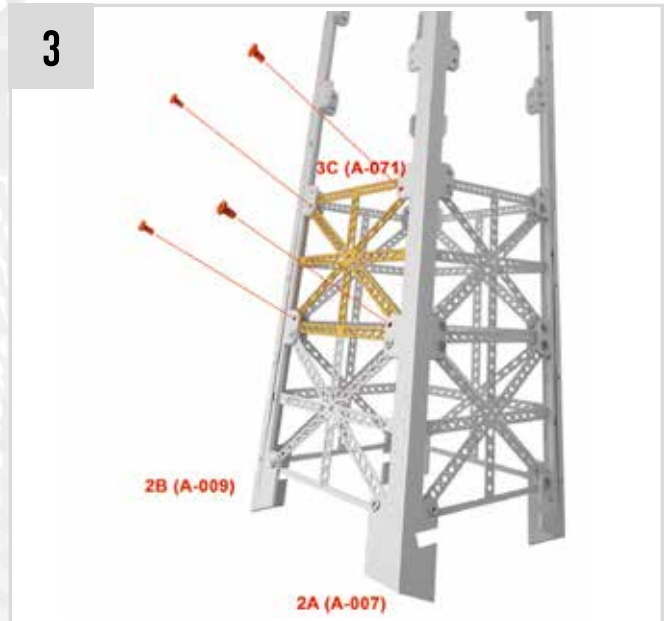

- Repeat the process to mount the second element 3C (A-071) included in this number between stringers 2B (A-009) and 2A (A-007).
- This is the only side of the set that still has a single element between the side stringers.
- Répétez l'opération pour monter le deuxième élément 3C (A-071) inclus dans ce numéro entre les longerons 2B (A-009) et 2A (A-007).
- Il s'agit de l'unique côté de l'ensemble qui possède encore un seul élément entre les longerons.

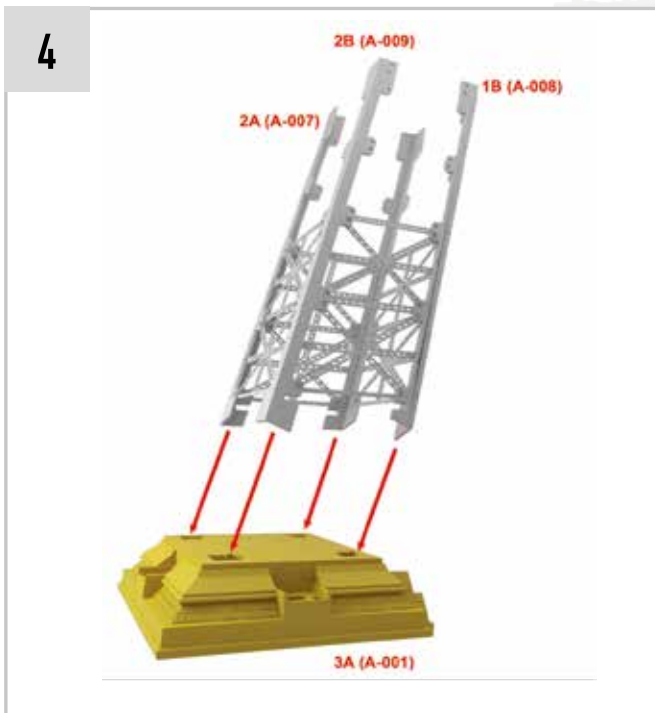

- Take the tower leg assembly and insert the lower ends of the stringers into the corresponding openings on base D16 (A-001).
- Prenez l'ensemble du pied de la tour et introduisez les extrémités inférieures des longerons dans les orifices correspondants sur la base 3A (A-001).



- You can't go wrong, because the design of the base makes it impossible to make a mistake.
- Vous ne pourrez pas vous tromper, car la conception de la base rend impossible toute erreur d'orientation.

# THE EIFFEL TOWER / LA TOUR EIFFEL • Step-by-step / Pas-à-pas #03

6

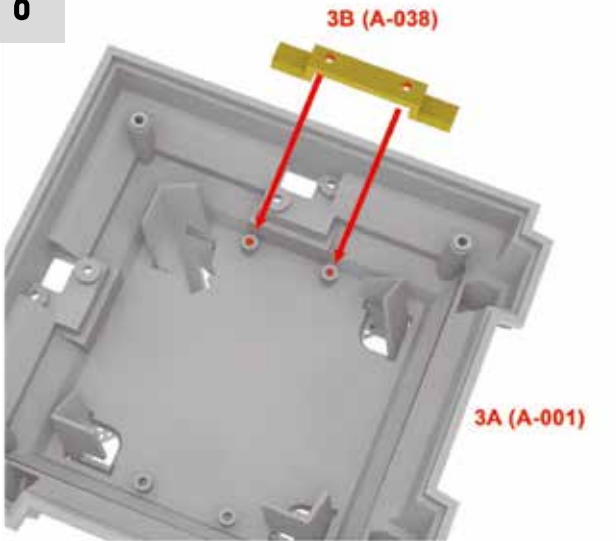

- Turn the assembly over to access the inside of the base 3A (A-001) and then place one of the two parts 3B (A-038) in line with the two openings on one side of the base.

- Retournez l'ensemble pour accéder à l'intérieur de la base 3A (A-001) et placez l'une des deux pièces 3B (A-038) en alignant sur les deux orifices sur un côté de la base.

7

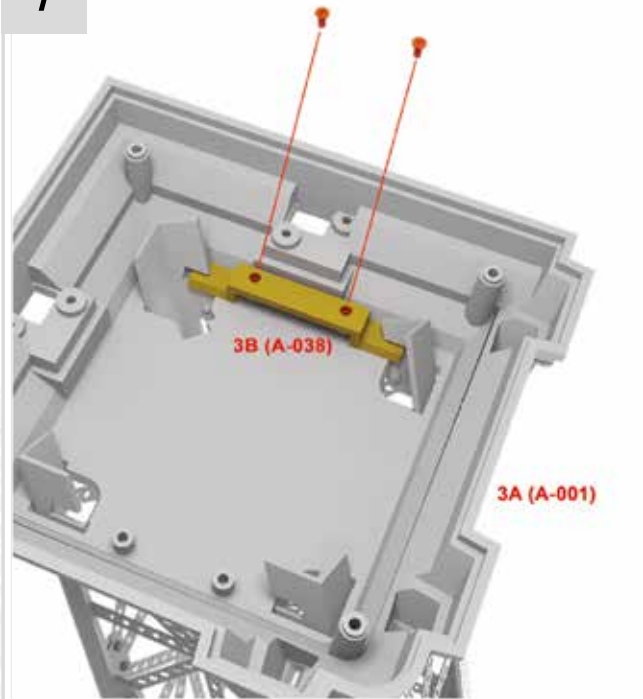

- Secure the construction with two AP screws.

- Fixez l'assemblage au moyen de deux vis AP.

8

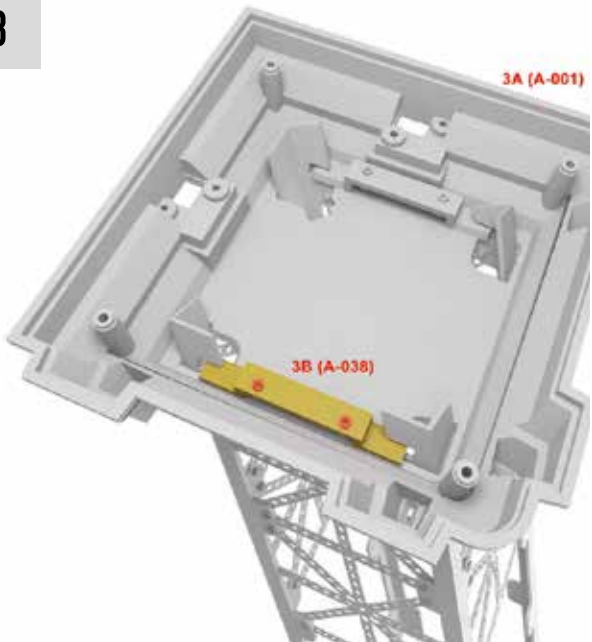

- Repeat the previous steps to assemble the second piece 3B (A-038).
- The structure of the tower leg will then no longer be able to come out of its base.

- Répétez les étapes précédentes pour monter la deuxième pièce 3B (A-038).
- La structure du pied de la tour ne pourra alors plus sortir de sa base.

## RESULT / RÉSULTAT



# THE EIFFEL TOWER / LA TOUR EIFFEL • Step-by-step / Pas-à-pas #04

## The parts / Les pièces #04

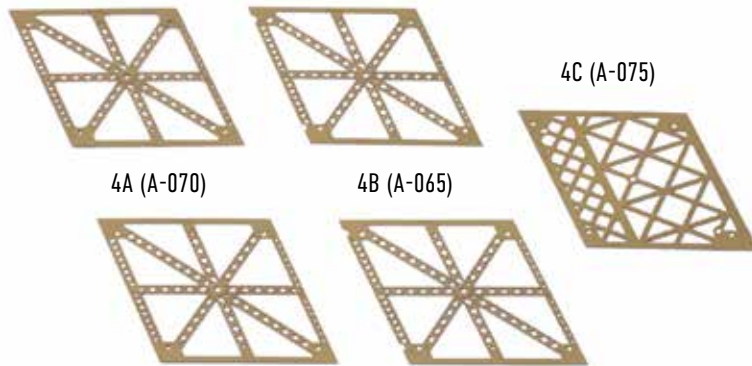

Screw AM M (1,4 X 4 mm) + nuts/  
AM - Vis M (1,4 x 4 mm) + écrous

## The assembly plan / Le plan de montage

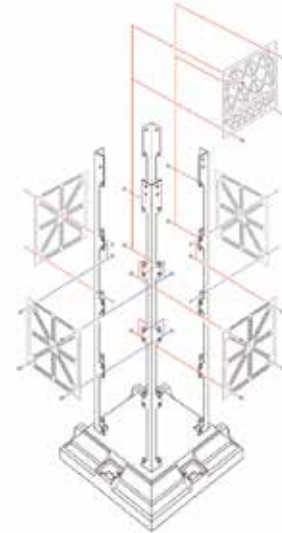

ATTENTION



Please note that a reference number is given on each of the components that make up this Eiffel Tower model. This reference number is shown in brackets after the number and character that refers to the construction phase. Example: 4A (A-070)

Un numéro de référence est indiqué sur chacune des pièces qui forment cette maquette de la tour Eiffel. Ce numéro est indiqué entre parenthèses après celui correspondant à la référence de la pièce au sein du numéro. Exemple : 4A (A-070).

1

- Place one of parts 4a (A-070) between stringers 2A (A-007) and 1B (A-008) on the structure previously mounted.
- Align the openings for the screws and make sure that the perforated cross-pieces coincide perfectly when you put the two pieces on top of one another.

- Posez l'une des pièces 4A (A-070) entre les longerons 2A (A-007) et 1B (A-008) sur la structure montée précédemment.
- Alignez les trous pour pouvoir passer les vis et assurez-vous que les croisillons perforés coïncident parfaitement quand vous superposez les deux pièces.

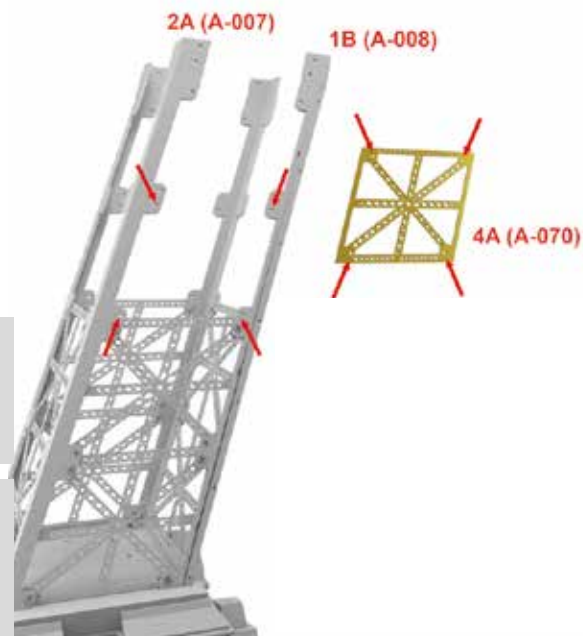



# THE EIFFEL TOWER / LA TOUR EIFFEL • Step-by-step / Pas-à-pas #04

2

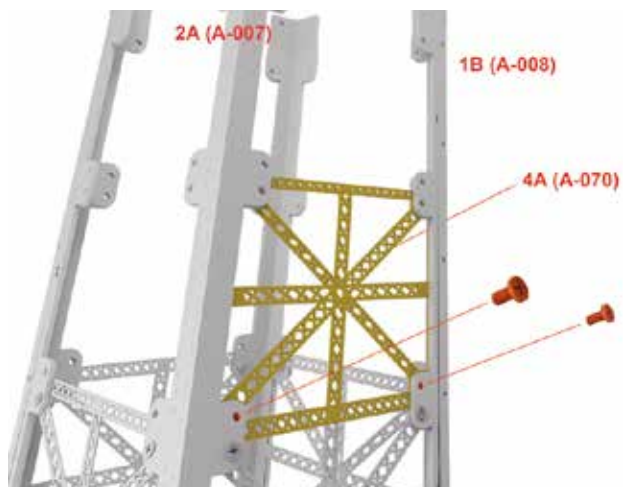

- Use 2 AM screws and their associated nuts to fix part 4A (A-070) to the two corresponding lower openings. Use a spanner to hold the nuts while you tighten the screws with the screwdriver.

- Utilisez 2 vis AM et leurs écrous pour fixer la pièce 4A (A-070) sur les deux trous inférieurs correspondants. Utilisez une clé pour maintenir les écrous pendant que vous serrerez les vis à l'aide du tournevis.

3

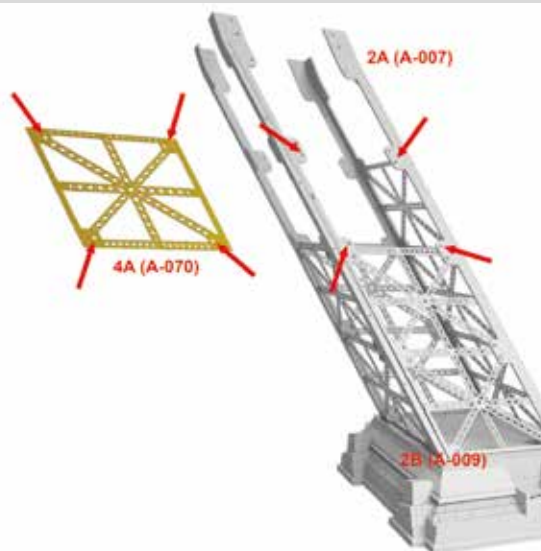

- Place the second part 4A (A-070) between stringers 2A (A-007) and 2B (A-009).
- Align the four openings for the screws and make sure the orientation is correct by matching the perforated crosspiece of part 4A with the bottom piece.

- Disposez la deuxième pièce 4A (A-070) entre les longerons 2A (A-007) et 2B (A-009).
- Alignez les quatre trous pour pouvoir passer les vis et assurez-vous que l'orientation est correcte en faisant coïncider le croisillon perforé de la pièce 4A avec la pièce de dessous.

4

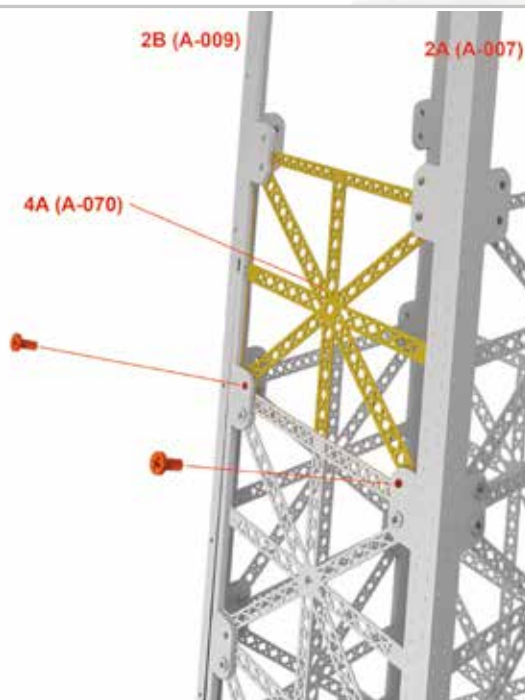

- Use two AM screws to fix part 4A (A-070).
- Be sure to place the corresponding nuts on the inside of the structure.

- Utilisez deux vis AM pour fixer la pièce 4A (A-070).
- N'oubliez pas de placer les écrous correspondants sur la face interne de la structure.

5

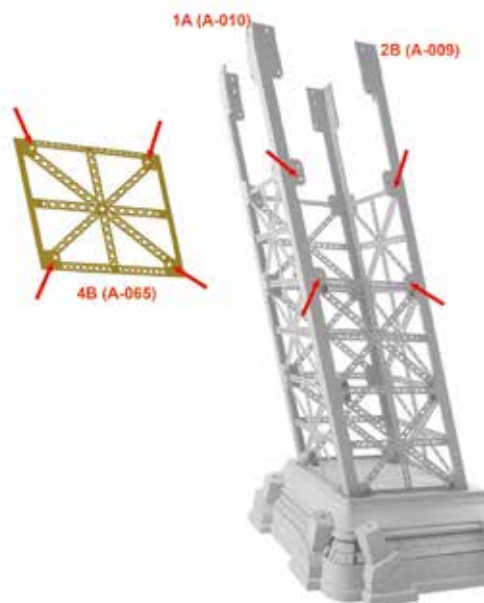

- Place one of parts 4B (A-065) between stringers 1A (A-010) and 2B (A-009).
- As always, align the openings for the screws and ensure that the orientation of part 4B is correct.

- Disposez l'une des deux pièces 4B (A-065) entre les longerons 1A (A-010) et 2B (A-009).
- Comme toujours, alignez les trous pour pouvoir passer les vis et assurez-vous d'adopter l'orientation correcte de la pièce 4B.

# THE EIFFEL TOWER / LA TOUR EIFFEL • Step-by-step / Pas-à-pas #04

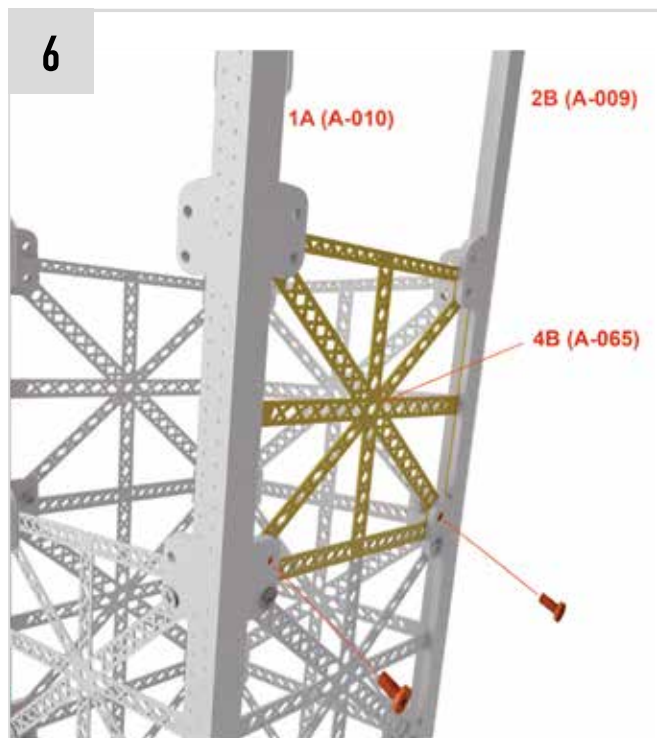

• Again use two AM screws to secure part 4B (A-065) with the respective nuts on the inside of the structure.

• Utilisez de nouveau deux vis AM pour fixer la pièce 4B (A-065) avec les écrous correspondants sur la face interne de la structure.

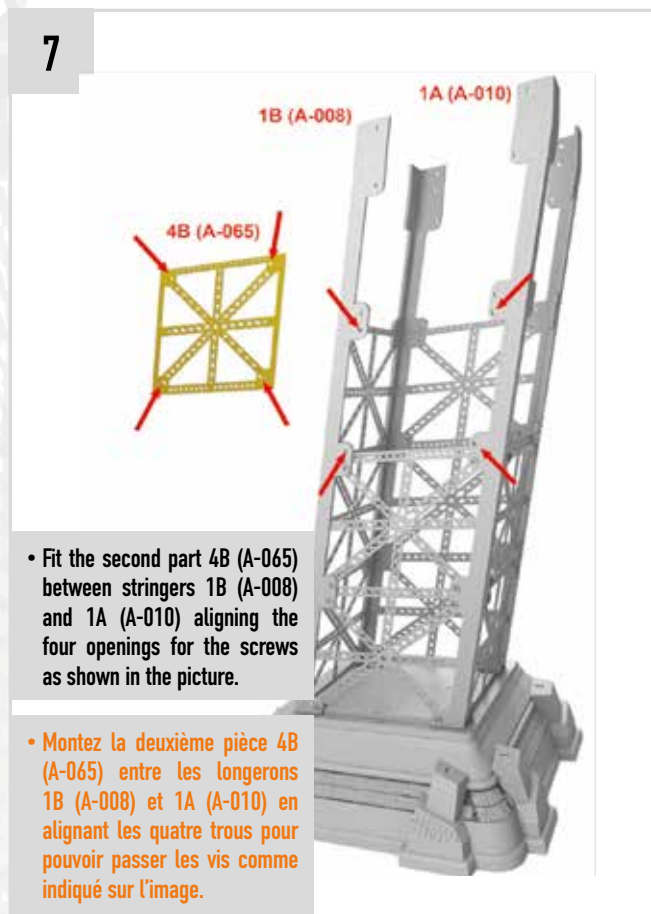

• Fit the second part 4B (A-065) between stringers 1B (A-008) and 1A (A-010) aligning the four openings for the screws as shown in the picture.

• Montez la deuxième pièce 4B (A-065) entre les longerons 1B (A-008) et 1A (A-010) en alignant les quatre trous pour pouvoir passer les vis comme indiqué sur l'image.

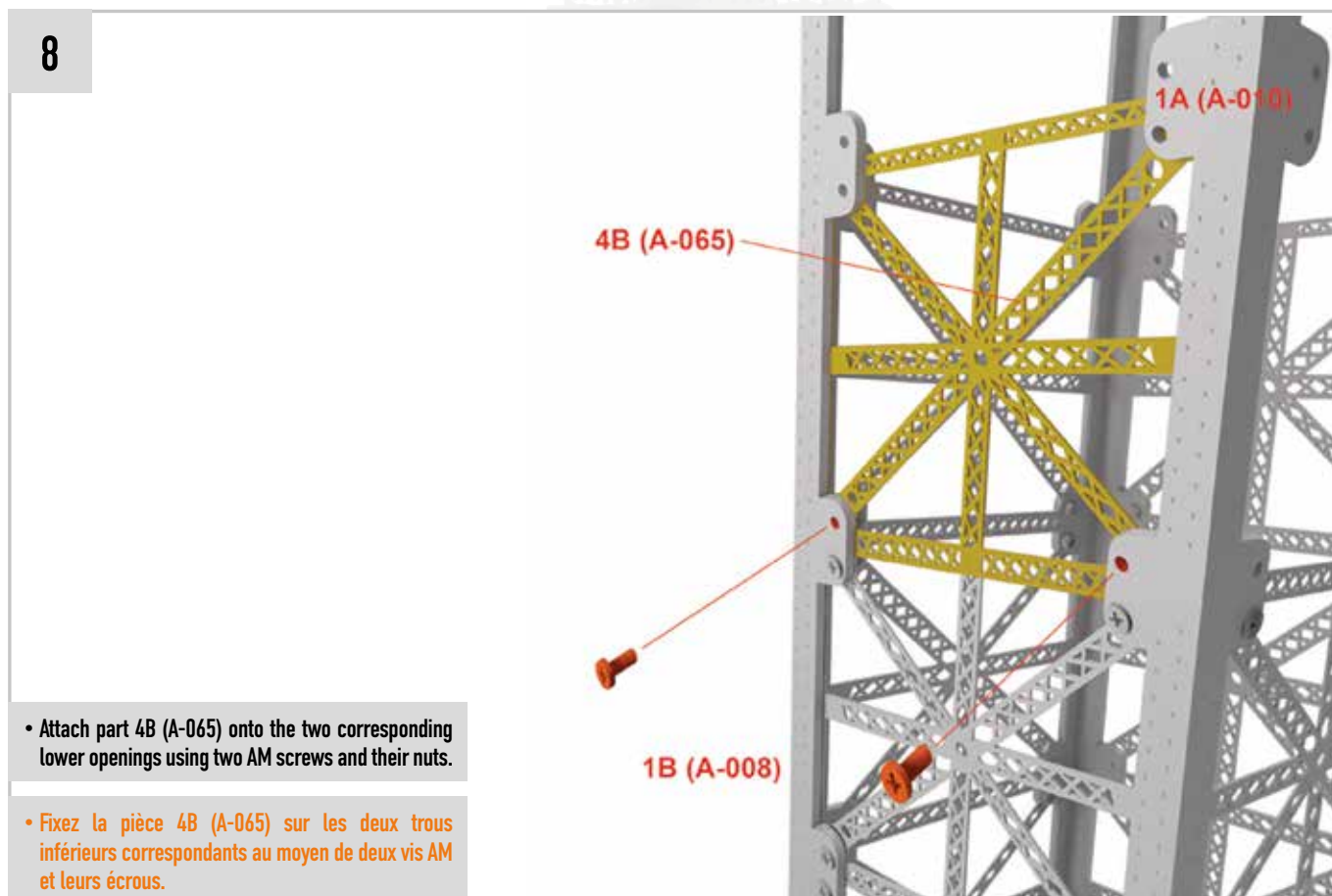

• Attach part 4B (A-065) onto the two corresponding lower openings using two AM screws and their nuts.

• Fixez la pièce 4B (A-065) sur les deux trous inférieurs correspondants au moyen de deux vis AM et leurs écrous.

# THE EIFFEL TOWER / LA TOUR EIFFEL • Step-by-step / Pas-à-pas #04

9

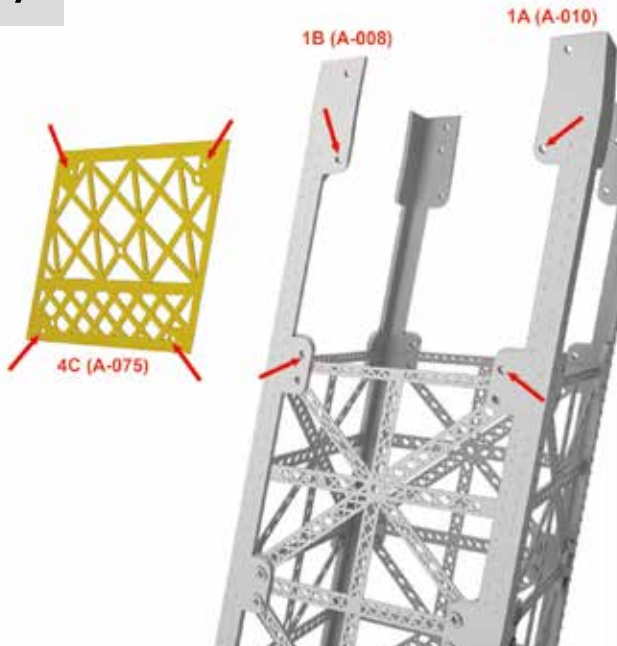

• Place part 4C (A075) between stringers 1B (A-008) and 1A (A010), orienting it in such a way that the densest crosspieces are at the lower end.

• Disposez la pièce 4C (A-075) entre les longerons 1B (A-008) et 1A (A-010) en l'orientant de telle manière que les croisillons les plus denses se trouvent en partie inférieure.

10

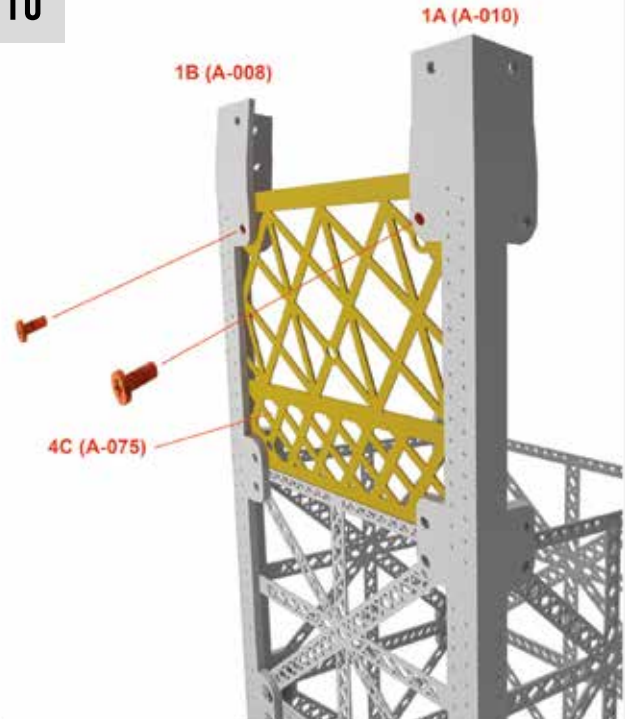

• Attach part 4C (A075) with two AM screws in the upper two openings.

• Fixez la pièce 4C (A-075) en utilisant deux vis AM sur les deux trous supérieurs.

## RESULT / RÉSULTAT



## The parts / Les pièces #05

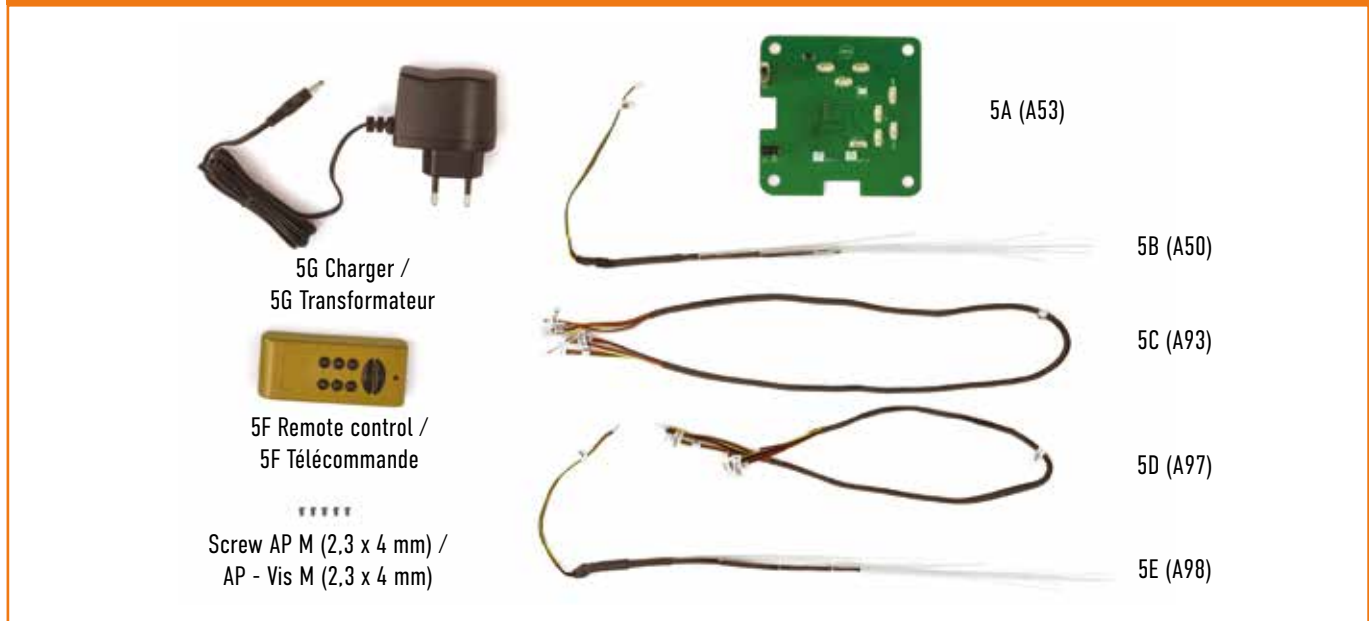

ATTENTION



Presentation of the electronic components that will be assembled later. Example: 5B (A50)

Présentation des composants électroniques qui seront assemblés ultérieurement. Exemple : 5B (A50)

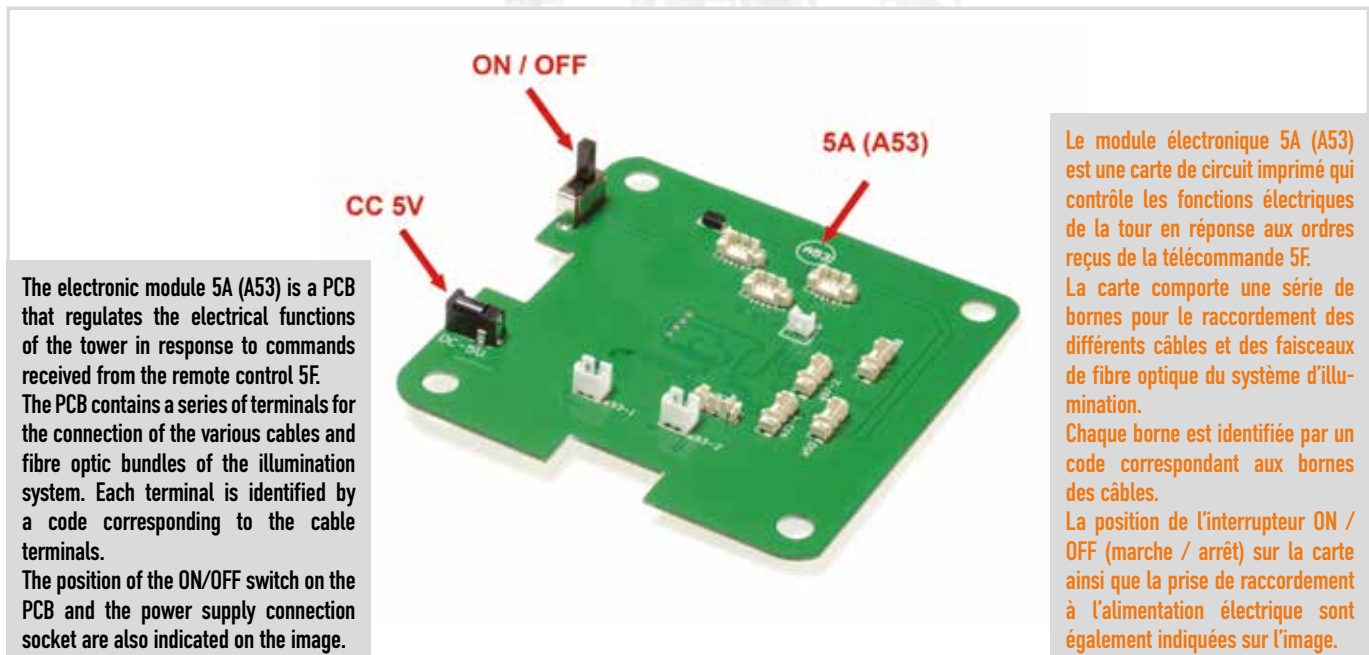

# THE EIFFEL TOWER / LA TOUR EIFFEL • Step-by-step / Pas-à-pas #05



The cables and fibre optic bundles supplied are easy to distinguish and to connect due to the identification labels that refer to both the cable bundle and the different terminals at the ends. For example, you can read on this picture the code "a50" which corresponds to the terminal marked with the same code on the 5A electronic module (A53)

Les câbles et faisceaux de fibre optique fournis sont faciles à distinguer et à raccorder grâce aux étiquettes d'identification qui font référence aussi bien au faisceau de câbles qu'aux différentes bornes aux extrémités. Par exemple, vous pouvez lire sur cette image le code « a50 » qui correspondra donc à la borne indiquée par le même code sur le module électrique 5A (A53).



The bundles of extension cables, e.g. 5C (A93) shown in this picture, are also clearly identified with the corresponding labels, as are the individual connection terminals.

Les faisceaux des câbles de rallonge, par exemple le 5C (A93) sur cette image, sont également parfaitement identifiés au moyen des étiquettes correspondantes, de la même façon que les différentes bornes de raccordement.

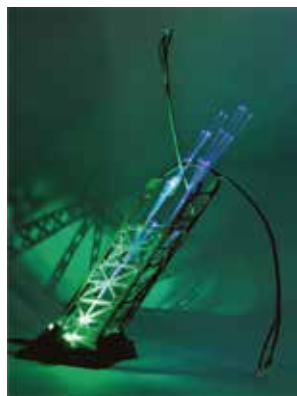

Using the 5F remote control, you can easily change the colour of the tower's illumination, varying from white to red, green or blue. The coloured illumination can be fixed or flashing for a stunning visual effect making the tower even more impressive and spectacular.

Depuis la télécommande 5F, vous pouvez facilement changer la couleur d'illumination de la tour qui peut varier du blanc au rouge en passant par le vert ou le bleu. L'illumination en couleur peut être fixe ou clignotante pour un effet visuel garanti rendant la tour encore plus sublime et spectaculaire.

# THE EIFFEL TOWER / LA TOUR EIFFEL • Step-by-step / Pas-à-pas #05



The entire electrical circuit is powered through the 5G transformer, connected to the local power supply and providing a 5V DC current.

L'ensemble du circuit électrique est alimenté à travers le transformateur 5G, lequel est raccordé au réseau domestique et fournit un courant continu de 5 V.



On the electrical module when the switch is turned on, the optical fibre flashes white, the upper part is illuminated in white, the top in red and the lift moves.

Lorsque l'interrupteur du module électrique est mis en position ON (marche), la fibre optique clignote en blanc, la partie supérieure est illuminée en blanc, le sommet en rouge et l'ascenseur effectue un déplacement.

Furthermore, each key on the 5F remote control device has the following functionality :

**Button 1: fibre optics - fixed**

- 1<sup>st</sup> push: white
- 2<sup>nd</sup> push: red
- 3<sup>rd</sup> push: green
- 4<sup>th</sup> push: blue
- 5<sup>th</sup> push: off

**Button 2: Projector - fixed**

- 1<sup>st</sup> push: white
- 2<sup>nd</sup> push: red
- 3<sup>rd</sup> push: green
- 4<sup>th</sup> push: blue
- 5<sup>th</sup> push: Off

**Button 3: Activation of the lifts on the third floor.**

**Button 4: Activates the lift on the first floor**

**Button 5: Controls the red light on the third floor**

**Button 6: Control of the headlight**

**Button 7: fibre optic - flashing**

- 1<sup>st</sup> push: white
- 2<sup>nd</sup> push: red
- 3<sup>rd</sup> push: green
- 4<sup>th</sup> push: blue
- 5<sup>th</sup> push: off

**Button 8: Off**

Par ailleurs, chacune des touches de la télécommande 5F a les fonctions suivantes :

**Bouton 1 : fibre optique - fixe**

- 1<sup>ère</sup> pression : blanc
- 2<sup>ème</sup> pression : rouge
- 3<sup>ème</sup> pression : vert
- 4<sup>ème</sup> pression : bleu
- 5<sup>ème</sup> pression : off

**Bouton 2 : projecteur - fixe**

- 1<sup>ère</sup> pression : blanc
- 2<sup>ème</sup> pression : rouge
- 3<sup>ème</sup> pression : vert
- 4<sup>ème</sup> pression : bleu
- 5<sup>ème</sup> pression : off

**Bouton 3 : mise en route des ascenseurs du troisième étage**

**Bouton 4 : mise en route de l'ascenseur du premier étage**

**Bouton 5 : contrôle de la lumière rouge du troisième étage**

**Bouton 6 : contrôle du phare**

**Bouton 7 : fibre optique - clignotement**

- 1<sup>ère</sup> pression : blanc
- 2<sup>ème</sup> pression : rouge
- 3<sup>ème</sup> pression : vert
- 4<sup>ème</sup> pression : bleu
- 5<sup>ème</sup> pression : off

**Bouton 8 : Off**

# THE EIFFEL TOWER / LA TOUR EIFFEL • Step-by-step / Pas-à-pas #06

## The parts / Les pièces #06

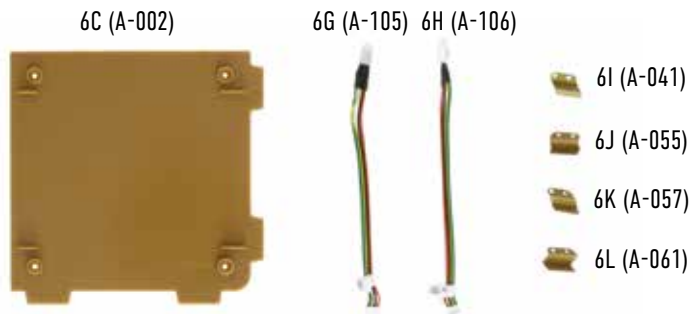

Screw BP M1.7x4mm (x5) /  
Vis BP M1.7x4mm (x5)

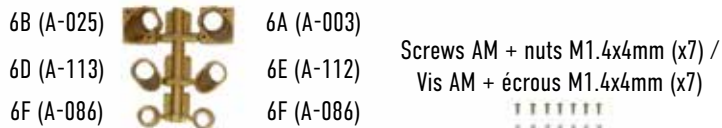

## The assembly plan / Le plan de montage

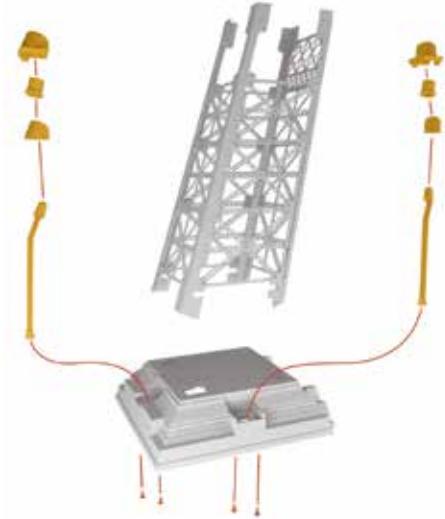

ATTENTION



Please note that a reference number is given on each of the components that make up this Eiffel Tower model. This reference number is shown in brackets after the number and character that refers to the construction phase. Example: a50

Un numéro de référence est indiqué sur chacune des pièces qui forment cette maquette de la tour Eiffel. Ce numéro est indiqué entre parenthèses après celui correspondant à la référence de la pièce au sein du numéro. Exemple : a50.

1

- Take part 6G (A-105) that belongs to one of the floodlights of plinth 3A (A-001).
- This is the light point on the side of the plinth.
- It also includes the on/off switch for the electrical system and the socket.

- Prenez la pièce 6G (A-105) qui constitue un élément d'un des projecteurs de la base 3A (A-001).
- Il s'agit du point lumineux situé au latéral de la base.
- Il inclut aussi l'interrupteur (On/Off) du système électrique et la prise de courant.

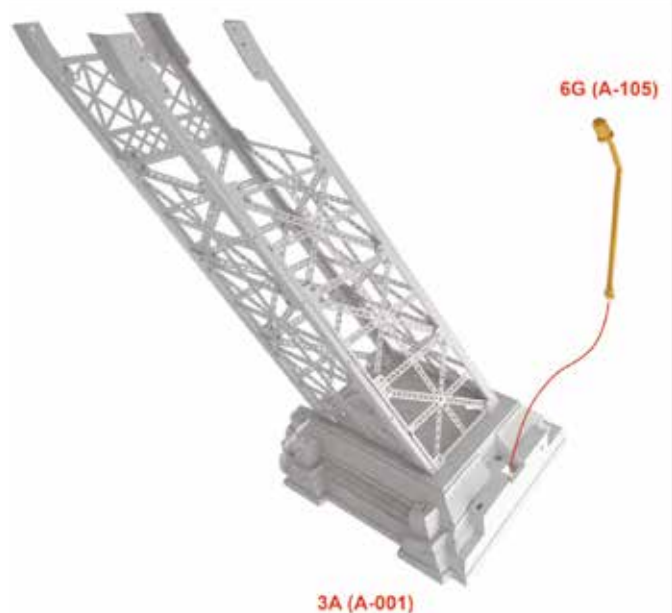

# THE EIFFEL TOWER / LA TOUR EIFFEL • Step-by-step / Pas-à-pas #06

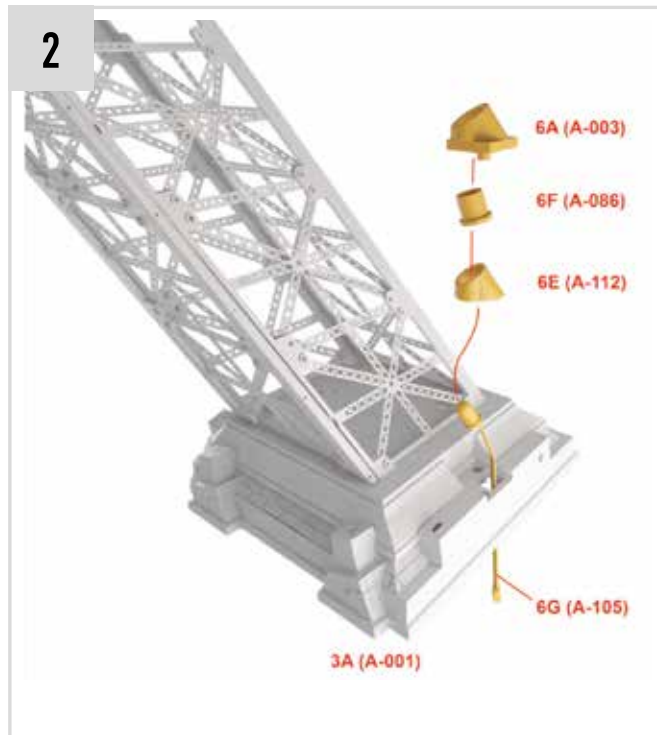

- Fit components 6A (A-003), 6F (A-086) and 6E (A-112) in the sequence shown to form the spotlight housing.

- Montez les composants 6A (A-003), 6F (A-086) et 6E (A-112) dans l'ordre indiqué pour former le boîtier du projecteur.



- Repeat the operation described in step 1 to mount a second fixture identical to the first one.
- Insert item 6H (A-106) into base 3A (A-001).

- Répétez l'opération détaillée dans le pas numéro 1 pour monter un autre projecteur identique au précédent.
- Introduisez l'élément 6H (A-106) dans la base 3A (A-001).

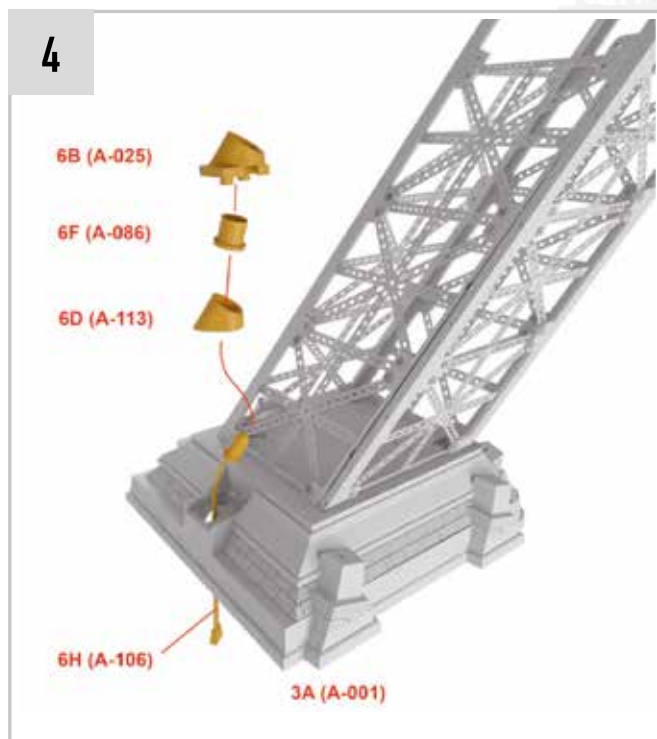

- Assemble parts 6B (A-025), 6F (A-086) and 6D (A-113) as illustrated to form the light housing mentioned in the previous step.

- Assemblez les pièces 6B (A-025), 6F (A-086) et 6D (A-113) comme illustré pour former le boîtier d'éclairage mentionné à l'étape précédente.

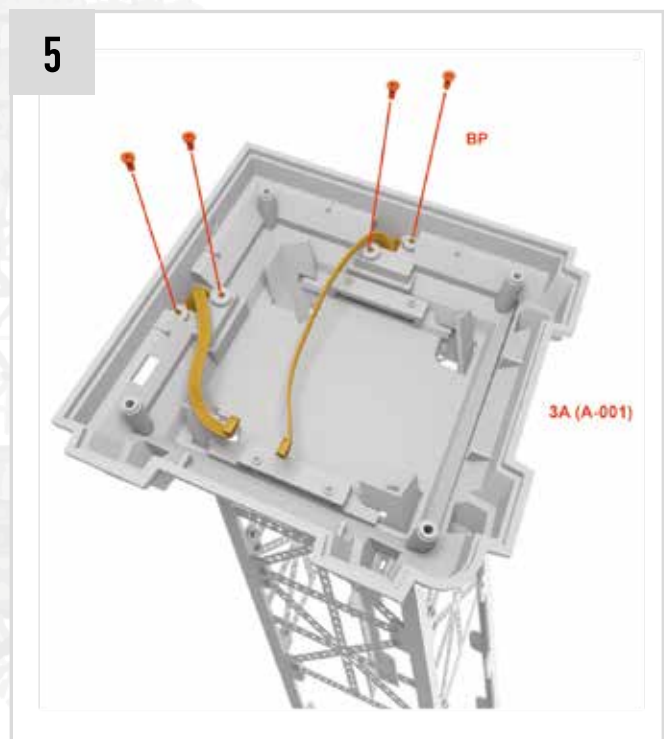

- Access the inside of the base and take the 4 BP screws to secure the spotlights and ensure that they do not move from their position.

- Accédez à la face interne de la base et prenez les 4 vis BP pour fixer les projecteurs et veillez à ce qu'ils ne bougent pas de leur emplacement.



# THE EIFFEL TOWER / LA TOUR EIFFEL • Step-by-step / Pas-à-pas #06

6

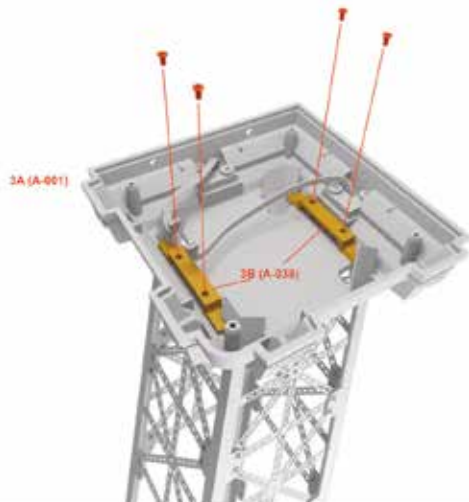

- By now you are familiar with the process of mounting the tower legs. Below you will find the step-by-step procedure for its disassembly to facilitate the installation of the fibre optic lighting system.
- Firstly access the inner side of the base 3A (A-001) and remove the 4 AP screws that fix the two elements 3B (A-038).

- À présent vous connaissez le processus de montage des pieds de la tour. Vous trouverez ci-dessous le pas à pas pour son démontage afin de faciliter l'installation du système d'éclairage en fibre optique.
- Tout d'abord accédez à la face interne de la base 3A (A-001) et enlevez les 4 vis AP qui fixent les deux éléments 3B (A-038).

7

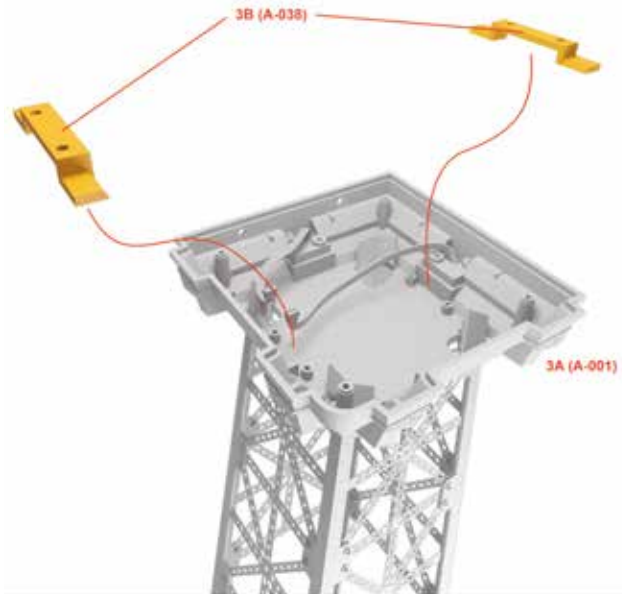

- Remove both parts 3B (A-038) that attach the 4 leg rails to base 3A (A-001) and keep them in a safe place for final assembly.

- Enlevez les deux éléments 3B (A-038) qui fixent les 4 longerons du pied à la base 3A (A-001) et gardez-les avec soin en vue de son montage définitif.

8



- Separate the leg structure from its base 3A (A-001). Make sure that all 4 stringers are removed at the same time and parallel to its axes, and avoid forcing them.

- Séparez la structure du pied de sa base 3A (A-001). Faites attention que les 4 longerons soient retirés à la fois et parallèles à ses axes, en évitant de les forcer.

## RESULT / RÉSULTAT



## The parts / Les pièces #07

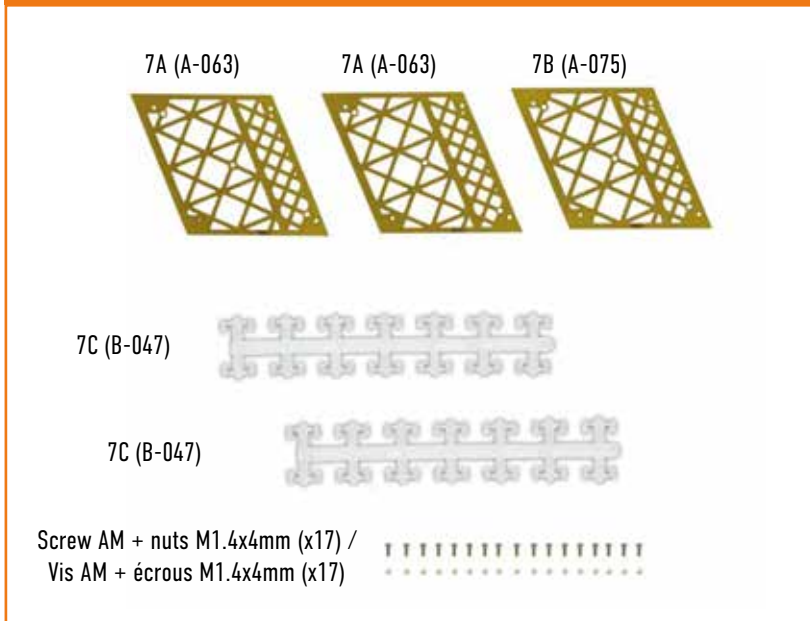

## The assembly plan / Le plan de montage

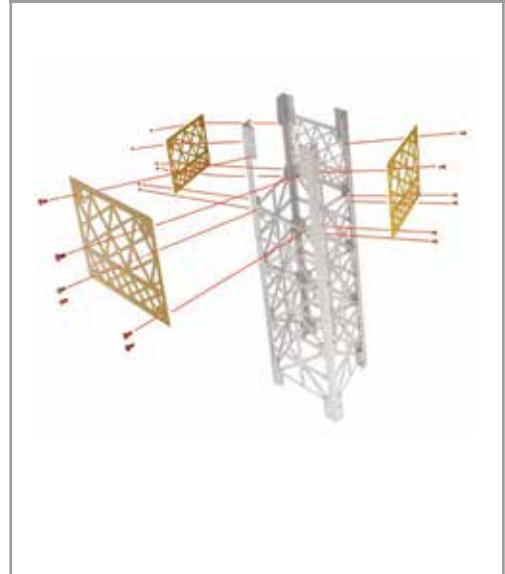

ATTENTION



Please note that a reference number is given on each of the components that make up this Eiffel Tower model. This reference number is shown in brackets after the number and character that refers to the construction phase. Example: 7A (A-063).

Un numéro de référence est indiqué sur chacune des pièces qui forment cette maquette de la tour Eiffel. Ce numéro est indiqué entre parenthèses après celui correspondant à la référence de la pièce au sein du numéro. Exemple : 7A (A-063).

**1**

- On the inside of the structure, between stringers 2B (A-007) and 1B (A-008), fit one of the elements 7A (A-063).
- Fix with 4 AM screws and corresponding nuts.
- Then complete the assembly of the lower element 4A (A-070) with two identical pairs of screws and nuts.

- Sur la face interne de la structure, entre les longerons 2B (A-007) et 1B (A-008) ajustez un des éléments 7A (A-063).
- Fixez-le avec 4 vis AM et leurs écrous.
- Ensuite, complétez le montage de l'élément inférieur 4A (A-070) avec deux couples identiques de vis et écrous.

# THE EIFFEL TOWER / LA TOUR EIFFEL • Step-by-step / Pas-à-pas #07

2

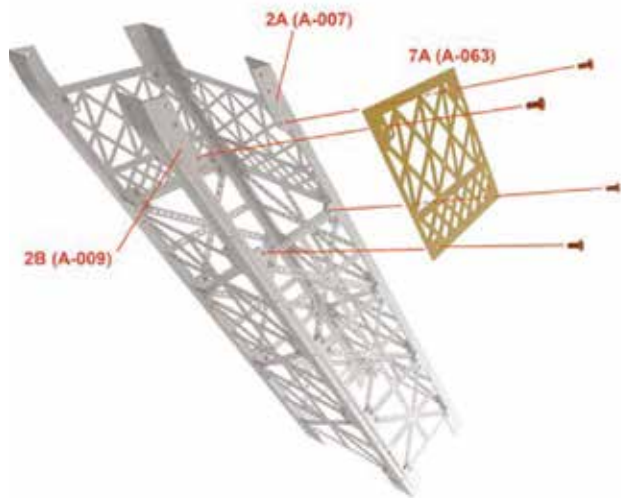

- Take the second available element 7 (A-063) and mount it between the two stringers 2B (A-009) and 2A (A-007).
- Secure with 4 AM screws and the corresponding nuts.

- Prenez le deuxième élément 7 (A-063) disponible et montez-le entre les deux longerons 2B (A-009) et 2A (A-007).
- Fixez-le avec 4 vis AM et les écrous correspondants.

3

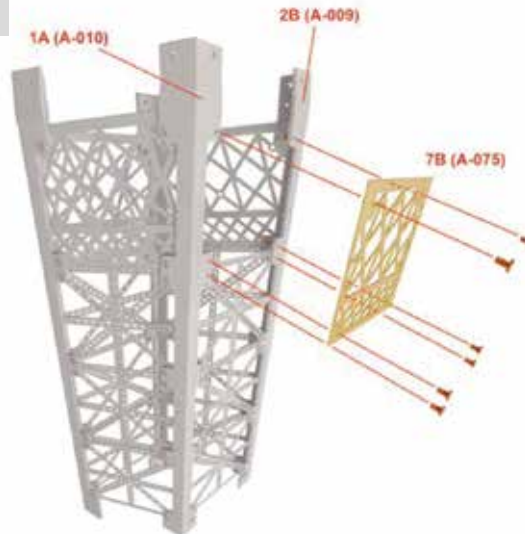

- Place element 7B (A-075) on the inside of stringers 1(A-010) and 2B (A-009). Again use 4 AM screws and nuts to fix this element.
- Then take two more pairs of screws and nuts to fix the lower element 4B (A-065).

- Disposez l'élément 7B (A-075) sur la face interne des longerons 1(A-010) et 2B (A-009). Utilisez à nouveau 4 vis AM avec leurs écrous pour fixer cet élément.
- Prenez ensuite deux couples de vis et écrous en plus pour fixer l'élément inférieur 4B (A-065).

4

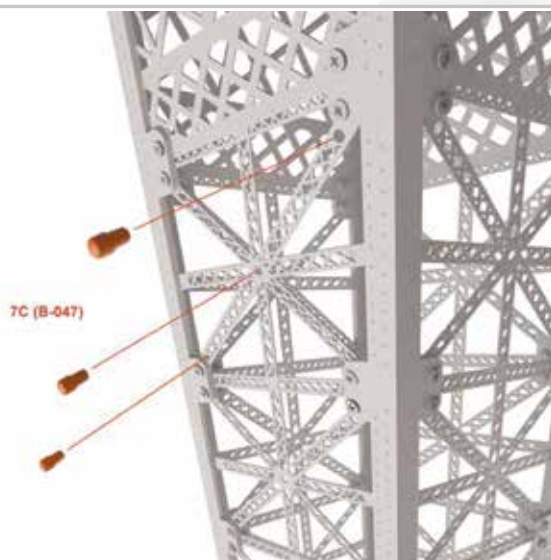

- View the elements that make up the structure of the tower so far.
- They have 3 diagonally positioned slots for the light spots.
- Take the 7C light spots (B-047) and install them through these openings, as shown in picture 4.

- Observez les éléments qui constituent la structure de la tour montée jusqu'à présent.
- Ils présentent 3 orifices disposés en diagonale pour accueillir les points lumineux.
- Prenez les points lumineux 7C (B-047) et installez-les à travers ces orifices, tel que vous pouvez l'observer sur l'image.

5

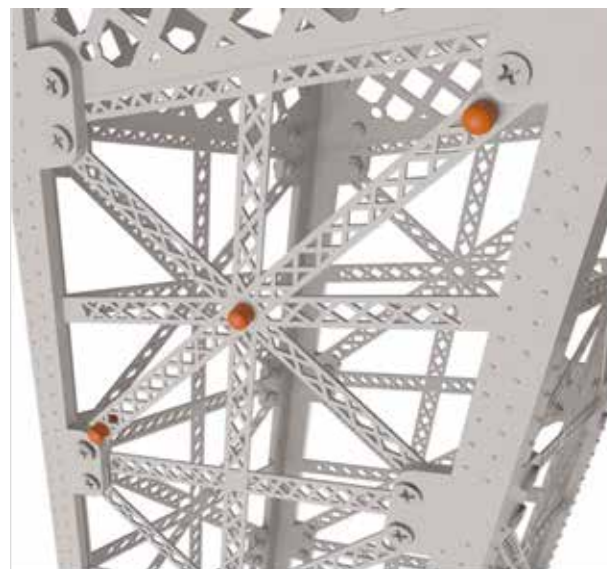

- The 7C light spots (B-047) can be installed by pressing them into the openings.

- Vous pouvez monter les points lumineux 7C (B-047) en les emboîtant avec une pression dans les orifices.

# THE EIFFEL TOWER / LA TOUR EIFFEL • Step-by-step / Pas-à-pas #07

6

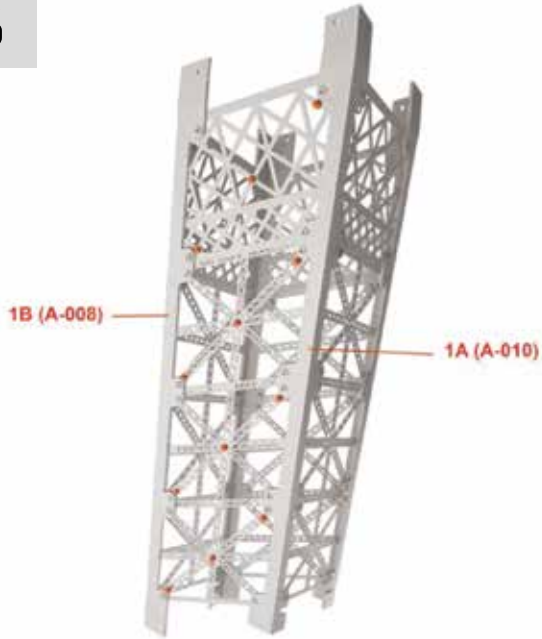

- Follow the previous instructions and install 12 light spots 7C (B-047) in each side of the tower base.
- In total there are 48 light spots.

- Suivez les instructions précédentes et montez 12 points lumineux 7C (B-047) dans chaque côté du pied de la tour.
- En tout, vous trouverez 48 points lumineux.



**TIP 1: WORKING WITH FIBRE OPTICS:**

- In the next steps of the assembly, you will install the illumination system of the tower, composed of a series of projectors and a network of fibre optics that distributes the light throughout the structure.
- To manipulate the optic fiber wire, we advise you to use tweezers, which will allow you to work on small surfaces and become very practical.

**ASTUCE N° 1 : TRAVAILLER AVEC DE LA FIBRE OPTIQUE :**

- Dans les prochaines étapes du montage, vous installerez le système d'éclairage de la tour, composé d'une série de projecteurs et d'un réseau de fibre optique qui distribue la lumière à travers toute la structure.
- Pour manipuler les filaments de fibre optique nous vous conseillons d'utiliser des Pinces brucelles, elles vont vous permettre de travailler sur des petites surfaces et devenir très pratiques.

7

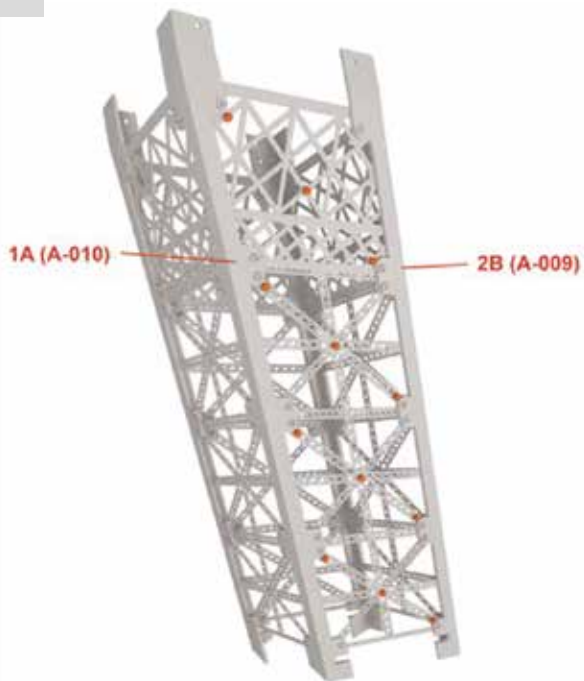

- (... continuation of the previous step)

- (...suite de l'étape précédente)

8

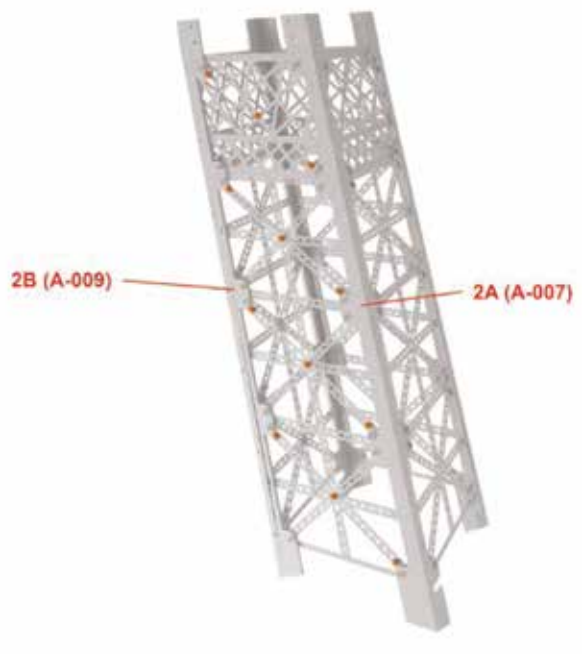

- (... continuation of the previous step)

- (...suite de l'étape précédente)

# THE EIFFEL TOWER / LA TOUR EIFFEL • Step-by-step / Pas-à-pas #07

## TIP 2: WORKING WITH FIBRE OPTICS:

- In the next steps you will connect the terminals of the optic fiber wires to the light points. This is a very simple step, but you will need to follow some tips to avoid damage that could prevent optimal light transmission.
- The wires can be twisted to guide them to their light points, but this process should be done with great care. For example, the wires should be slightly curved instead of more aggressively angled, as they may break or bend and cause light leakage
- Even if it is not necessary, you can glue the wires to give them more strength and security. Remember that this task will be irreversible.
- Therefore, it is best to use epoxy or hot glue, as cyanoacrylate could damage the optical fibre. Never apply this glue directly to the tip of the wire as it could cause almost total obstruction of the light emission.



## ASTUCE N° 2 : TRAVAILLER AVEC DE LA FIBRE OPTIQUE :

- Dans les prochaines étapes, vous connecterez les bornes des filaments de fibre optique aux points lumineux. Il s'agit d'une étape très simple, mais vous devrez suivre quelques astuces pour éviter des dommages qui pourraient empêcher une transmission de lumière optimale.
- Les filaments peuvent être tordus pour les guider vers leurs points lumineux, mais cette tâche devra s'effectuer avec beaucoup de précaution. Ainsi ces filaments devront adopter des légères courbes en lieu d'angles plus agressifs, car ils risquent de se casser ou se plier et occasionner des fuites de lumière.
- Même si ce n'est pas nécessaire, vous pouvez coller les filaments pour leur apporter plus de résistance et sécurité. Rappelez-vous que cette tâche sera irréversible.
- Ainsi, il est préférable d'utiliser des colles époxy ou de la colle chaude, car la colle cyanoacrylate (ou colle glue) pourrait endommager la fibre optique. N'appliquez jamais directement cette colle sur la pointe du filament car elle pourrait générer une obstruction presque totale de l'émission de lumière.

9



- (... continuation of the previous step)

- (...suite de l'étape précédente)

## RESULT / RÉSULTAT



27

# THE EIFFEL TOWER / LA TOUR EIFFEL • Step-by-step / Pas-à-pas #08

## The parts / Les pièces #08

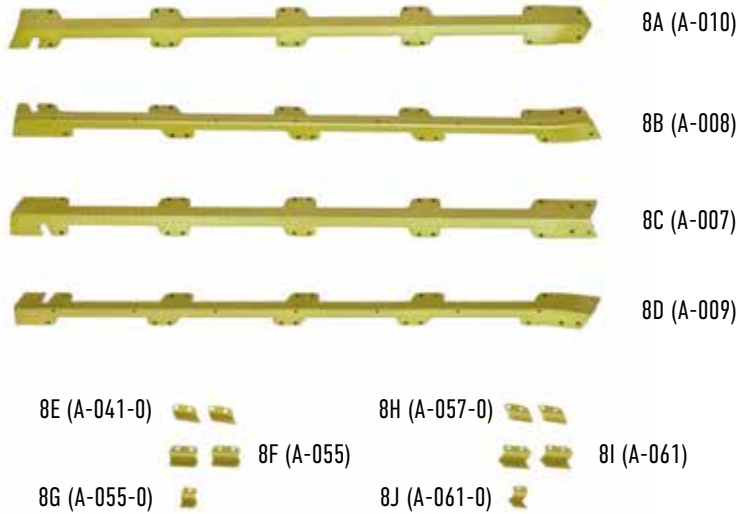

## The assembly plan / Le plan de montage

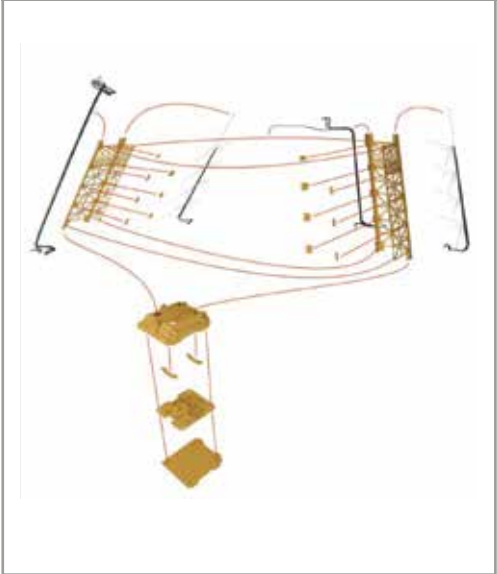

ATTENTION

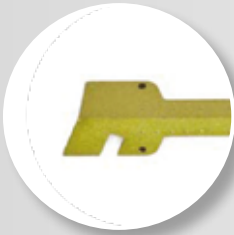

Please note that a reference number is given on each of the components that make up this Eiffel Tower model. This reference number is shown in brackets after the number and character that refers to the construction phase. Example: 8A (A-010).

Un numéro de référence est indiqué sur chacune des pièces qui forment cette maquette de la tour Eiffel. Ce numéro est indiqué entre parenthèses après celui correspondant à la référence de la pièce au sein du numéro. Exemple : 8A (A-010).

1

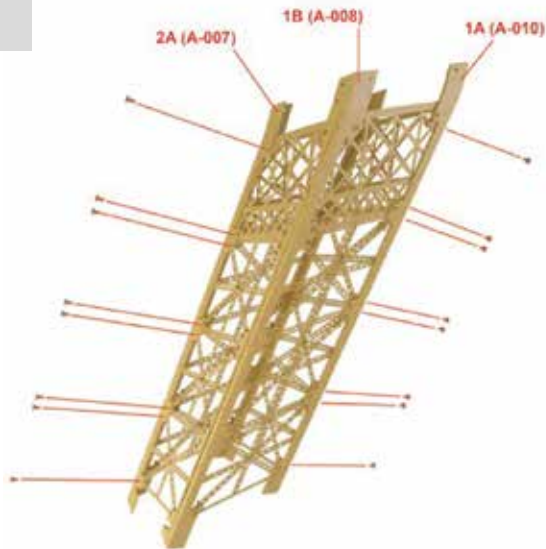

- Take the leg structure used in the previous issue and open it.
- Remove the screws indicated in the picture.

- Reprenez la structure du pied utilisée dans le numéro précédent et ouvrez-la.
- Retirez les vis indiquées sur l'image.

2

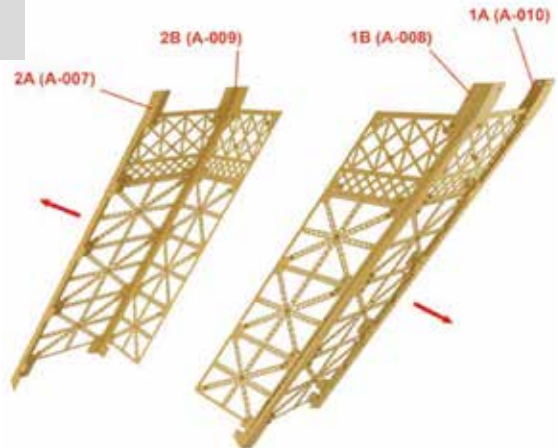

- Once the previous step is completed, the frame is divided into two halves to facilitate the installation of the electrical wiring and optic fiber wire.
- Start with the half of the structure that is mounted on stringers 2A (A-007) and 2B (A-009).

- Une fois complété le pas précédent, la structure est divisée en deux moitiés afin de faciliter l'installation du câblage électrique et des filaments de fibre optique.
- Commencez avec la moitié de la structure qui est montée sur les longrons 2A (A-007) et 2B (A-009).

## 3

Kabel 5C(a93) mit den Sreckern 1-4 nach unten einbauen!

- Place the wiring 5C (a93) inside stringer 2A (A-007) so that the terminals numbered 5 to 8 are facing down.
- Hold the cable with 4 clamps, types 8G (A-055-0), 6J (A-055) and 8F (A-055) fixed with the AM screws and nuts already present in the structure.
- Similarly, mount the 5B (a50) wiring to the 2B (A-009) stringer with the connection terminal facing down and the fibre optic filaments facing up.
- Secure with 3 clamps, types 6I (A-041) and 8E (A-041-0).
- Align the bottom edge of the black wiring cover with the bottom terminals of the side rails to leave them at the optimum height.

- Placez le câblage 5C (a93) à l'intérieur du longeron 2A (A-007) de telle sorte que les bornes numérotées de 5 à 8 soient orientées vers le bas.
- Tenez le câble avec 4 brides, modèles 8G (A-055-0), 6J (A-055) et 8F (A-055) fixées avec les vis et écrous AM déjà présentes dans la structure.
- De la même façon, montez le câblage 5B (a50) au longeron 2B (A-009) avec la borne de connexion orientée vers le bas et les filaments de fibre optique vers le haut.
- Fixez-le avec 3 brides, modèles 6I (A-041) et 8E (A-041-0).
- Alignez le bord inférieur du revêtement noir du câblage avec les bornes inférieures des longerons afin de les laisser à la hauteur optimale.

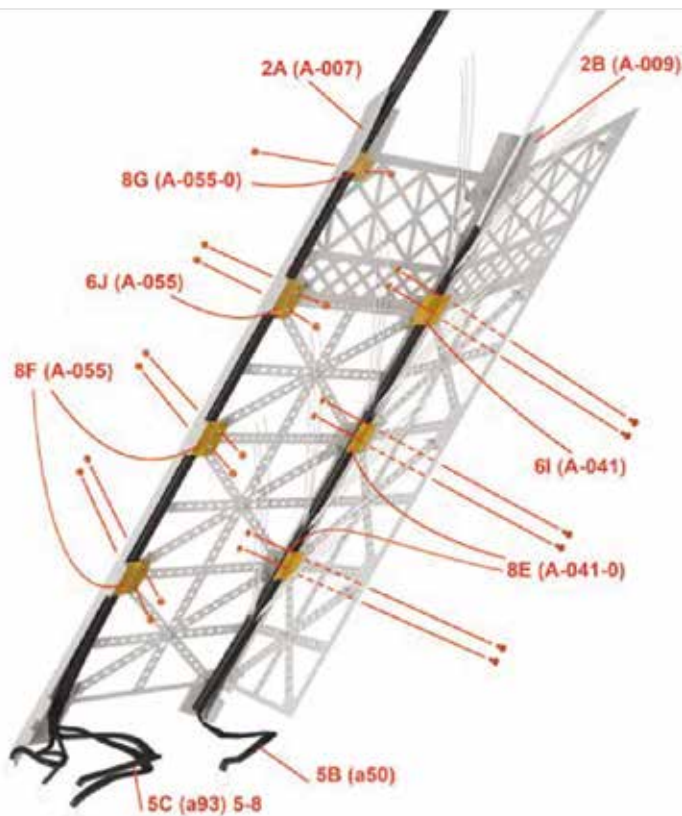

## 4

- Observe the surplus of the 6 optic fiber wire at different levels of the cabling 5B (a50).
- These ends will allow you to distribute and guide 3 to the right and 3 to the left.
- Connect the three light points 7C (B-047) placed diagonally to each component of the structure.
- Handle these wires with great care as they could be damaged or come out of their black insulation coating.

- Observez les excédents des 6 filaments de fibre optique à différents niveaux du câblage 5B (a50).
- Ces bouts vous permettront d'en distribuer et d'en guider 3 vers la droite et 3 vers la gauche.
- Connectez les trois points lumineux 7C (B-047) disposés en diagonale à chacun des composants de la structure.
- Manipulez ces filaments avec beaucoup de précaution car ils pourraient être endommagés ou sortir de leur revêtement d'isolement noir.



# THE EIFFEL TOWER / LA TOUR EIFFEL • Step-by-step / Pas-à-pas #08

5

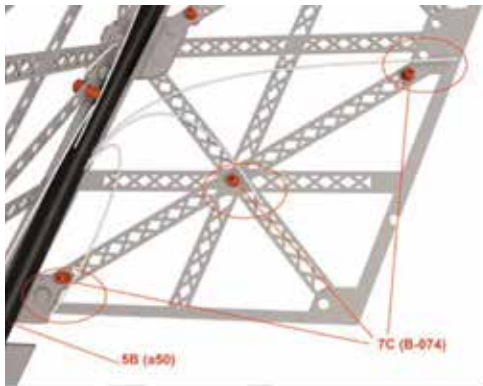

- Guide each optic fiber wire to light point 7C (B-047).
- Before cutting, we advise you to first try step 06 on one of the tips with the largest excess.
- Leave a margin of 1.5 to 2 centimetres, which is necessary to be able to twist and connect the end of the wire. Avoid leaving it too short or too tight.
- Cut off the excess with a pair of scissors. Make sure that the cut is clean so as not to affect the light emission.

- Guidez chaque filament de fibre optique vers un point lumineux 7C (B-047).
- Nous vous conseillons, avant de couper, d'essayer le pas 06 sur une des extrémités ayant plus d'excédent de filament.
- Laissez 1,5 à 2 centimètres de marge, distance nécessaire pour pouvoir tordre et connecter l'extrémité du filament. Evitez ainsi de le laisser trop court ou trop tendu.
- Coupez l'excédent avec des ciseaux. Faites attention à ce que la coupure soit bien propre afin de ne pas fausser l'émission de lumière.

6

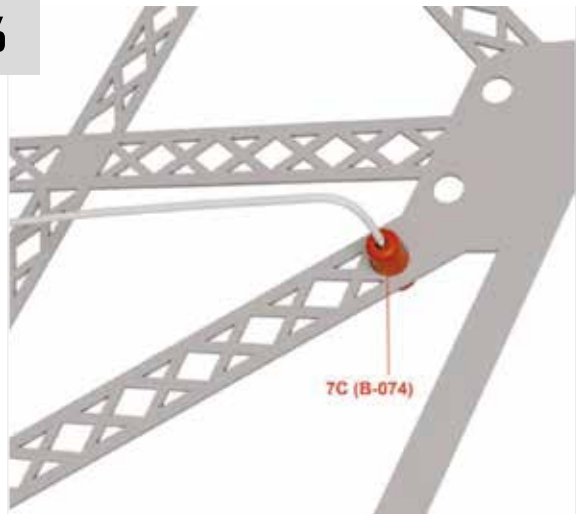

- To connect the end of the wire to the 7C light point (B-047), bend it 1 cm from the end and insert it into the light point.
- You must be very careful to obtain a curve as shown in the picture.
- A break or too large an angle may cause cracks that allow the light to escape or even break the filament.

- Pour connecter l'extrémité du filament au point lumineux 7C (B-047), courbez-le à 1cm du bout et introduisez-le dans le point de lumière.
- Vous devez procéder avec beaucoup de précaution, afin d'obtenir une courbure comme celle indiquée sur l'image.
- Une cassure ou un angle trop fort, pourrait créer des fissures à travers lesquelles la lumière pourrait s'échapper, ou même rompre le filament.

7

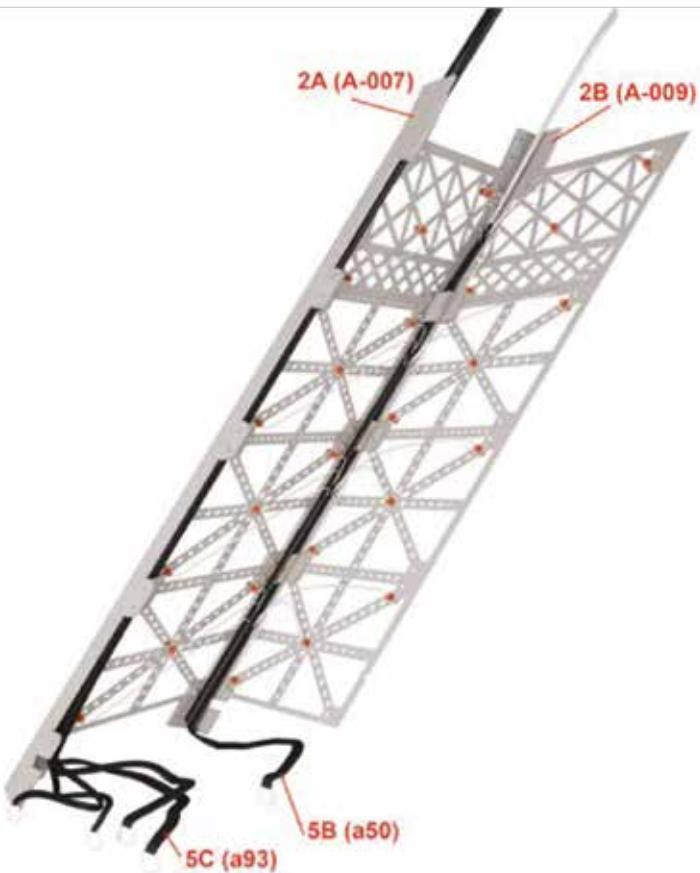

- Repeat carefully the described process of connecting each of the filaments to its light points.
- Leave them tightly fitted to the inside of the frame, so that there will be enough space to install new components (steps, lift,...) to be found in the coming steps.

- Répétez avec précaution le processus décrit pour connecter chacun des filaments à ses points de lumière.
- Laissez-les bien ajustés à la face interne de la structure, de telle sorte qu'il reste assez d'espace pour y installer des nouveaux composants (marches, ascenseur,...) que vous trouverez dans les prochaines étapes.



8

- Recover the other half of the frame, resting on stringers 1A (A-010) and 1B (A-008).
- Follow the methodology described in step 03. Position the wiring 5D (a97) towards the inside of stringer 1A (A-010) so that the terminals marked 1 to 3 are facing downwards.
- Attach with the 4 clamps, types 8J (A-061-0), 6L (A-061), 8I (A-061) at the positions illustrated in the picture.
- In the same way, mount the fibre optic cable 5E (A-98) to stringer 1B (A-008), with the connection terminal down and the fibre optic filaments up.
- Secure it with the 3 clamps, types 6K (A-057), 8H (A-057-0).

- Récupérez l'autre moitié de la structure, soutenue sur les longerons 1A (A-010) et 1B (A-008).
- Suivez la méthodologie décrite au pas 03. Situez le câblage 5D (a97) vers l'intérieur du longeron 1A (a-010) de telle sorte que les bornes numérotées de 1 à 3 soient orientées vers le bas.
- Fixez-le à l'aide des 4 brides, modèles 8J (A-061-0), 6L (A-061), 8I (A-061) aux points montrés sur l'image.
- De la même façon, montez le câblage de fibre optique 5E (a98) au longeron 1B (A-008), avec la borne de connexion vers le bas et les filaments de fibre optique vers le haut.
- Fixez-le à l'aide des 3 brides, modèles 6K (A-057), 8H (A-057-0).

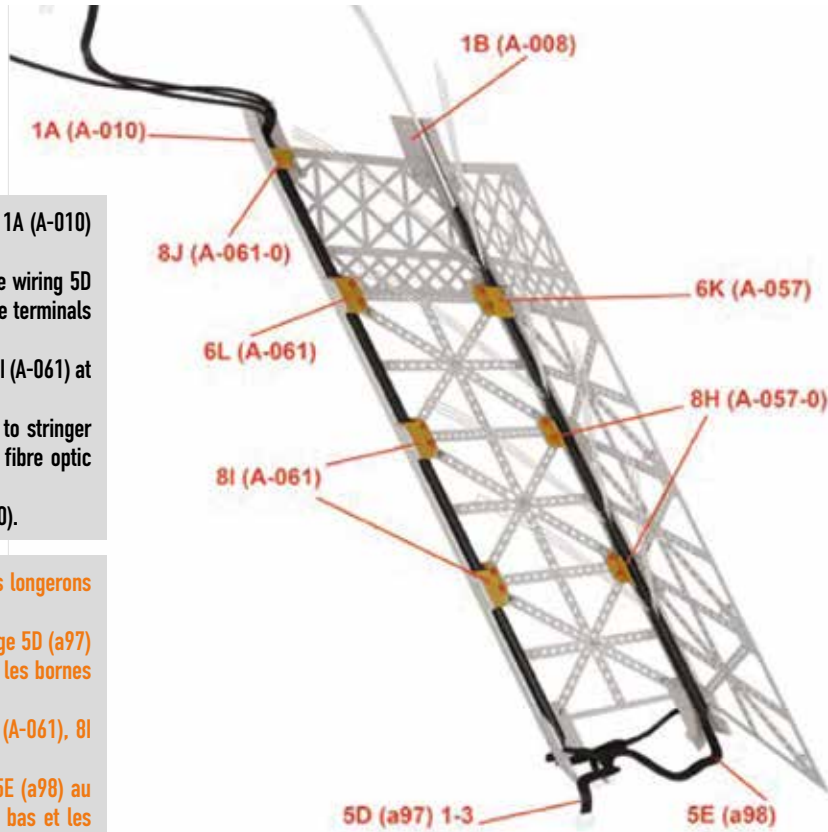

9

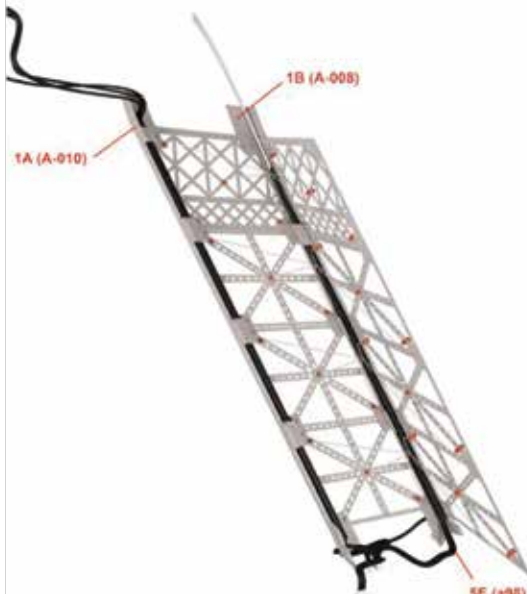

- Repeat the process described in steps 04 to 07 to distribute and guide the optic fiber wire and connect them to their corresponding light points.

- Répétez le processus décrit entre les pas 04 et 07 afin de distribuer et guider les filaments de fibre optique et les connecter aux points de lumière qui leur correspondent.

10

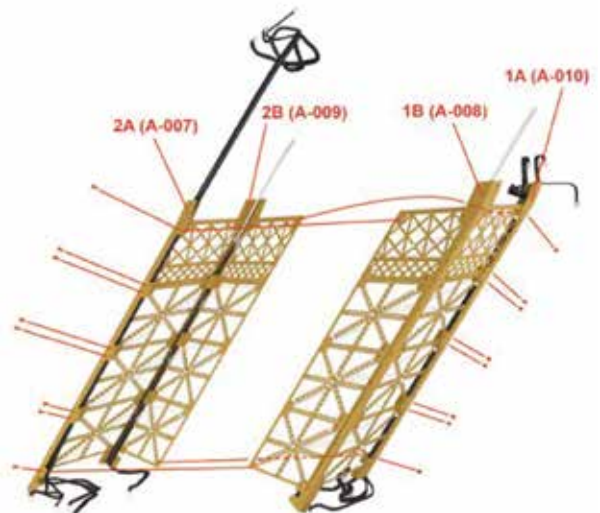

- Reattach the two halves of the frame. Reverse the process described in steps 01 and 02 for disassembly.

- Unissez à nouveau les deux moitiés de la structure. Inversez le processus décrit dans les pas 01 et 02 dédiés au démontage.

11

- Retrieve the 3A base assembly (A-001) with its lights mounted in issue 6 and insert the rails through the 4 openings.
- Keep the direction illustrated in the picture.
- It is best to insert the rails parallel to the axes of the base.

- Récupérez l'ensemble de la base 3A (A-001) avec ses projecteurs montés le numéro 6 et introduisez les longerons par les 4 orifices.
- Gardez l'orientation indiquée sur l'image.
- Il est plus facile d'introduire les longerons parallèlement aux axes de la base.

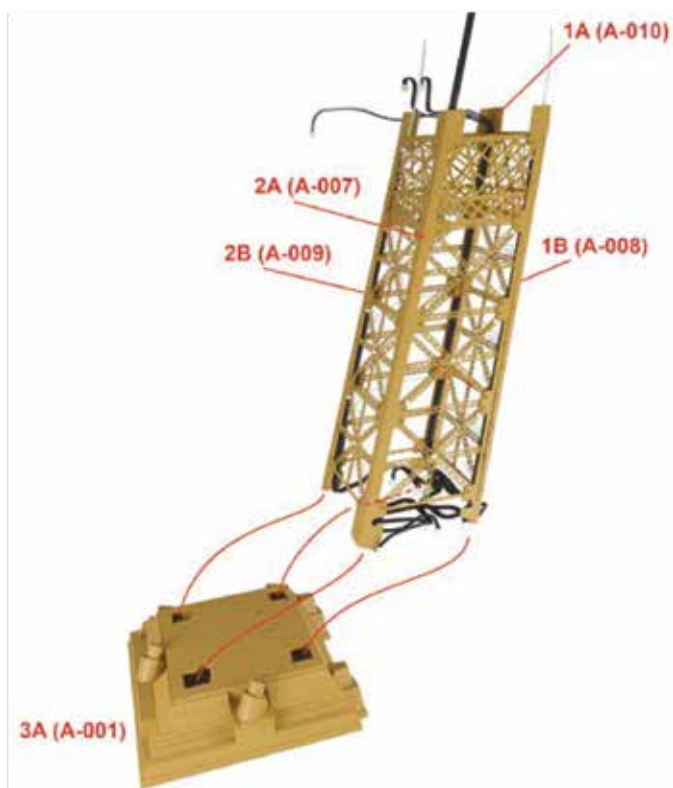

## RESULT / RÉSULTAT

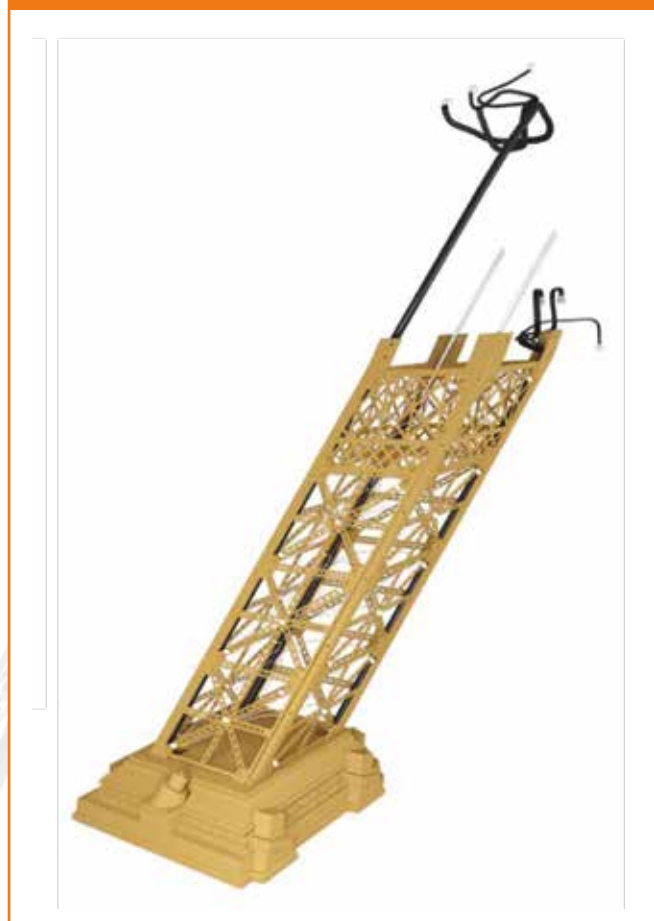

# THE EIFFEL TOWER / LA TOUR EIFFEL • Step-by-step / Pas-à-pas #09

## The parts / Les pièces #09

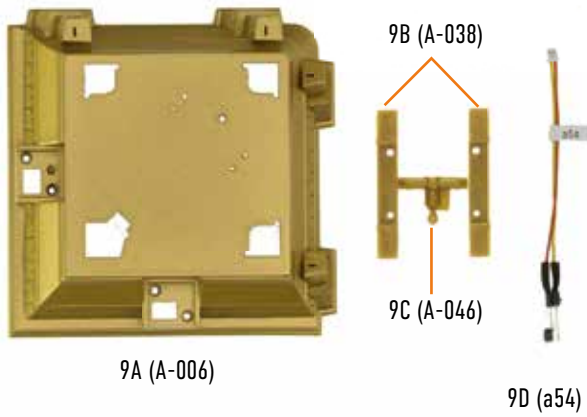

⚙️  
Screw AP M2 (3 x 4 mm) /  
AP M2 (3 x 4 mm)

## The assembly plan / Le plan de montage

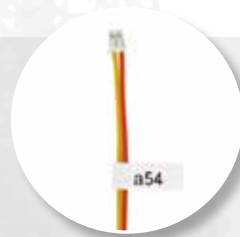

ATTENTION

Please note that a reference number is given on each of the components that make up this Eiffel Tower model. This reference number is shown in brackets after the number and character that refers to the construction phase. Example: 9D (a54).

Un numéro de référence est indiqué sur chacune des pièces qui forment cette maquette de la tour Eiffel. Ce numéro est indiqué entre parenthèses après celui correspondant à la référence de la pièce au sein du numéro. Exemple : 9D ( a54).

1

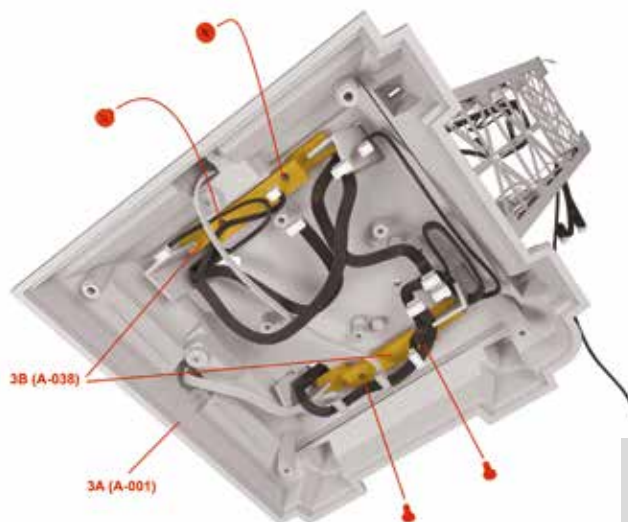

- Access the inside of the base 3A (A-001) and install the two elements 3B (A-038) that retain the 4 stringers in their place.
- Re-use the 4 AP screws to secure them.

- Accédez à la face interne de la base 3A (A-001) et montez les deux éléments 3B (A-038) qui retiennent les 4 longerons à leur place.
- Réutilisez les 4 vis AP pour les fixer.

# THE EIFFEL TOWER / LA TOUR EIFFEL • Step-by-step / Pas-à-pas #09

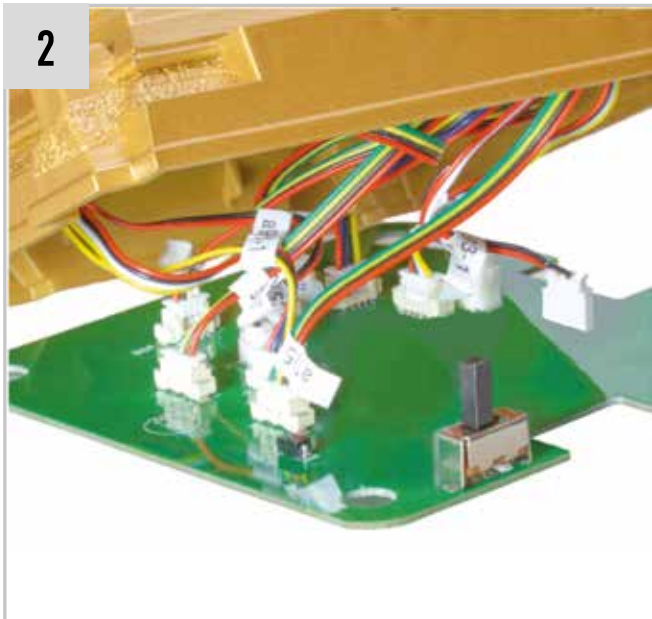

2

- Take the electronic module 5A (A-053) and position it underneath the tower structure and connect the terminals one by one.
- Make sure that the identification numbers on each terminal coincide with the numbered terminals on the module.

- Prendre le module électronique 5A (A-053) et le positionner sous la structure de la tour et connecter les bornes une par une.
- Assurez-vous que les numéros d'identification de chaque borne coïncident avec les bornes numérotées du module.

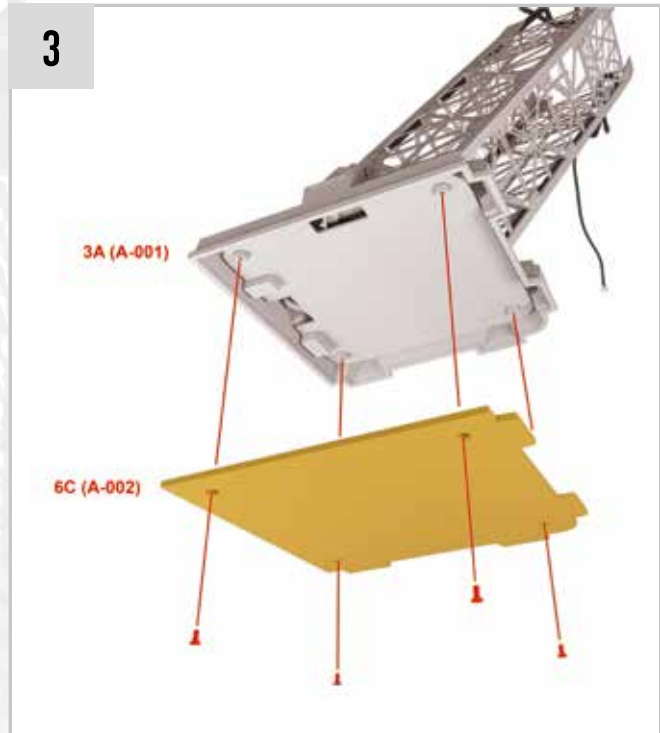

3

- Take part 6C (A-002) and cover the base 3A (A-010) from underneath, hiding the electronic module 5A (A-053) and its wiring.

- Prenez l'élément 6C (A-002) et couvrez par dessous la base 3A (A-010) en cachant le module électronique 5A (A-053) et son câblage.

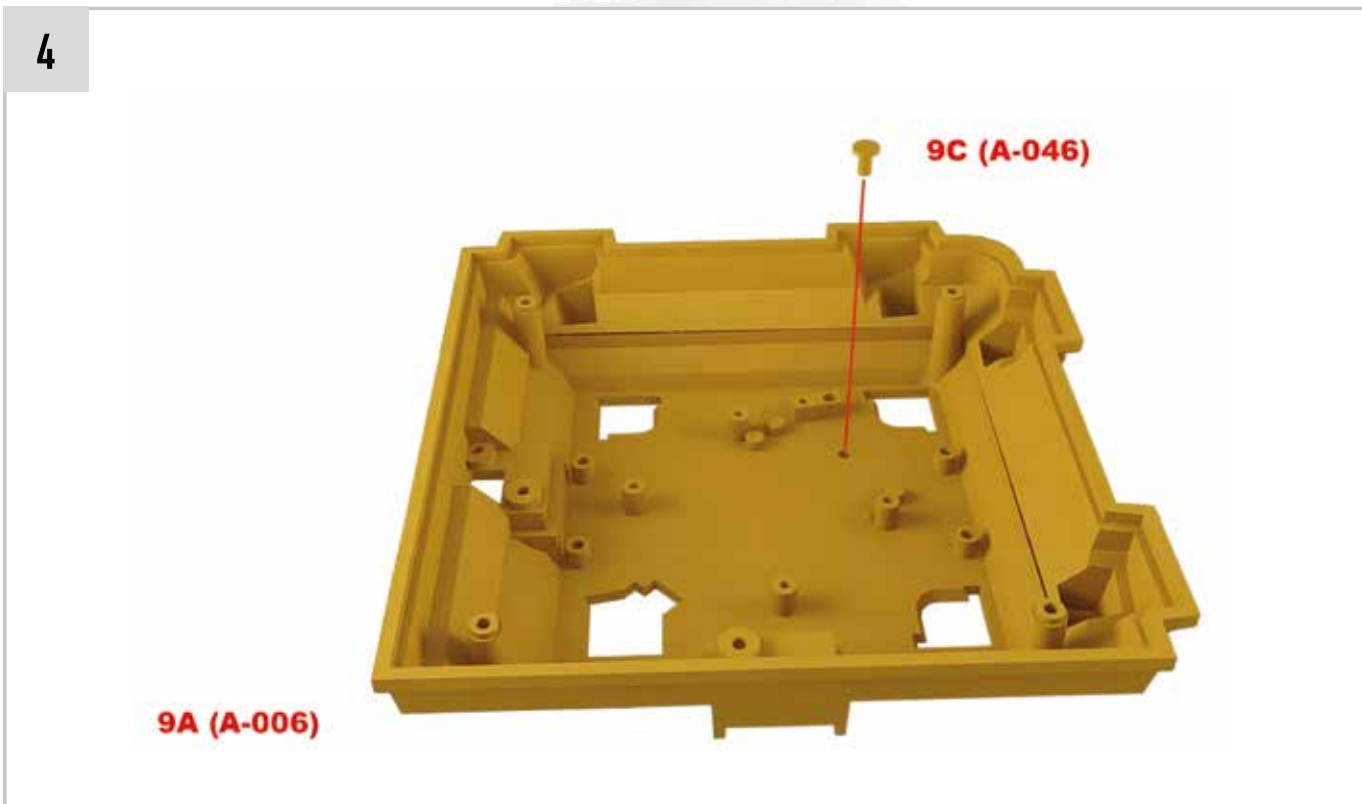

4

- Position part 9A (A-006) downwards as indicated in the picture and insert part 9C (A-046) into the opening as shown.
- Be sure to insert it from the most narrow side.

- Positionnez la pièce 9A (A-006) vers le bas comme indiqué sur la photo et insérez la pièce 9C (A-046) dans l'ouverture comme indiqué.
- Veillez à l'insérer par le côté le plus étroit.

# THE EIFFEL TOWER / LA TOUR EIFFEL • Step-by-step / Pas-à-pas #09

5

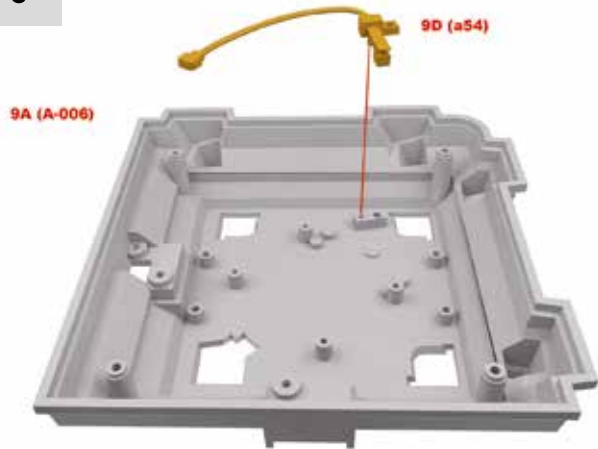

- Take the 9D (a54) wiring assembly and place it on part 9A (A-006). Fit the side of the wiring assembly, as shown in the picture, with the two holes in base 9A (A-006).
- Make sure that the switch remains on the part 9C (A-046) that you assembled during the previous step.

- Prenez l'ensemble de câblage 9D (a54) et disposez-le sur l'élément 9A (A-006). Emboîtez le côté de l'ensemble du câblage indiqué sur l'image avec les deux orifices de la base 9A (A-006).
- Assurez-vous que l'interrupteur reste disposé sur l'élément 9C (A-046) que vous avez monté dans le pas précédent.

6

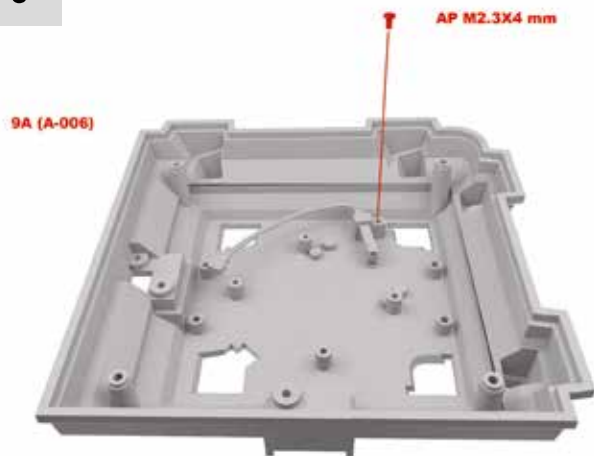

- Attach the cable connector 9C (A-046) to base 9A (A-006). For this task use an AP M2.3X4 mm screw, and fasten it with a screwdriver.
- Be careful with the screw pressure when working with plastic parts.

- Fixez le connecteur du câble 9C (A-046) à la base 9A (A-006). Pour cette tâche utilisez une vis AP M2.3X4 mm, et vissez-la à l'aide d'un tournevis.
- Veillez à être délicat avec la pression du vissage quand il s'agit d'éléments en plastique.

## OUTCOME STEP-BY-STEP : 1 TO 3 / RÉSULTAT PAS-À-PAS : 1 À 3



## OUTCOME STEP-BY-STEP : 4 TO 6 / RÉSULTAT PAS-À-PAS : 4 À 6

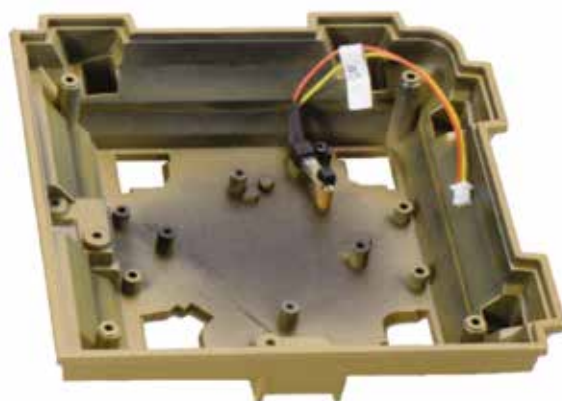

# THE EIFFEL TOWER / LA TOUR EIFFEL • Step-by-step / Pas-à-pas #10

## The parts / Les pièces #10

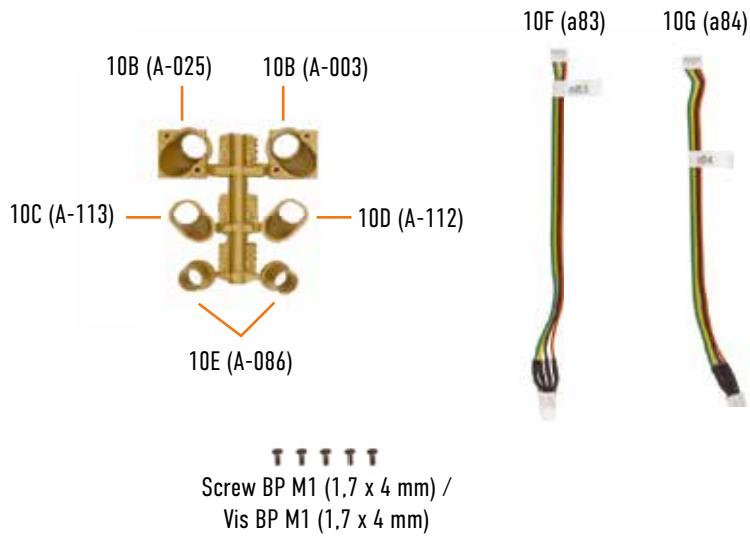

## The assembly plan / Le plan de montage



ATTENTION

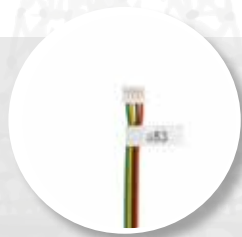

Please note that a reference number is given on each of the components that make up this Eiffel Tower model. This reference number is shown in brackets after the number and character that refers to the construction phase. Example: 10F (a83).

Un numéro de référence est indiqué sur chacune des pièces qui forment cette maquette de la tour Eiffel. Ce numéro est indiqué entre parenthèses après celui correspondant à la référence de la pièce au sein du numéro. Exemple : 10F (a83).

1



• Interlock 10A (A-003), 10E (A-086), 10C (A-113) and 10G (A-084), as indicated in the picture, to form one of the light points of base 9A (A-006).

• Emboîtez les éléments 10A (A-003), 10E (A-086), 10C (A-113) et 10G (A-084), comme indiqué sur l'image, pour constituer un des points lumineux de la base 9A (A-006).

# THE EIFFEL TOWER / LA TOUR EIFFEL • Step-by-step / Pas-à-pas #10

2

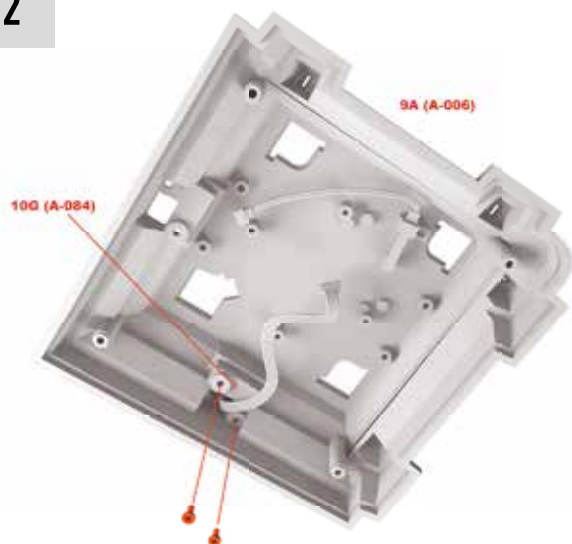

- Access the inside of the 9A base (A-006) and use two BP screws to gently secure the light point. Be careful with the remaining components so that they do not become detached.

- Accédez à la face interne de la base 9A (A-006) et utilisez deux vis BP pour fixer avec beaucoup de précaution le point lumineux. Vous devez faire attention aux éléments restants afin qu'ils ne soient pas détachés.

3

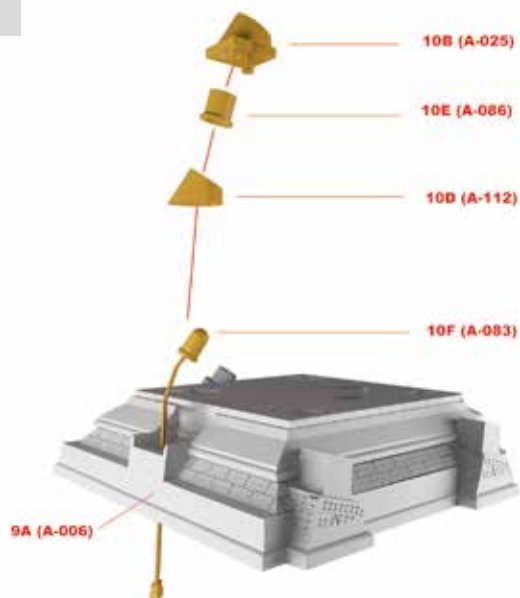

- Repeat the operation as described in step 1 to connect elements 10B (A-025), 10E (A-086), 10D (A-112) and 10F (A-083) that make up the second light point of base 9A (A-006).

- Répétez l'opération décrite dans le pas numéro 1 pour assembler les éléments 10B (A-025), 10E (A-086), 10D (A-112) et 10F (A-083) qui composent le deuxième point lumineux de la base 9A (A-006).

4

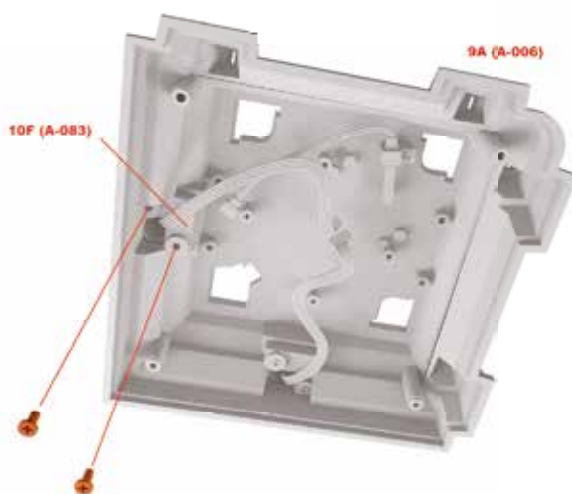

- Re-access the insides of base 9A (A-006) and use the two BP screws to attach the second light point. Use your fingertips to tighten the remaining loose parts so that they do not detach.

- Accédez à nouveau à la face interne de la base 9A (A-006) et utilisez les deux vis BP pour fixer le deuxième point lumineux. À l'aide de vos doigts, serrez bien les éléments encore détachés, pour qu'ils ne se séparent pas.

## RESULT / RÉSULTAT

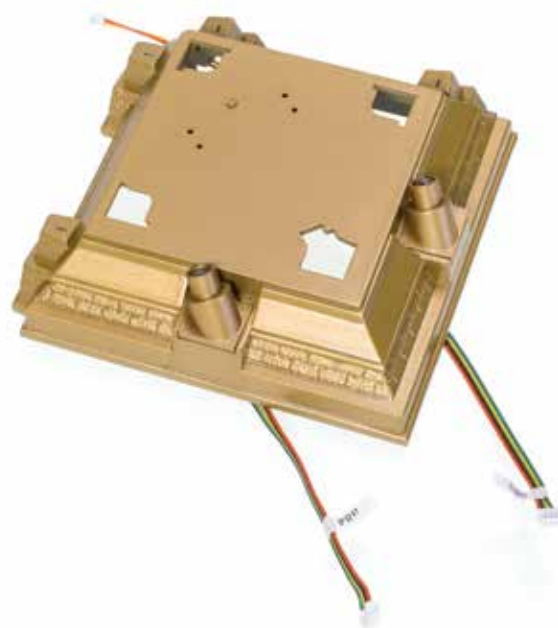

## The parts / Les pièces #11

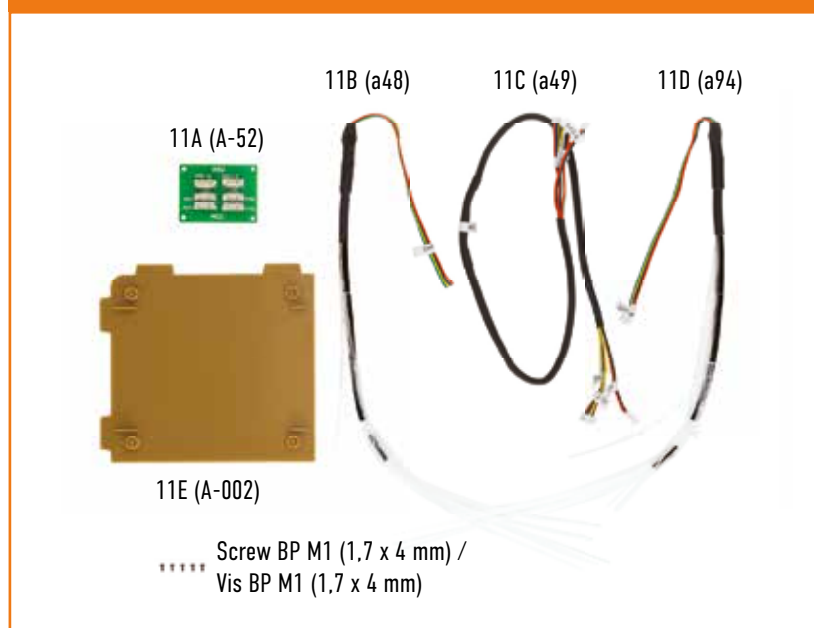

## The assembly plan / Le plan de montage



ATTENTION



The components of this step are part of the electrical system of the second tower pillar. Keep the cables 11B, 11C and 11D until you can use them in a future step.

Les éléments de ce pas à pas font partie du système électrique du deuxième pilier de la tour. Conservez les câbles 11B, 11C et 11D en attendant de les utiliser lors d'un prochain pas à pas.

1

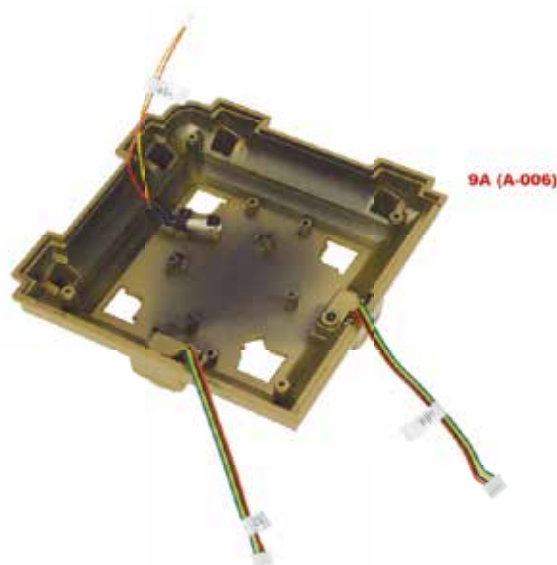

• Arrange element 9A (A-006) face down as illustrated. Spread cables 10F (a83), 10G (a83) and 9D (a54) to the outer side of the element so that they do not interfere with the following steps.

• Disposez l'élément 9A (A-006) face vers le bas, comme indiqué sur l'image. Écartez les câbles 10F (a83), 10G (a83) et 9D (a54) vers l'extérieur de l'élément de telle sorte qu'ils ne gênent pas le montage des étapes suivantes.



# THE EIFFEL TOWER / LA TOUR EIFFEL • Step-by-step / Pas-à-pas #11

2

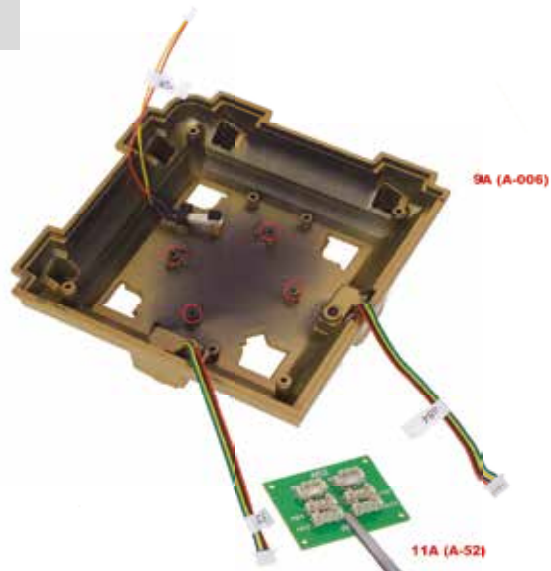

- Locate the four perforated pins on the surface of item 9A (A-006) that are marked in red in the illustration.
- Repérez les quatre pivots perforés sur la surface de l'élément 9A (A-006) marqués en rouge sur l'image.

3

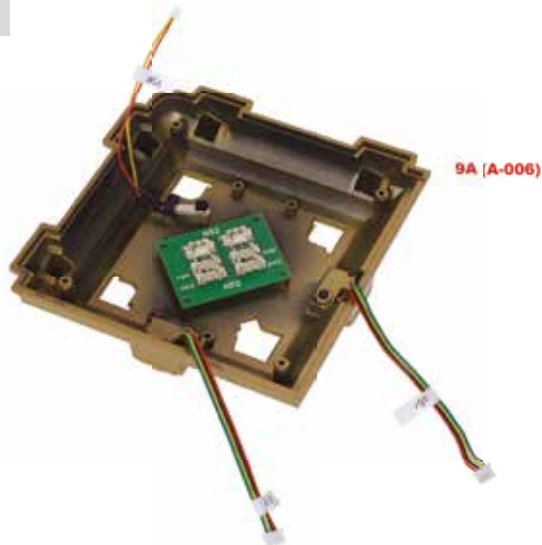

- Carefully take the electronic panel 11A (A-052) and place it onto the pins, indicated in the previous step, making it coincide with the 4 openings in the corners of the panel.
- Prenez la plaque électronique 11A (A-052) avec précaution et disposez-la sur les pivots, indiqués dans le pas précédent, en la faisant coïncider avec les 4 orifices de chaque angle de la plaque.

4

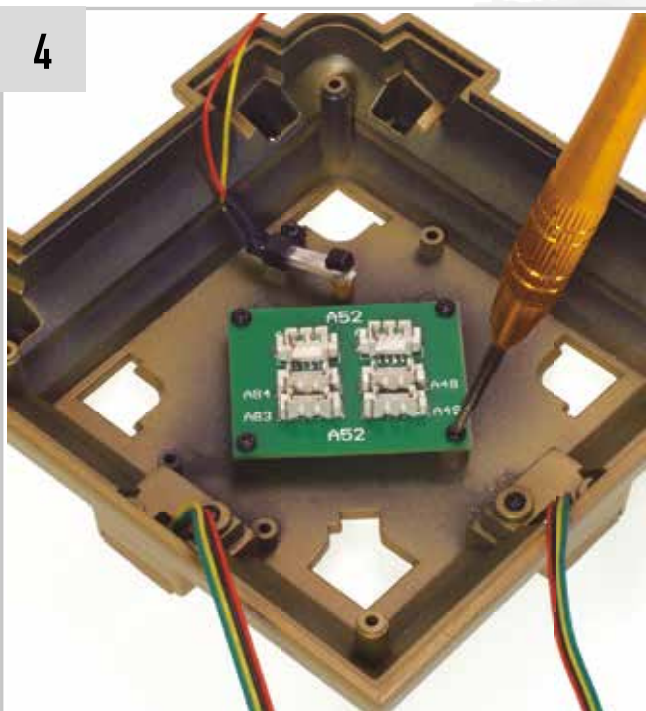

- Use the 4 BP screws supplied with this number to join the 11A electronic base (A-052) to the 9A base (A-006).
- Utilisez les 4 vis BP livrées avec ce numéro pour assembler la base électronique 11A (A-052) à la base 9A (A-006).

## RESULT / RÉSULTAT

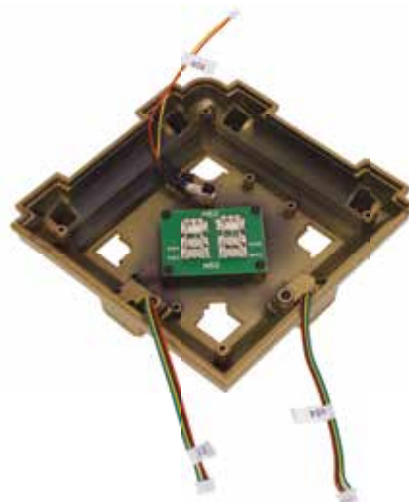

### TIP:

- When securing electronic plates with screws, avoid over tightening as the plate may get damaged. You should only tighten the screws to the point where you feel a slight resistance.

### CONSEIL :

- Au moment de fixer avec des vis des plaques électroniques, évitez de les serrer trop fort car la plaque pourrait être endommagée. Vous devez serrer les vis seulement jusqu'au point où vous sentez une légère résistance.

# THE EIFFEL TOWER / LA TOUR EIFFEL • Step-by-step / Pas-à-pas #12

## The parts / Les pièces #12

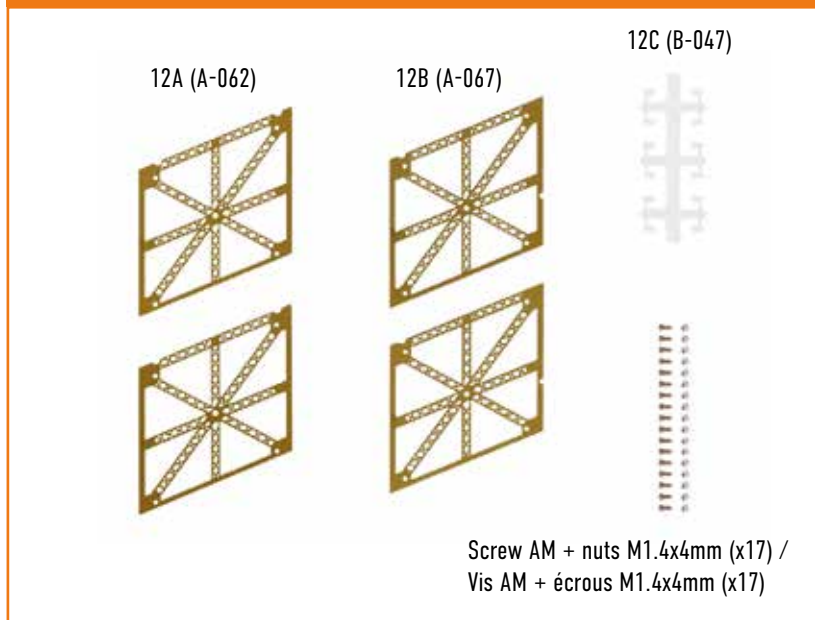

## The assembly plan / Le plan de montage

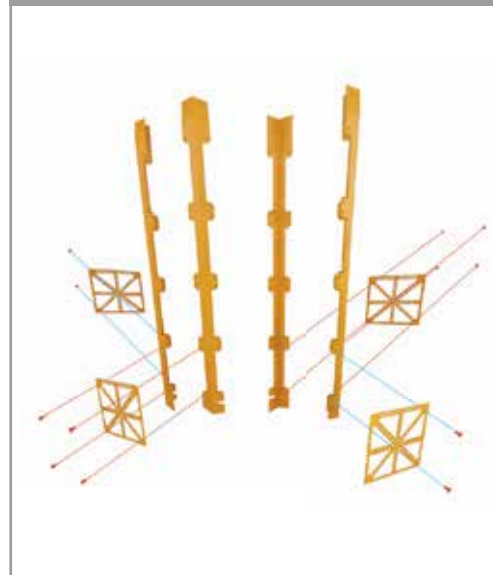

## ATTENTION

In addition to the reference number, you will also need to pay attention to the characteristics of the components to ensure optimal assembly. The side slots and its multiple openings must fit together and will help you to locate the element in its correct position.

Outre le numéro de référence, vous devrez également prêter attention aux caractéristiques des éléments pour garantir un assemblage optimal. Les fentes latérales et ses multiples ouvertures doivent s'emboîter et vous aideront à situer l'élément dans sa bonne position.

1

- Position one of the elements 12a (a-062) between stringers 8C (a-007) and 8D (a-009), as illustrated.
- Make sure the solid side of element a-062 (metal side without holes) is facing down.
- Use four AM screws and their four matching nuts to attach the components.

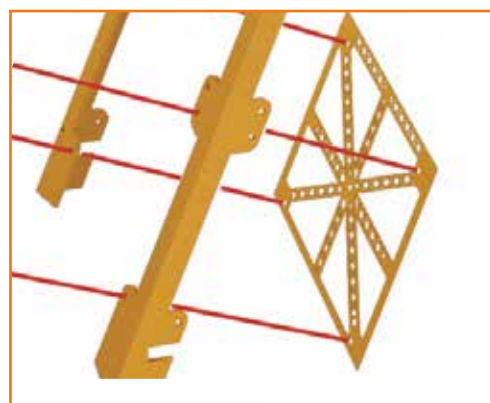

- Placez l'un des éléments 12A (A-062) entre les longerons 8C (A-007) et 8D (A-009), comme indiqué sur l'image.
- Assurez-vous que le côté plein de l'élément A-062 (côté en métal non troué) soit orienté vers le bas.
- Utilisez quatre vis AM et ses quatre écrous qui correspondent afin d'assembler les éléments.

# THE EIFFEL TOWER / LA TOUR EIFFEL • Step-by-step / Pas-à-pas #12

2



- Bring the second component 12B (A-067) towards the lower openings of stringer 8D (A-009) from its inside.
- Ensure that the solid side of A-067 (the metal side without openings) is facing downwards.
- Secure the element with two pairs of AM screws and nuts.

- Amenez le deuxième composant 12B (A-067) vers les ouvertures inférieures du limon 8D (A-009) depuis son intérieur.
- S'assurez que le côté solide de A-067 (le côté métallique sans ouvertures) est tourné vers le bas.
- Fixez l'élément avec deux paires de vis et d'écrous AM.

3

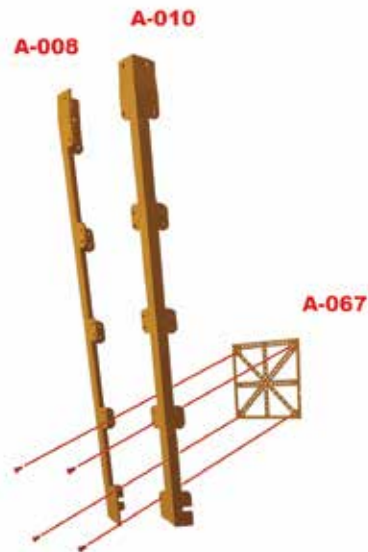

- Place the other element 12B (A-067) between the two stringers 8A (A-010) and 8B (A-008). The opening on the side must remain on stringer A-010.
- As in the previous steps, the solid side of the A-067 must face downwards.
- Attach the element to the stringers with four pairs of AM screws and nuts.

- Placez l'autre élément 12B (A-067) entre les deux longerons 8A (A-010) et 8B (A-008). L'ouverture sur le côté doit rester sur le limon A-010.
- Comme dans les étapes précédentes, le côté plein du A-067 doit être orienté vers le bas.
- Fixez l'élément aux longerons avec quatre paires de vis et d'écrous AM.

4



- Finally, apply the second element 12A (A-062) to stringer 8B (A-008).
- The solid side of element A-062 must face downwards.
- Secure with two pairs of AM screws and nuts.

- Enfin, appliquer le deuxième élément 12A (A-062) sur le longeron 8B (A-008).
- Le côté solide de l'élément A-062 doit être orienté vers le bas.
- Fixez avec deux paires de vis et d'écrous AM.

## RESULT / RÉSULTAT

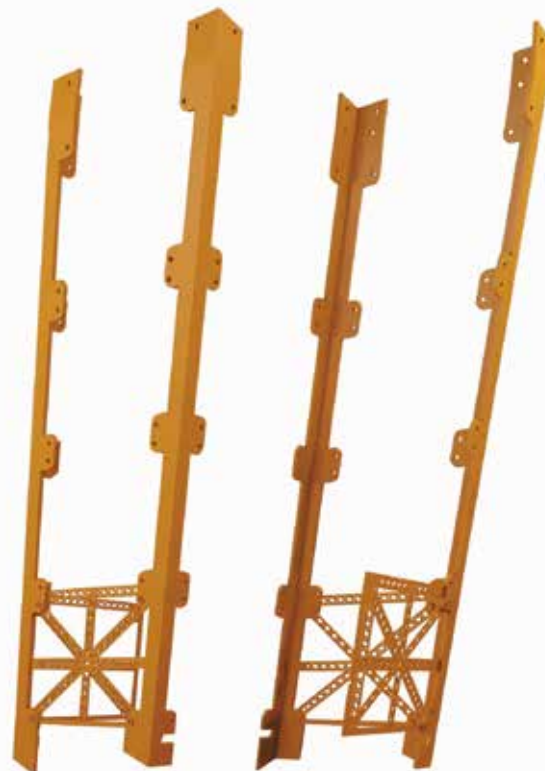

# THE EIFFEL TOWER / LA TOUR EIFFEL • Step-by-step / Pas-à-pas #13

## The parts / Les pièces #13

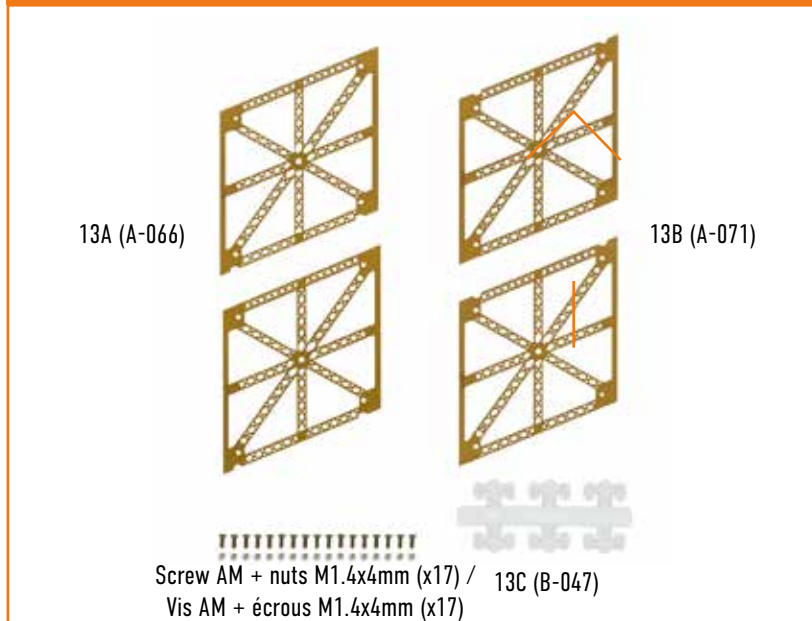

## The assembly plan / Le plan de montage



ATTENTION



Remember that all cross elements are located in the inner side of the Tower and are fixed with screws and nuts. The screws remain on the outer side of the frame and the nuts on the inner side. The crossbar must coincide precisely with the area where the two elements overlap.

N'oubliez pas que tous les éléments transversaux se trouvent situés dans la face interne de la Tour et se fixent avec des vis et des écrous. Les vis restent sur la face externe du longeron et les écrous sur la face interne. Le croisillon doit coïncider précisément avec la zone où se superposent les deux éléments.

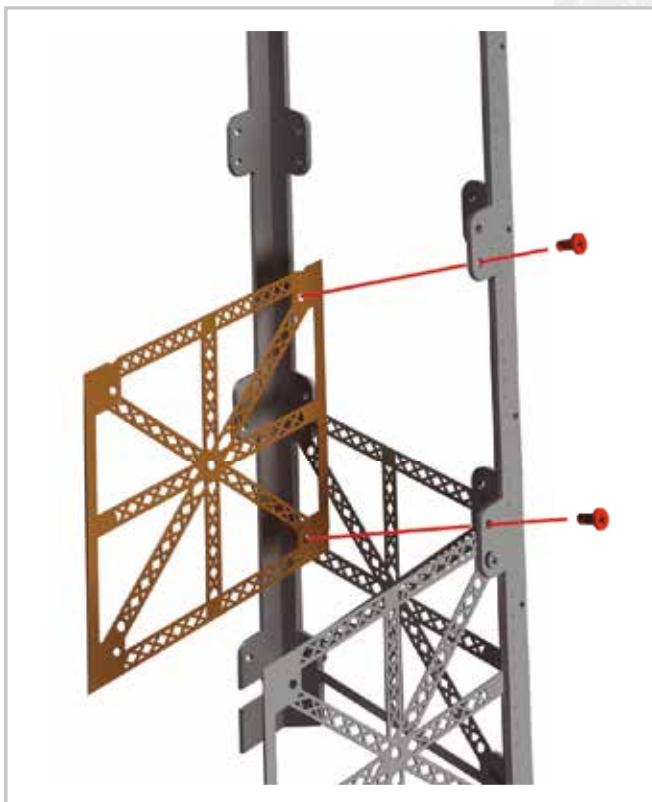

1

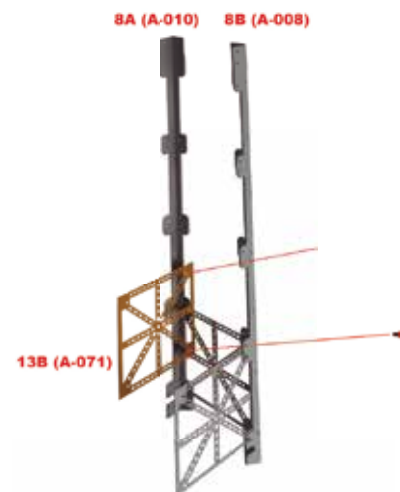

- Place one element 13B (a-071) in such a way that the edge without notches is facing downwards, on the inside of stringer 8B (a-008) and onto element 12a (a-062), assembled in the previous issue.
- Secure the elements with two pairs of AM screws and nuts.

- Placez un élément 13B (a-071) de manière à ce que le bord sans encoche soit tourné vers le bas, sur l'intérieur du limon 8B (a-008) et sur l'élément 12a (a-062), assemblé dans le numéro précédent.
- Fixez les éléments avec deux paires de vis et d'écrous AM.

# THE EIFFEL TOWER / LA TOUR EIFFEL • Step-by-step / Pas-à-pas #13

2

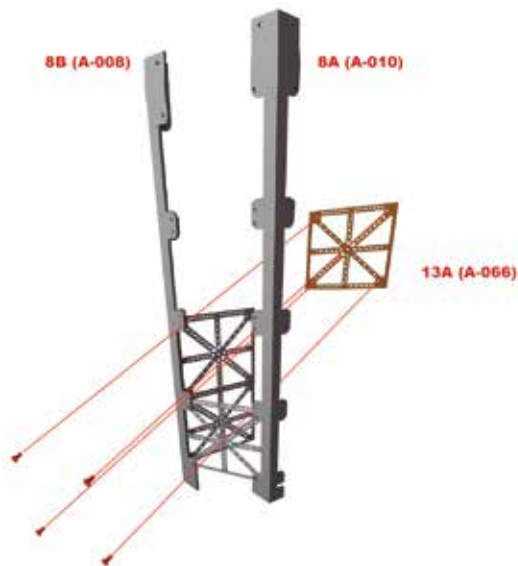

- Turn the construction upside down and position one of the 13A (A-066) elements between stringers 8A (A-010) and 8B (A-008), with the un-notched edge facing up.
- Fasten parts 13A (A-066) with four pairs of AM screws and nuts.

- Retournez la construction et positionnez l'un des éléments 13A (A-066) entre les longerons 8A (A-010) et 8B (A-008), avec le bord non entaillé vers le haut.
- Fixez les éléments 13A (A-066) à l'aide de quatre paires de vis et d'écrous AM.

3



- Take the second element 13A (A-066) and position it on stringer 8D (A-009), with the un-notched edge facing upwards.
- Fix this element to the structure with two pairs of AM screws and nuts.

- Prenez le deuxième élément 13A (A-066) et positionnez-le sur le longeron 8D (A-009), avec le bord non entaillé vers le haut.
- Fixez cet élément à la structure à l'aide de deux paires de vis et d'écrous AM.

4

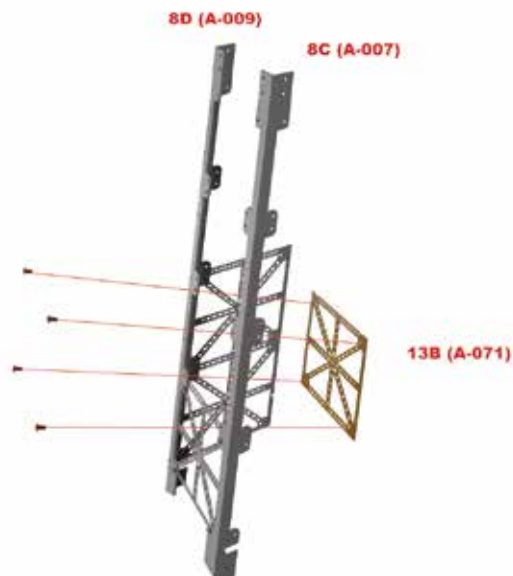

- Finally, fit the remaining element 13B (A-071) between the stringers 8D (A-009) and 8C (A-007).
- Fasten the components with four pairs of AM screws and nuts.

- Enfin, placez l'élément restant 13B (A-071) entre les longerons 8D (A-009) et 8C (A-007).
- Fixez les éléments à l'aide de quatre paires de vis et d'écrous AM.

## RESULT / RÉSULTAT

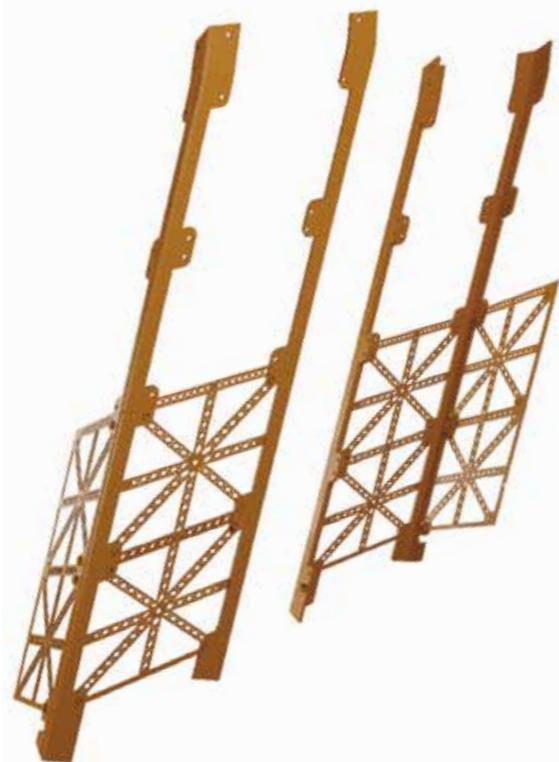

# THE EIFFEL TOWER / LA TOUR EIFFEL • Step-by-step / Pas-à-pas #14

## The parts / Les pièces #14

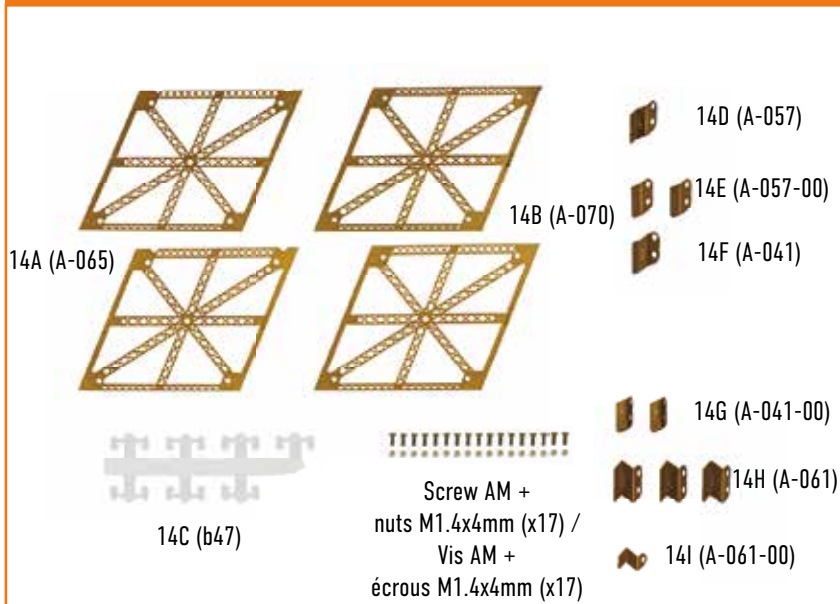

## The assembly plan / Le plan de montage

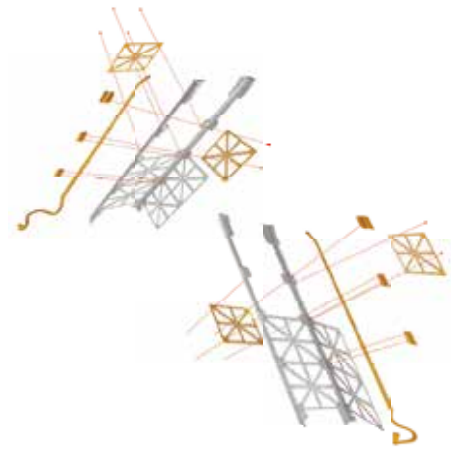

CAUTION / PRÉCAUTION



Before fitting a flange, it is important to check the reference number printed on it. This way you can be sure that it is the right clamp to complete this step. Be careful to follow the step-by-step instructions without changing the order of the assembly elements. Save the remaining flanges for use in the next steps.

Avant de procéder au montage d'une bride, il est important de vérifier son numéro de référence que vous trouverez imprimé sur elle. Ainsi vous pouvez vous assurer qu'il s'agit de la bride nécessaire pour compléter ce pas. Faites attention de bien suivre les indications du pas-à-pas sans altérer l'ordre des éléments du montage. Gardez les brides restantes pour les utiliser dans les prochaines étapes.

1

- Retrieve the assembly made up of stringers 8D (A-009) and 8C (A-007) from the previous issue.
- Place the cable 11B (a48) on stringer 8D (A-009).
- Remove the three screws and nuts shown in the drawing, so that the two clamps (A-041-00) can be placed and the cable fixed to the structure.

- Récupérez l'ensemble composé par les longerons 8D (A-009) et 8C (A-007) montés dans le numéro précédent.
- Placez le câble 11B (a48) sur le longeron 8D (A-009).
- Enlevez les trois vis et écrous indiqués sur le dessin, afin de pouvoir placer les deux brides (A-041-00) et fixer le câble à la structure.

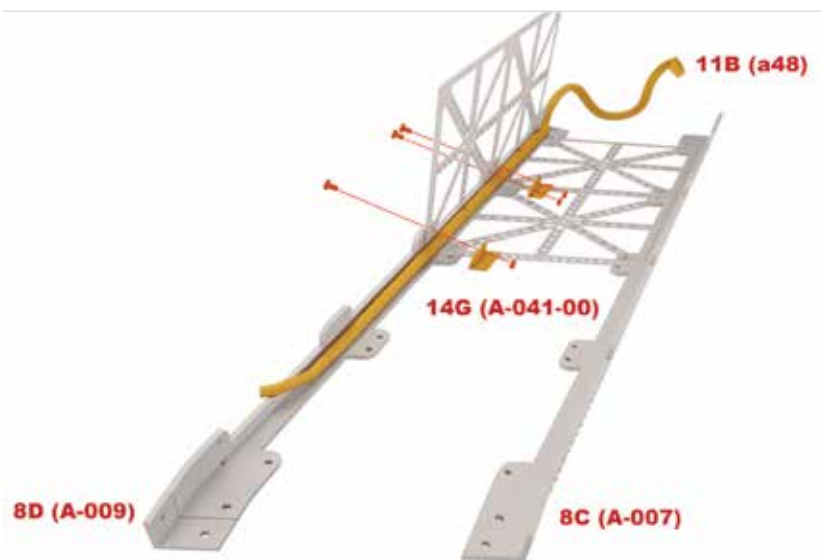

# THE EIFFEL TOWER / LA TOUR EIFFEL • Step-by-step / Pas-à-pas #14

2



- The 11B fibre cable (a48) is made up of different strands.
- Separate the six fibre filaments and insert them through the frame into their respective slots to avoid damage.

- Le câble en fibre 11B (a48) est composé de différentes parties.
- Séparez les six filaments de fibre et introduisez-les à travers la structure dans l'emplacement qui leur est réservé afin d'éviter tout dommage.

3

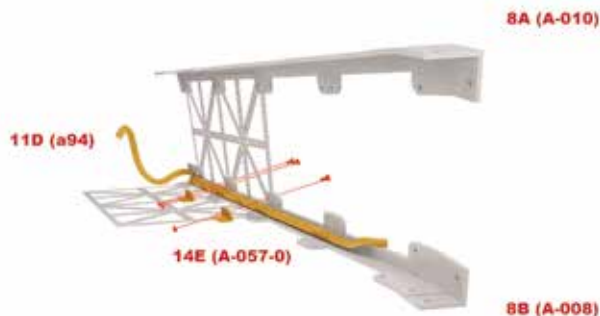

- Repeat the previous process with the stringer assembly 8A (A-010) and 8B (A-008).
- Place cable 11D (a94) on stringer 8B (A-008).
- Remove the three nuts and bolts shown in the picture and fit the two clamps 14E (A-057-00) as shown in the figure above.

- Répétez le processus précédent avec l'assemblage de la bague 8A (A-010) et 8B (A-008).
- Placez le câble 11D (a94) sur la barre 8B (A-008).
- Retirer les trois écrous et boulons illustrés sur la photo et monter les deux colliers 14E (A-057-00) comme indiqué sur le schéma ci-dessus.

4

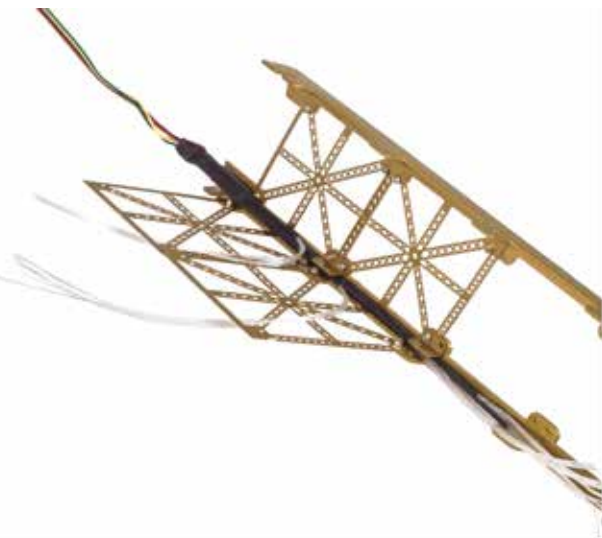

- Re-group the fibres by levels on the frame.
- This process will help you during the following steps of the assembly.

- Rassemblez à nouveau les fibres par niveaux sur la structure.
- Ce processus vous aidera dans les prochaines étapes du montage.

5

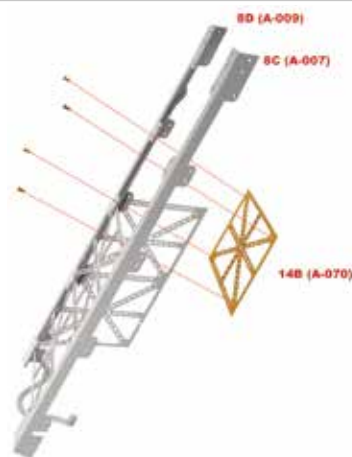

- Place element 14B (A-070) between stringers 8D (A-009) and 8C (A-007).
- The cross bars are always inserted from the inner side of the tower and the screws from the outer side.
- To make the crosspieces coincide with the already assembled parts, you should position part 14B with the widest edge facing downwards. Secure the assembly with four pairs of AM screws and nuts.

- Placez l'élément 14B (A-070) entre les traverses 8D (A-009) et 8C (A-007).
- Les barres transversales sont toujours insérées depuis le côté intérieur de la tour et les vis par le côté extérieur.
- Pour que les traverses coïncident avec les pièces déjà assemblées, il faut devez positionner la pièce 14B avec le bord le plus large vers le bas. Fixez l'ensemble avec quatre paires de vis et d'écrous AM.

# THE EIFFEL TOWER / LA TOUR EIFFEL • Step-by-step / Pas-à-pas #14

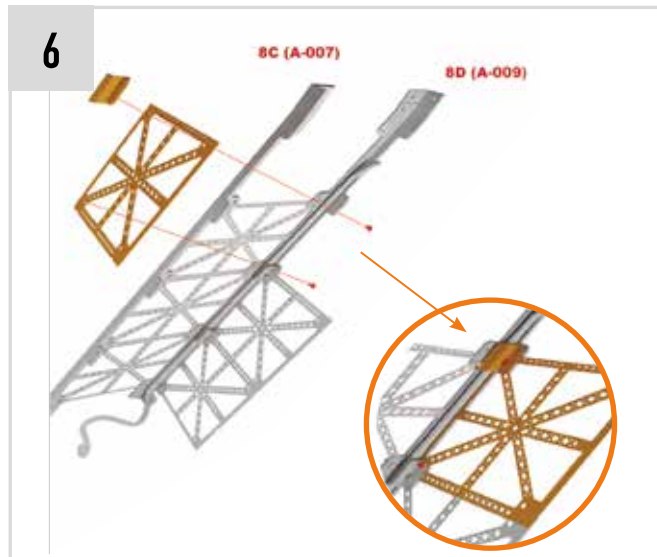

- Place element 14A (A-065) on stringer 8D (A-009) and orientate the wider side with the crosspiece downwards, as illustrated.
- Bring flange 14F (A-041) into position and secure the combination with two pairs of AM screws and nuts. Look at the enlargement to view the result of the assembly in detail.

- Placez l'élément 14A (A-065) sur le longeron 8D (A-009) et orientez le côté le plus large avec le croisillon vers le bas, comme indiqué sur l'image.
- Rapprochez la bride 14F (A-041) et fixez l'ensemble avec deux couples de vis et écrous AM. Observez le zoom pour voir en détail le résultat du montage.

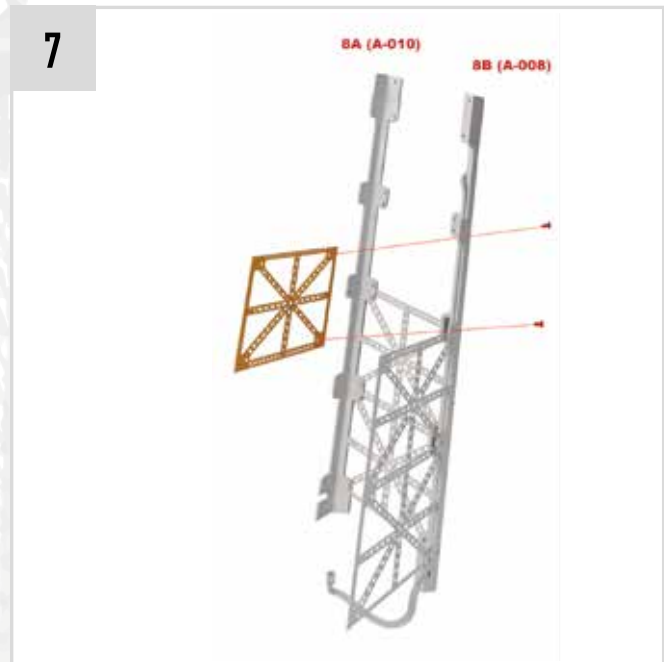

- Place element 14B (A-070), with widest edge of the crossbar facing downwards and on the inside of stringer 8B (A-008), using two sets of AM screws and nuts to secure the assembly.

- Placez l'élément 14B (A-070), avec le bord le plus large de la barre transversale vers le bas et sur l'intérieur du longeron 8B (A-008), en utilisant deux jeux de vis et d'écrous AM pour fixer l'ensemble.

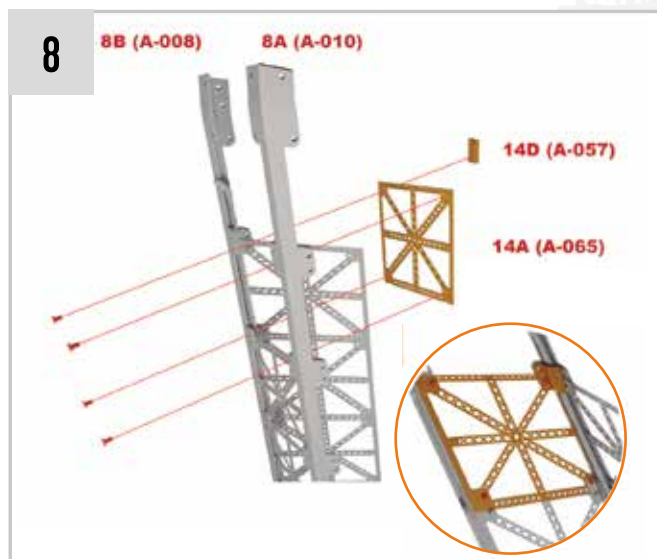

- Fit element 14A (A-065) between stringers 8B (A-008) and 8A (A-010) as detailed in step 6.
- Add flange 14D (A-057) and secure the components using four sets of AM screws and nuts. Look at the enlargement for a detailed view of the assembly result.

- Montez l'élément 14A (A-065) entre les longerons 8B (A-008) et 8A (A-010) comme indiqué à l'étape 6.
- Ajoutez la bride 14D (A-057) et fixer les éléments à l'aide de quatre jeux de vis et d'écrous AM. Observez le zoom pour voir en détail le résultat de l'assemblage.

## RESULT / RÉSULTAT





## The parts / Les pièces #15

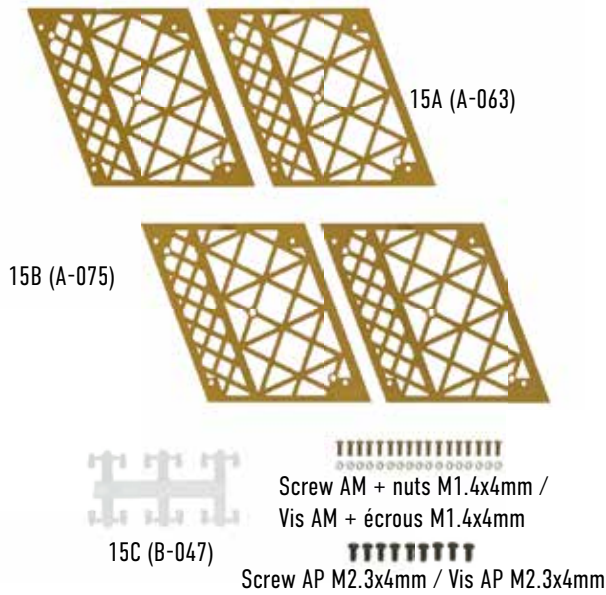

## The assembly plan / Le plan de montage

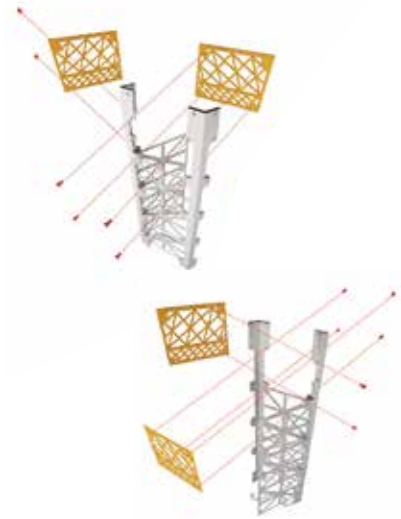

ATTENTION

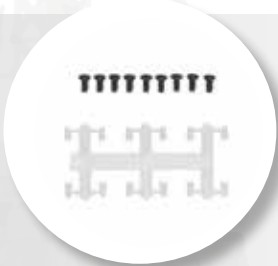

For the next steps of the assembly, keep the parts you did not use, such as screws and light points.

Pour les prochaines étapes du montage, conservez les éléments que vous n'avez pas utilisés comme les vis et les points lumineux.

1

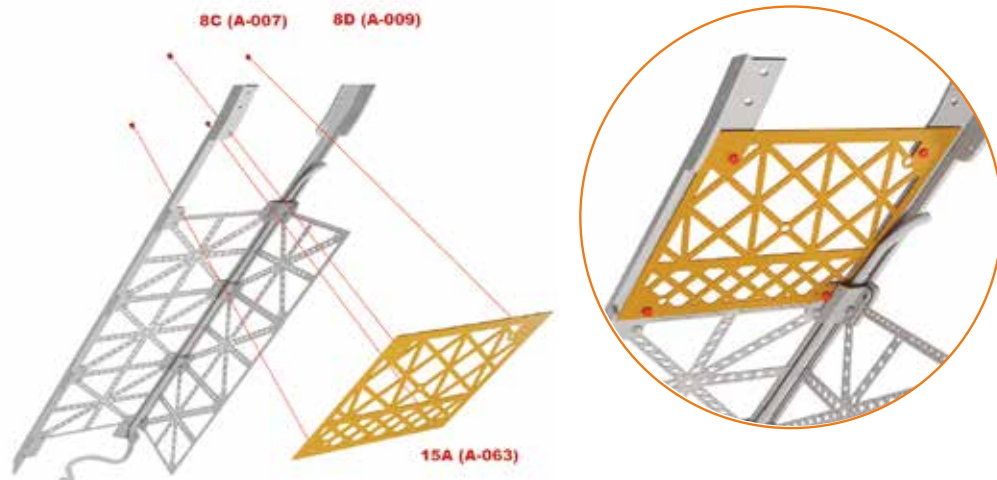

- Take the assembly made up of stringers 8C (A-007) and 8D (A-009) mounted in the previous issues.
- Place element 15A (A-063) towards the inner side of the stringer, as illustrated. Secure the structure with four AM screws and nuts.

- Reprenez l'ensemble formé par les longerons 8C (A-007) et 8D (A-009) montés dans les numéros précédents.
- Placez l'élément 15A (A-063) vers la face interne des longerons, comme montré sur l'image. Fixez la structure avec quatre vis et écrous AM.

# THE EIFFEL TOWER / LA TOUR EIFFEL • Step-by-step / Pas-à-pas #15

2

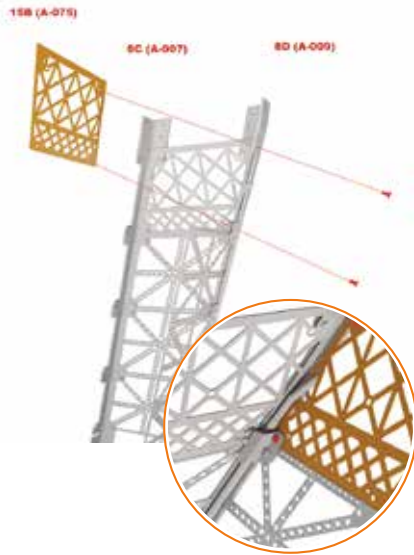

- Move part 15B (A-075) inwards on stringer 8D (A-009). Ensure that it is positioned on the bottom of flange 14G (A-041-00).
- Secure the component to the rail with two AM screws and the corresponding nuts.

- Rapprochez l'élément 15B (A-075) vers l'intérieur du longeron 8D (A-009). Veillez à ce qu'il reste placé sur le bas de la bride 14G (A-041-00).
- Assemblez l'élément au longeron avec deux vis AM et les écrous correspondants.

3

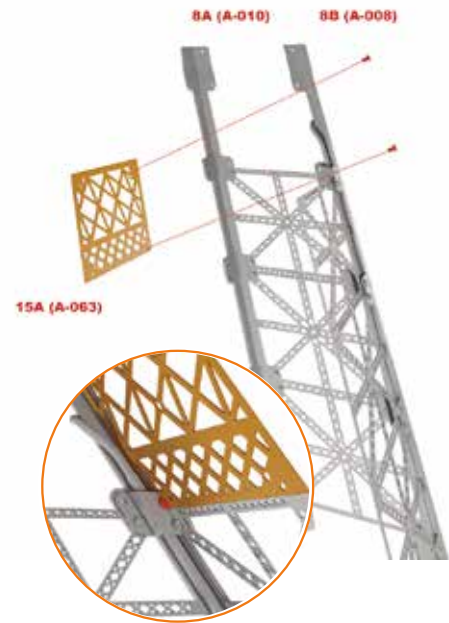

- Attach element 15A (A-063) to stringer 8B (A-008).
- Check the picture how the element should be positioned in relation to the flange before fixing with two AM screws and nuts.

- Fixez l'élément 15A (A-063) au longeron 8B (A-008).
- Repérez sur l'image de quelle façon l'élément doit être placé en relation à la bride avant de procéder au montage avec deux vis et écrous AM.

4

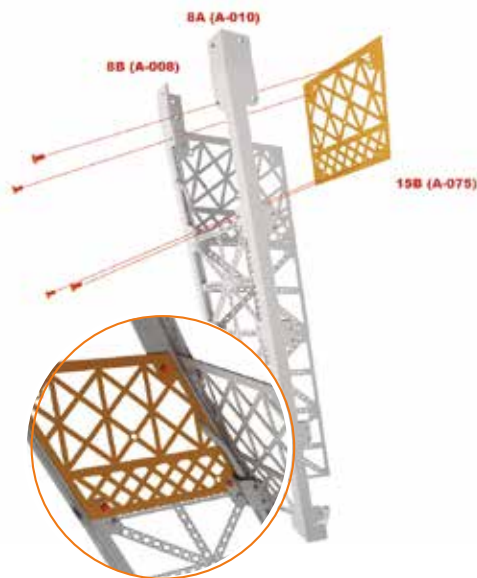

- Finally, position element 15B (A-075) between stringers 8B (A-008) and 8A (A-010) as illustrated.
- Strengthen the connection with four AM screws and the corresponding nuts.

- En dernier lieu, placez l'élément 15B (A-075) entre les longerons 8B (A-008) et 8A (A-010) comme montré sur l'image.
- Renforcez la fixation au moyen de quatre vis AM et des écrous correspondants.

## RESULT / RÉSULTAT



# THE EIFFEL TOWER / LA TOUR EIFFEL • Step-by-step / Pas-à-pas #16

## The parts / Les pièces #16

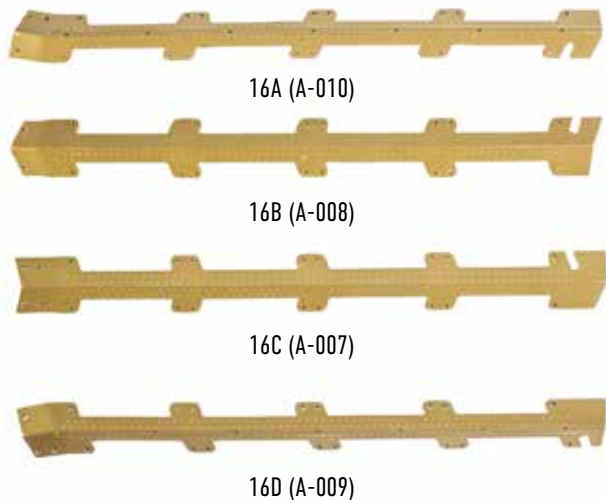

## The assembly plan / Le plan de montage

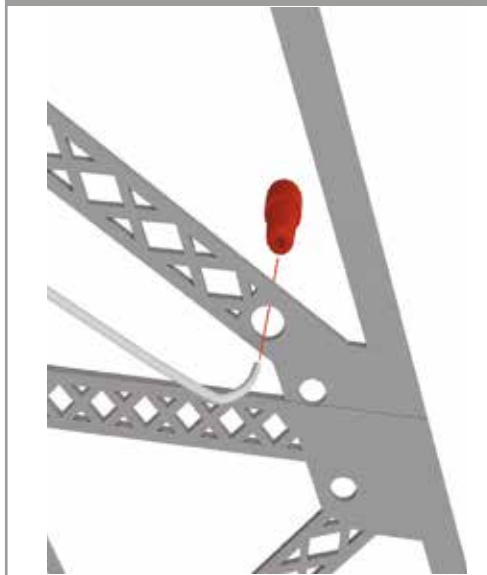

ATTENTION

At this step you will be connecting the light points with the fibre optic filaments. Remember that each crosspiece has three diagonally arranged openings to accommodate the light points (B-047). Please handle the fibre optic filaments with care to avoid damaging them.

À cette étape, vous connecterez les points lumineux avec les filaments de fibre optique. Rappelez-vous que chaque élément transversal a trois orifices disposés en diagonale pour accueillir les points lumineux (B-047). Manipulez les filaments de fibre optique avec précaution pour éviter de les endommager.

1

16D (A-009) 16C (A-007)



- Take the light points 12C, 13C, 14C and 15C (B-047) supplied with the previous numbers.
- Position the 48 light points (B-047) on the two tower leg halves that are not yet assembled.
- 24 light points are placed on stringers 16D (A-009) and 16C (A-007), and the remaining 24 on the structure of 16A (A-010) and 16B (A-008).

- Reprenez les points lumineux 12C, 13C, 14C et 15C (B-047) livrés avec les numéros précédents.
- Placez les 48 points lumineux (B-047) sur les deux moitiés du pied de la tour qui ne sont pas encore assemblés.
- 24 points lumineux sont disposés sur les longerons 16D (A-009) et 16C (A-007), et les 24 restants sur la structure de 16A (A-010) et 16B (A-008).

# THE EIFFEL TOWER / LA TOUR EIFFEL • Step-by-step / Pas-à-pas #16

2

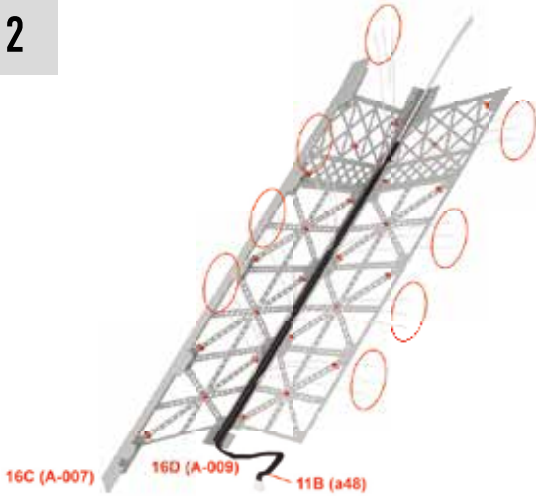

- Locate the 6 fibre optic filaments coming out of the cabling (a48) at various levels.
- This will allow you to run three to the right and three to the left.
- This will enable you to connect these to the light points (B-047) arranged diagonally on each crosspiece of the structure.

- Repérez les 6 filaments de fibre optique sortant du câblage (a48) à différents niveaux.
- Cela vous permettra d'en distribuer trois vers la droite et trois vers la gauche.
- Ainsi vous pourrez les connecter aux points lumineux (B-047) disposés en diagonale sur chaque élément transversal de la structure .

3

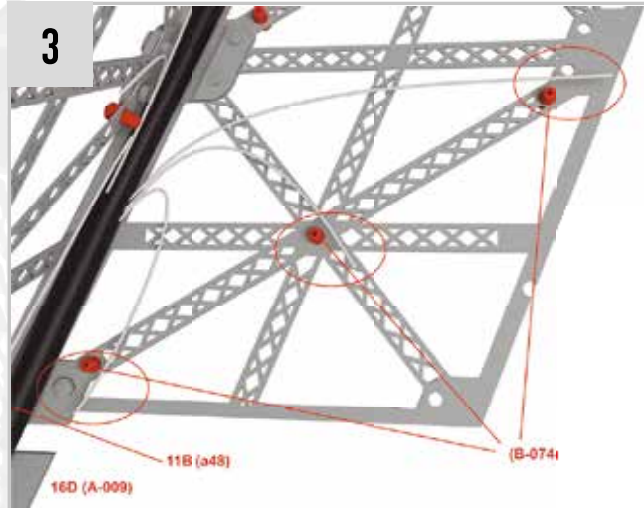

- Leave a margin of 1.5 to 2.0 cm, allowing you to bend it gently and connect the end of the filament.
- Route each fibre optic filament to a light point (B-047) and trim the excess with scissors to achieve a clean cut that does not obstruct the emission of light.

- Laissez entre 1,5 et 2,0 cm de marge, cela vous permettra de le courber délicatement et de connecter le bout du filament.
- Guidez chaque filament de fibre optique vers un point lumineux (B-047) et coupez l'excédent avec des ciseaux afin d'obtenir une coupure propre qui n'empêche pas l'émission de lumière.

4

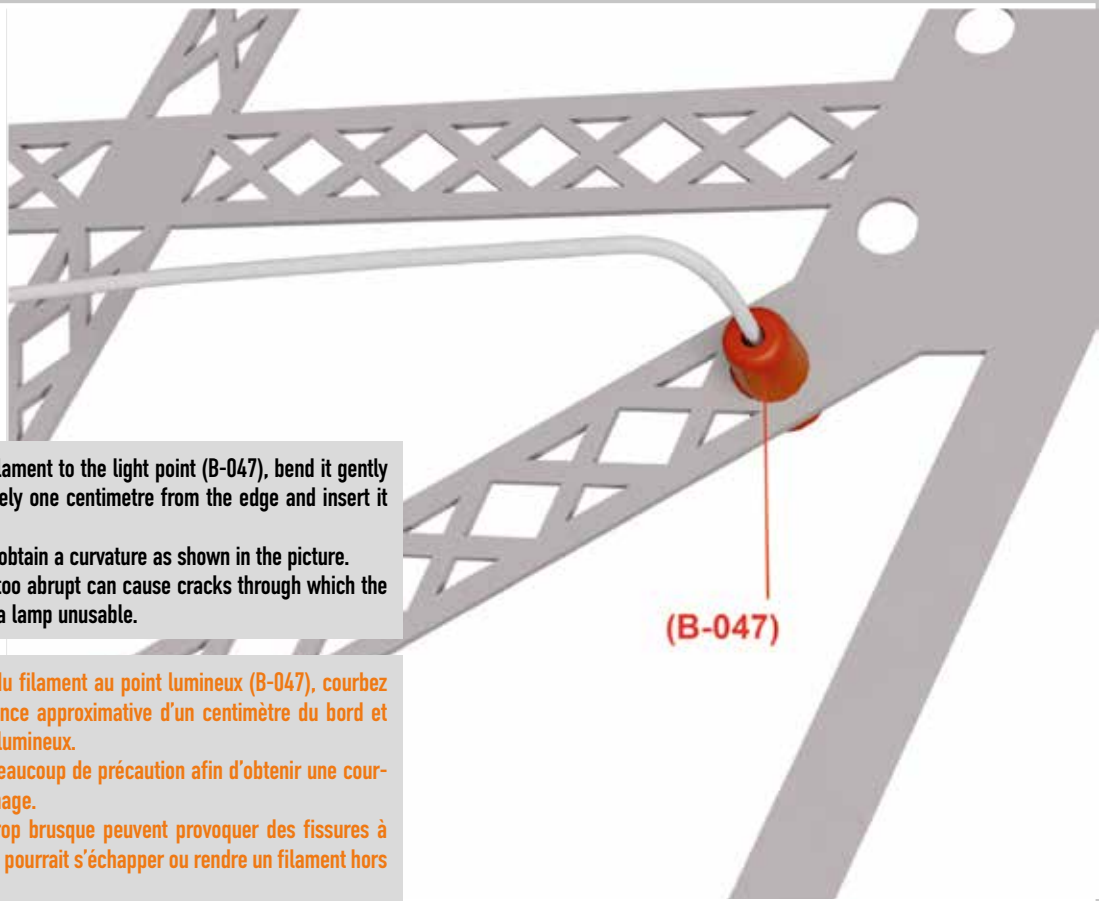

- To connect the end of the filament to the light point (B-047), bend it gently at a distance of approximately one centimetre from the edge and insert it into the light point.
- You must be very careful to obtain a curvature as shown in the picture.
- A break or an angle that is too abrupt can cause cracks through which the light could escape or make a lamp unusable.

- Pour connecter l'extrémité du filament au point lumineux (B-047), courbez le délicatement à une distance approximative d'un centimètre du bord et introduisez-le dans le point lumineux.
- Vous devez procéder avec beaucoup de précaution afin d'obtenir une courbure comme indiqué sur l'image.
- Une cassure ou un angle trop brusque peuvent provoquer des fissures à travers lesquelles la lumière pourrait s'échapper ou rendre un filament hors d'usage.

# THE EIFFEL TOWER / LA TOUR EIFFEL • Step-by-step / Pas-à-pas #16

5

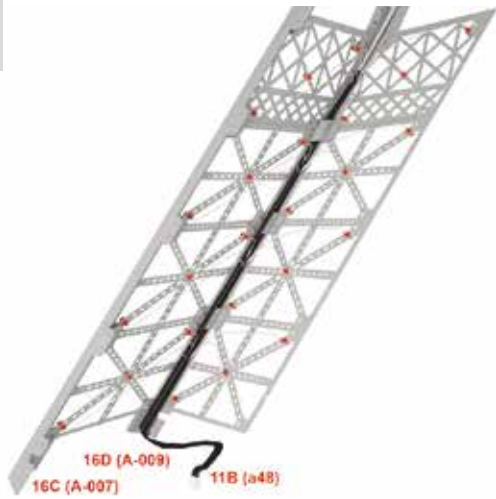

- Carefully repeat the process described to connect each of the wires to the corresponding light points on the frame formed by stringers 16D (A-009) and 16C (A-007).
- Leave them tightly fitted inside the structure so there is space to install new components in the following steps.

- Répétez avec précaution le processus décrit pour connecter chacun des filaments aux points lumineux correspondants qui se trouvent sur la structure formée par les longerons 16D (A-009) et 16C (A-007).
- Laissez-les bien ajustés à l'intérieur de la structure de telle sorte qu'il reste un espace libre pour y installer des nouveaux composants dans les prochaines étapes.

6

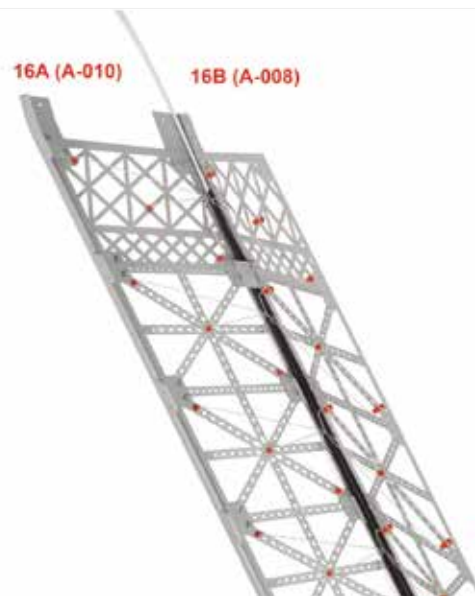

- Repeat the process as described in steps 3 to 6 in order to distribute the fibre optic filaments and connect them to the light points that correspond to the other half of the tower leg composed by stringers 16A (A-008) and 16B (A-010).

- Répétez le processus décrit dans les pas 3 à 6 afin de distribuer les filaments de fibre optique et les connecter aux points lumineux qui correspondent à l'autre moitié du pied de la tour composée par les longerons 16A (A-008) et 16B (A-010).

## RESULT / RÉSULTAT



## The parts / Les pièces #17

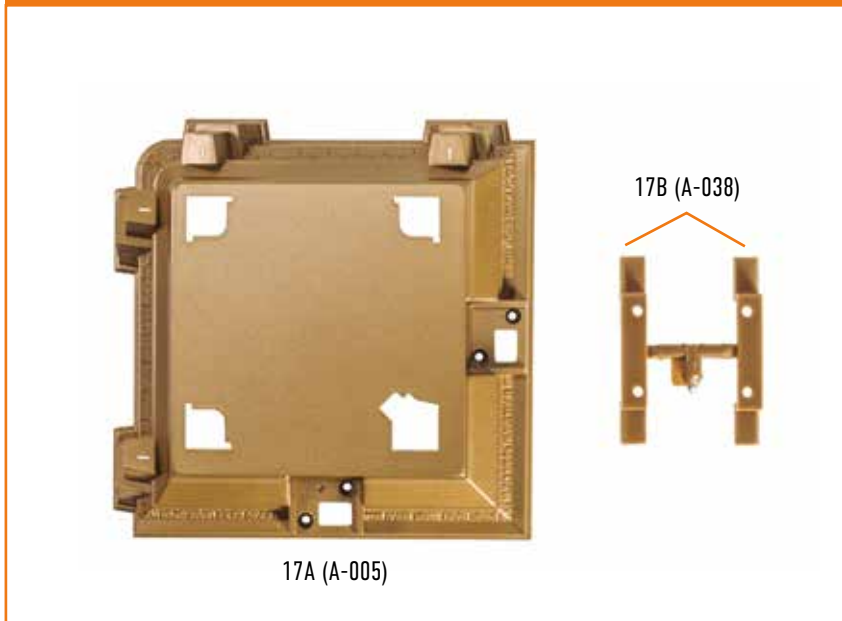

## The assembly plan / Le plan de montage



ATTENTION

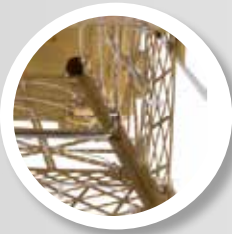

When attaching the nuts to close the second pillar, be careful not to damage the optical fibre installed in the previous assembly step. For this purpose, use the adjustment spanner supplied.

Lorsque vous fixez les écrous pour fermer le deuxième pilier, veillez à ne pas endommager la fibre optique installée lors de l'étape de montage précédente. Utilisez à cet effet la clé de réglage fournie.

1

- Retrieve the two sections assembled in the previous step : the one consisting of stringers 8D (A-009) and 8C (A-007), and the one consisting of stringers 8A (A-010) and 8B (A-008).
- Fit the two parts together and ensure that all the threads are kept on the inside of the tower pillar.

- Récupérez les deux parties montées à l'étape précédente : celle qui est constituée par les longerons 8D (A-009) et 8C (A-007), et celle qui est constituée par les longerons 8A (A-010) et 8B (A-008).
- Emboîtez les deux parties et assurez-vous que tous les filaments sont maintenus sur la face interne du pilier de la tour.

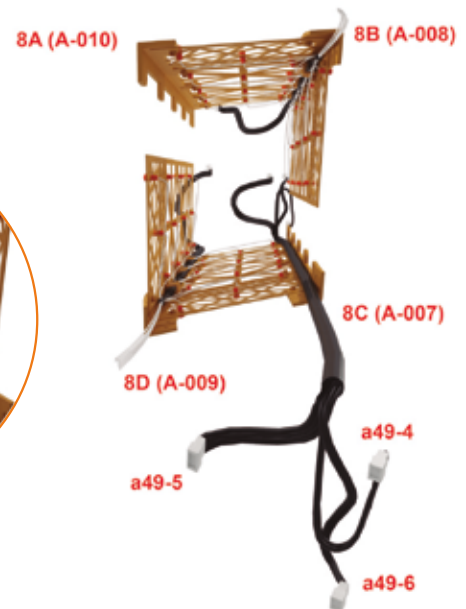

# THE EIFFEL TOWER / LA TOUR EIFFEL • Step-by-step / Pas-à-pas #17

2

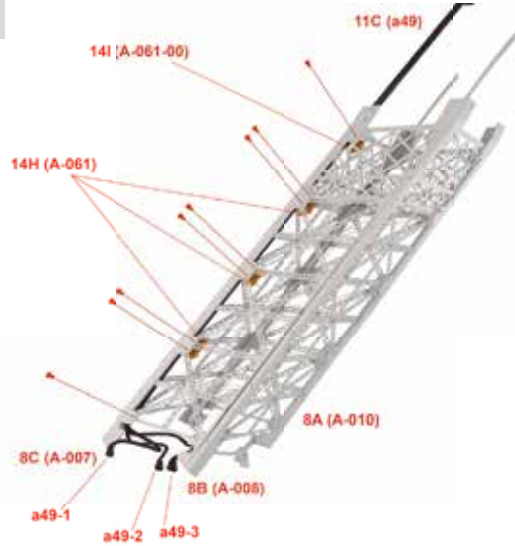

- Assemble the two tower halves with stringer A-007.
- Insert the flanges 14H (A-061) and 14I (A-061-00) from the inside of the tower as illustrated.
- The flanges are to be used as an anchor point for the a49 wire.

- Assemblez les deux moitiés de la tour avec le longeron A-007.
- Introduisez les brides 14H (A-061) et 14I (A-061-00) par l'intérieur de la tour, comme indiqué sur l'image.
- Les brides doivent servir de point d'ancrage au câble a49.

3



- On the image you can find the inner side of the tower at the end of the assembly process.

- Repérez sur cette image la face interne de la tour en fin de montage.

4

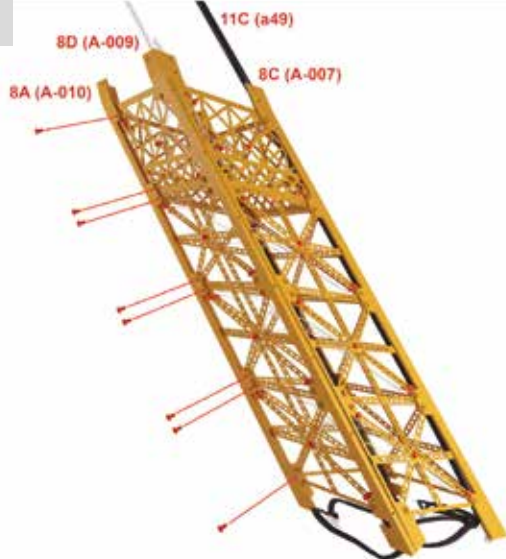

- Use 8 AM screws and nuts to complete the attachment of the pillar, this time utilising the A-010 stringer.
- Carefully insert the adjustment spanner through the inside of the tower leg to avoid damaging the fibre optic filaments.

- Utilisez 8 vis et écrous AM pour compléter la fixation du pilier, cette fois-ci avec le longeron A-010.
- Introduisez avec précaution la clé d'ajustage par la face interne du pied de la tour pour ne pas endommager les filaments de fibre optique.

5

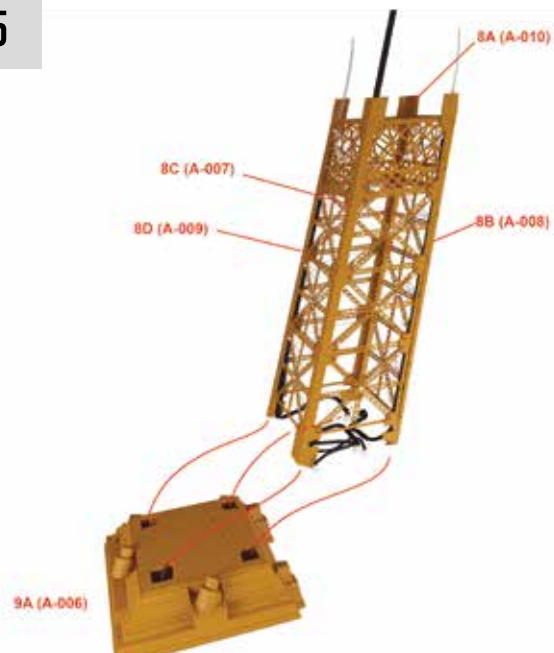

- Place the previously mounted pillar on base 9A (A-006): first run the cables through the openings and then position each corner of the pillar structure onto the base.

- Placez le pilier déjà monté sur la base 9A (A-006) : faites d'abord passer les câbles par les orifices et positionnez ensuite chaque coin de la structure du pilier sur la base.

# THE EIFFEL TOWER / LA TOUR EIFFEL • Step-by-step / Pas-à-pas #17

6

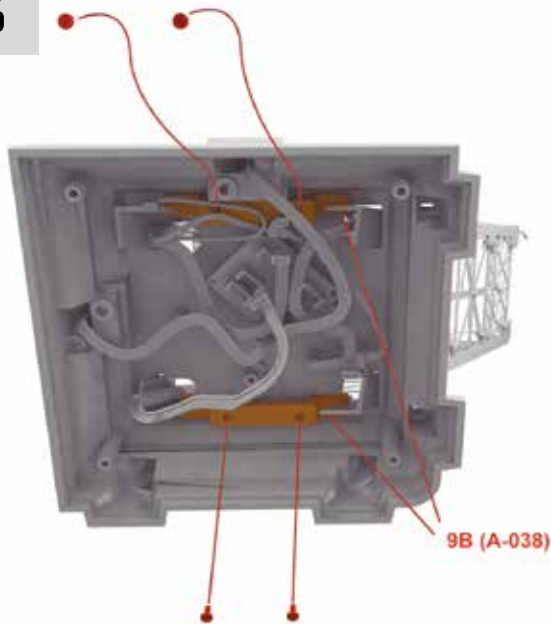

- Position the assembly on its side and screw the pillar to base 9A (A006) with two fixings 9B (A-038).
- Use 4 AP screws to complete the assembly.

- Placez la structure sur le côté et vissez le pilier sur la base 9A (A006) avec deux fixations 9B (A-038).
- Utilisez 4 vis AP pour compléter l'assemblage.

7

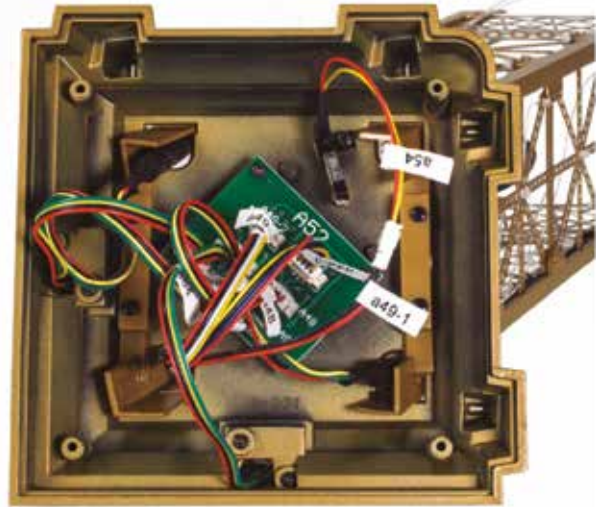

- Connect all cables to PCB 11A (A52).
- The cables must be labelled to match the connector number on the board. Cables a49-1 and a54 must be joined together.

- Connectez tous les câbles sur la plaque électronique 11A (A52).
- Les câbles doivent porter une étiquette qui doit coïncider avec le numéro du connecteur de la plaque. Les câbles a49-1 et a54 doivent être connectés entre eux.

8



- The base of the tower 11E (A0-002) is fixed with 4 BP screws.

- Utilisez 4 vis BP pour fixer la base de la tour 11E (A0-002).

## RESULT / RÉSULTAT





# THE EIFFEL TOWER / LA TOUR EIFFEL • Step-by-step / Pas-à-pas #18

## The parts / Les pièces #18

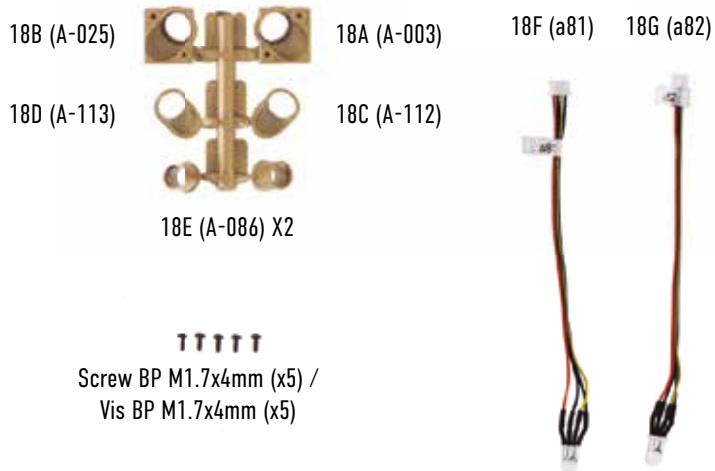

## The assembly plan / Le plan de montage



ATTENTION



The 18A-18E components are supplied in a cluster. To separate them use a pair of sharp scissors, preferably with a round tip, in order to obtain a clean cut and not to damage the adjacent parts.

Les éléments 18A-18E sont fournis en grappe. Pour les séparer, utilisez une paire de ciseaux bien affûtés, de préférence à bout rond, afin d'obtenir une coupe propre et de ne pas endommager les pièces voisines.

1

• Assemble parts 18A (A-003) , 18E (A-086) ,18C (A-112) and 18F (A81), in the same order as shown in the picture, to form one of two projectors for base 17A (A-005).

• Assemblez les pièces 18A (A-003) , 18E (A-086) ,18C (A-112) et 18F (a81), dans l'ordre indiqué sur l'image pour former l'un des deux projecteurs de la base 17A (A-005).

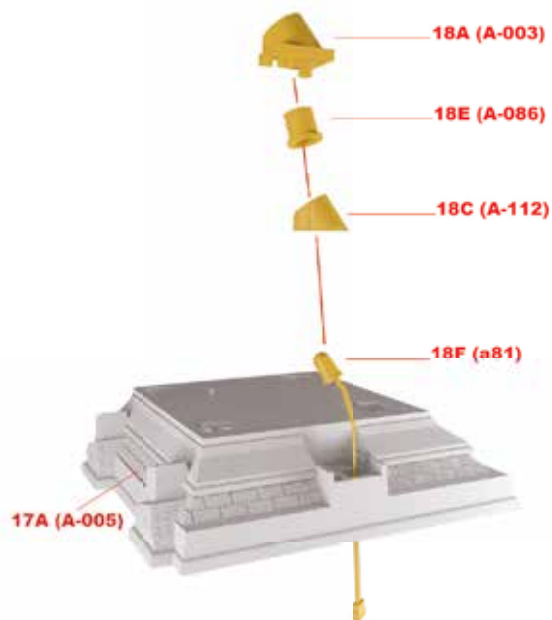

# THE EIFFEL TOWER / LA TOUR EIFFEL • Step-by-step / Pas-à-pas #18

2

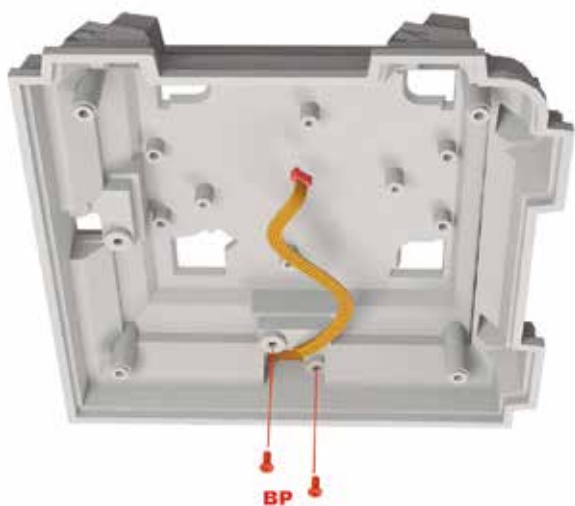

- Turn the assembly over to access the inside of base 17A (A-005).
- Use two BP screws to secure the projector while ensuring that the non-attached parts do not separate.

- Retournez l'ensemble pour accéder à l'intérieur de la base 17A (A-005).
- Utilisez deux vis de type BP pour fixer le projecteur tout en veillant à ce que les pièces non encore fixées ne se séparent pas.

3

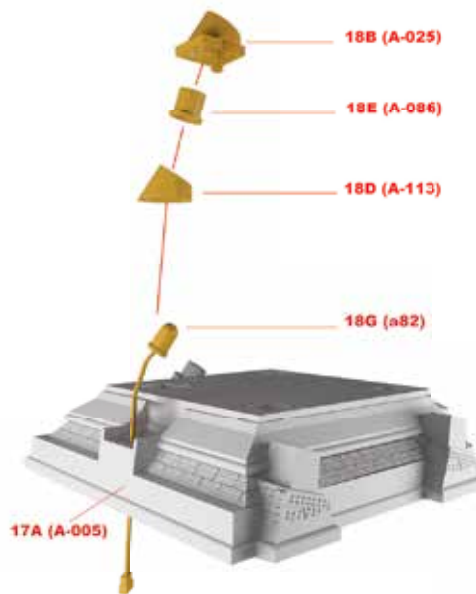

- Now assemble the second base projector 17A (A-005) with parts 18B (A-025), 18E (A-086), 18D (A-113) and 18G (a82).
- As in the previous step, the components fit together smoothly with slight pressure from your fingers.

- Montez maintenant le deuxième projecteur de la base 17A (A-005) avec les pièces 18B (A-025), 18E (A-086), 18D (A-113) et 18G (a82).
- Comme à l'étape précédente, les éléments s'emboîtent facilement avec une légère pression des doigts.

4

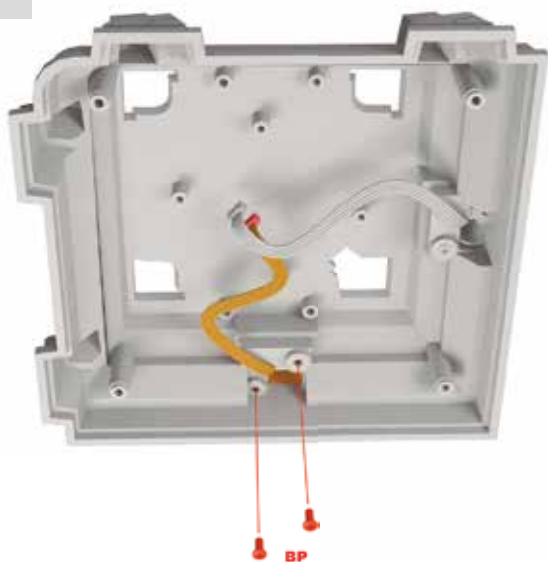

- Go to the inside of base 17A (A-005) and use two BP screws to secure the fixture in the correct position.
- Keep the assembly in position with your fingers until the screws are in place.

- Retournez à l'intérieur de la base 17A (A-005) et utilisez deux vis de type BP pour fixer le projecteur dans la position correcte.
- Maintenez l'ensemble avec les doigts tant que les vis ne sont pas mises.

## RESULT / RÉSULTAT

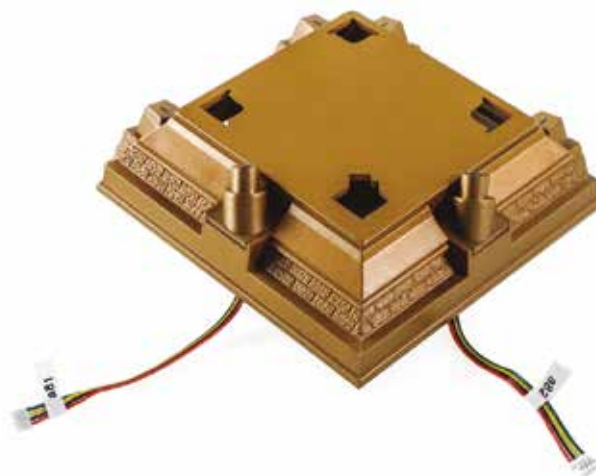

# THE EIFFEL TOWER / LA TOUR EIFFEL • Step-by-step / Pas-à-pas #19

## The parts / Les pièces #19

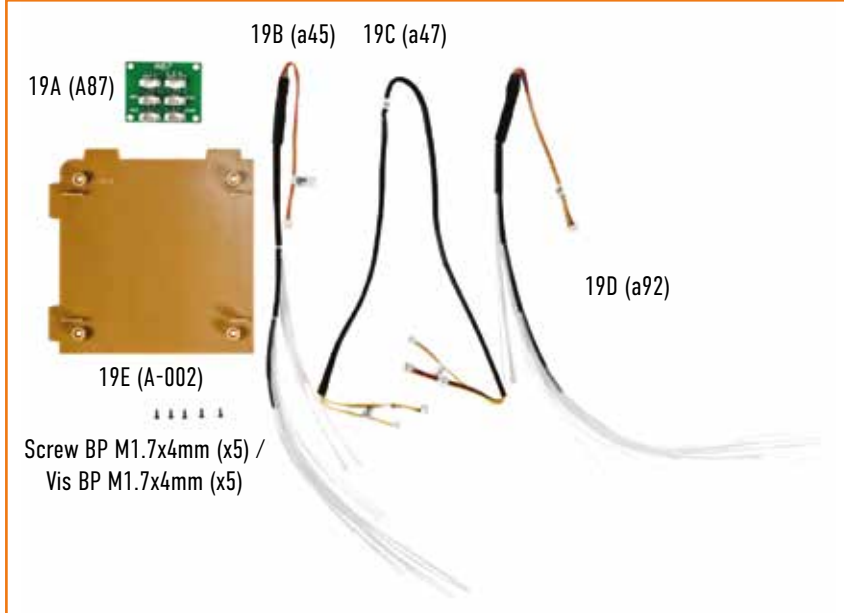

## The assembly plan / Le plan de montage



## CONSEIL/TIP



As the electronic components of the PCB are fragile, avoid over-tightening the screws when fixing the board. Tighten the screws lightly until there is no more slack in the part.

Les composants électroniques du circuit imprimé étant fragiles, évitez de trop serrer les vis lors de la fixation de la carte. Serrez les vis légèrement jusqu'à ce que la pièce ne présente plus de jeu.

1

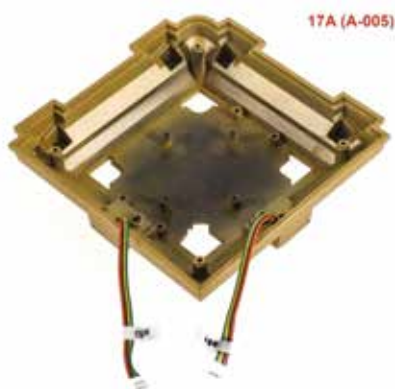

- Rotate part 17A (A-005), as illustrated in the picture. Spread the wires 18F (a81) and 18G (a82) to the outside so they will not interfere during assembly.

- Retournez la pièce 17A (A-005), comme illustré sur l'image. Écartez les câbles 18F (a81) et 18G (a82) vers l'extérieur pour qu'ils ne gênent pas durant le montage.

2

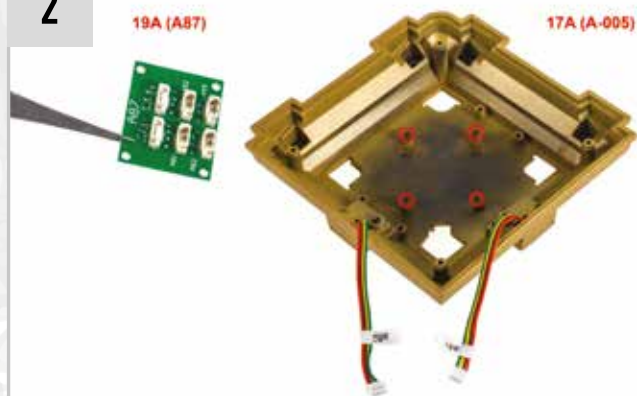

- Base 17A (A-005) has four perforated pivots, marked in red in the picture. These are designed to secure the card.

- La base 17A (A-005) possède quatre pivots perforés, indiqués en rouge sur l'image. Ils servent à fixer la carte.

# THE EIFFEL TOWER / LA TOUR EIFFEL • Step-by-step / Pas-à-pas #19

3



- Carefully handle PCB 19A (A87) and position it on the pivots, aligning the four openings in the corners of the PCB.
- Manipuler avec précaution le circuit imprimé 19A (A87) et le positionner sur les pivots, en alignant les quatre ouvertures dans les coins du circuit imprimé.

4

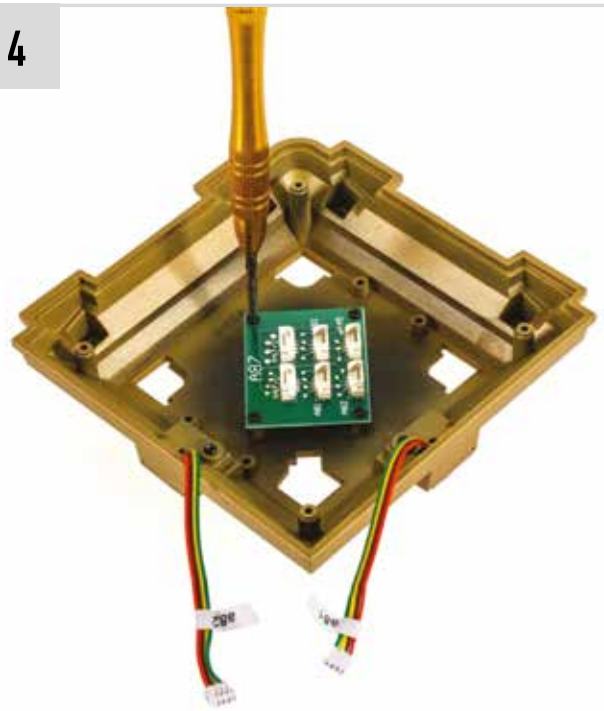

- Use the 4 BP screws supplied with this publication to secure the PCB 19A (A87) to base 17A (A-005).
- Utilisez 4 vis BP fournies avec ce fascicule pour fixer la carte électronique 19A (A87) à la base 17A (A-005).

5

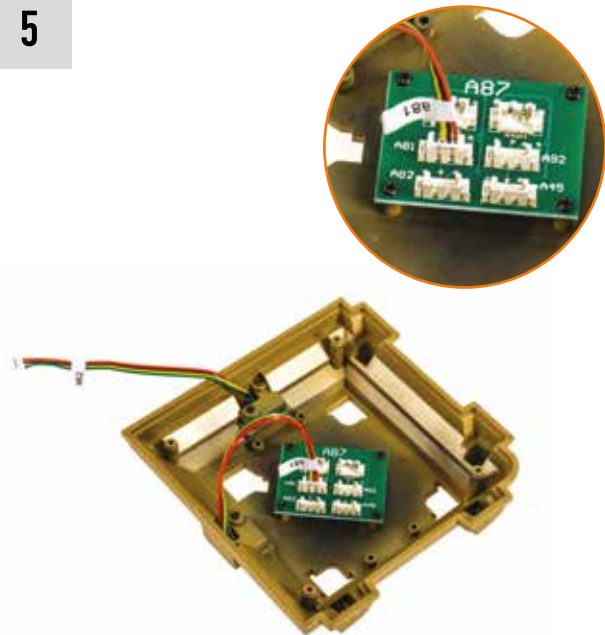

- Identify connector A81 on PCB 19A (A87) and connect cable 18F (A81) to it. Proceed in the same way to connect cable 18G (A82) to the corresponding A82 connector.
- Repérez le connecteur A81 sur la carte électronique 19A (A87) et reliez-y le câble 18F (A81). Procédez de la même façon pour raccorder le câble 18G (A82) au connecteur A82 correspondant.

## RESULT / RÉSULTAT

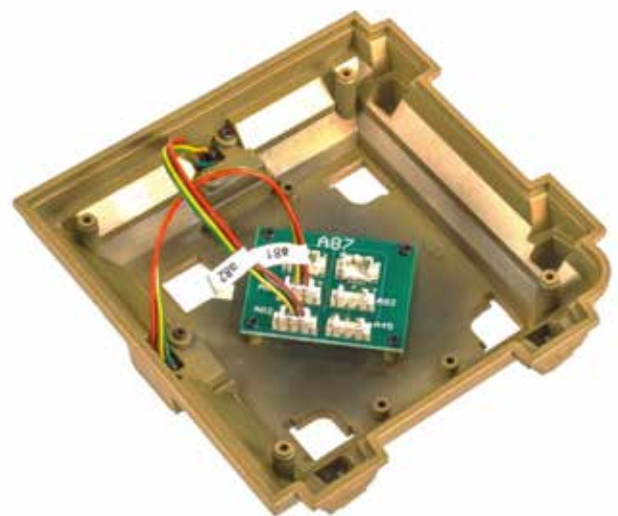

# THE EIFFEL TOWER / LA TOUR EIFFEL • Step-by-step / Pas-à-pas #20

## The parts / Les pièces #20

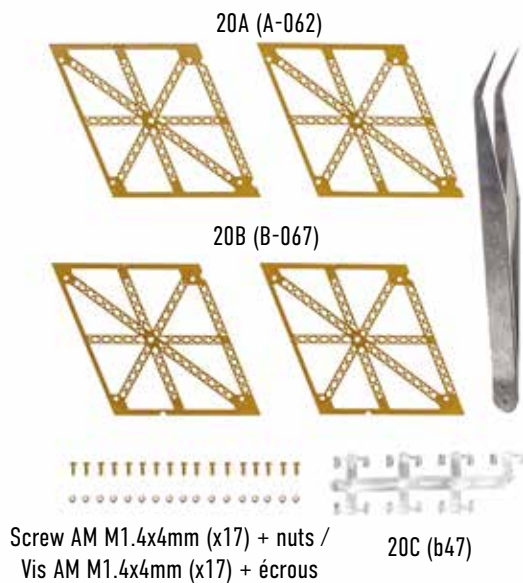

## The assembly plan / Le plan de montage

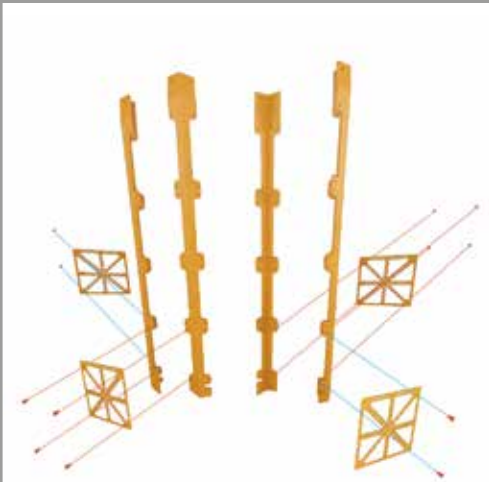

### ASTUCE/TIP



To ensure correct assembly of the pillars, carefully observe the cross pieces between the stringers. The number code of each cross piece attached to the A-009 stringer will remain visible from the inside of the tower. In contrast, the codes for the cross pieces attached to the A-008 stringer will remain facing outwards, but will be covered by the side rail structure once the tower is assembled.

Pour vous assurer du montage correct des piliers, observez attentivement les pièces transversales entre les longerons. Le code numérique de chaque élément transversal fixé au longeron A-009 restera visible depuis l'intérieur de la tour. À l'inverse, les codes des pièces transversales fixées au longeron A-008 resteront orientés vers l'extérieur, mais ils seront recouverts par la structure du longeron une fois le montage de la tour terminé.

1

• Take the stringers 16C (A-007) and 16D (A-009) supplied in issue 16. Install cross piece 20A (A-062) between them with the solid edge facing down. Use 4 AM screws and 4 nuts to assemble the parts.

• Reprenez les longerons 16C (A-007) et 16D (A-009) fournis dans le numéro 16. Placez entre ceux-ci l'élément transversal 20A (A-062) avec le bord plein orienté vers le bas. Utilisez 4 vis et 4 écrous AM pour assembler les éléments.

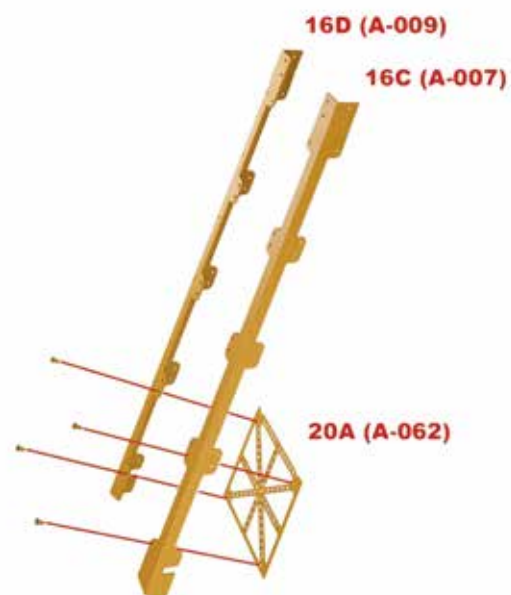

# THE EIFFEL TOWER / LA TOUR EIFFEL • Step-by-step / Pas-à-pas #20

2



- Bring part 20B (A-067) together from the inside of stringer 16D (A-009). The edge of this part with the perforated cross bars should face upwards and the notch on the side should be opposite stringer 16D (A-009). Use 2 AM screws and 2 nuts to secure the assembly.

- Rapprochez la pièce 20B (A-067) par la face interne du longeron 16D (A-009). Le bord avec les croisillons perforés de cette pièce doit être orienté vers le haut et l'encoche située sur le côté doit se trouver à l'opposé du longeron 16D (A-009). Utilisez 2 vis et 2 écrous AM pour fixer l'ensemble.

3



- Assemble cross piece 20B (A-067) with stringers 16A (A-010) and 16B (A-008). The side notch of part 20B should be on stringer 8A (A-010), while the edge with the perforated cross pieces of the same part faces upwards. Attach the element to the stringers with 4 AM screws and 4 nuts.

- Assemblez l'élément transversal 20B (A-067) avec les longerons 16A (A-010) et 16B (A-008). L'encoche latérale de la pièce 20B se trouvera sur le longeron 8A (A-010), alors que le bord avec les croisillons perforés de la même pièce sera orienté vers le haut. Fixez l'élément sur les longerons à l'aide de 4 vis et de 4 écrous AM.

4



- Finally, attach part 20A (A-062) to stringer 16B (A-008). The notched edge of part 20A must face upwards. The part number marking, A-062, remains visible (for the time being) from the outside of the pillar. Use 2 AM screws and nuts to complete the assembly.

- Enfin, fixez la pièce 20A (A-062) sur le longeron 16B (A-008). Le bord avec les encoches de la pièce 20A doit être orienté vers le haut. Le marquage du code de la pièce, A-062, reste visible (pour le moment) depuis la partie extérieure du pilier. Utilisez 2 vis et 2 écrous AM pour terminer le montage.

## RESULT / RÉSULTAT

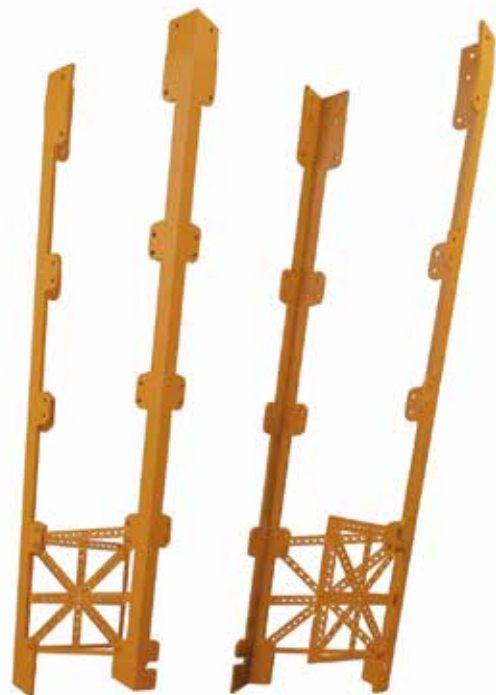

## The parts / Les pièces #21

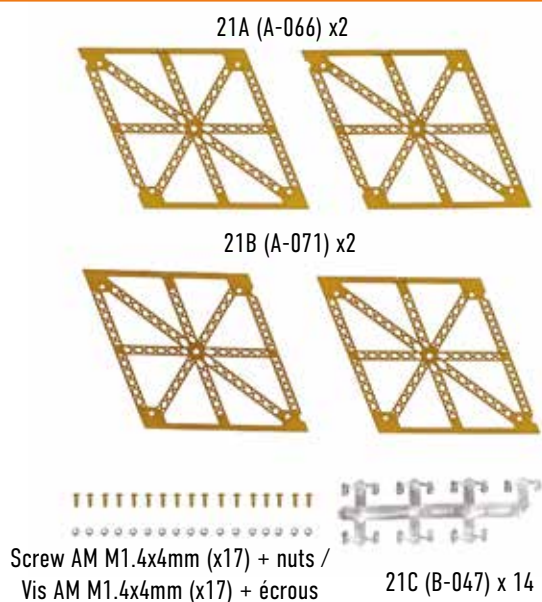

## The assembly plan / Le plan de montage

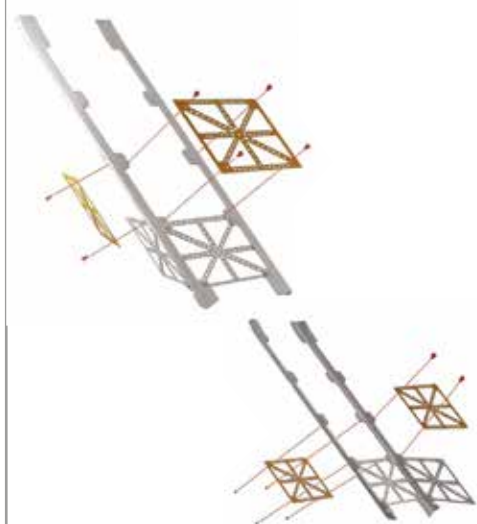

### CONSEIL/TIP



The positioning of the cross pieces is very important. Carefully follow the assembly instructions that provide all the details on the position of each part (its code, the location of the notches and the perforated cross pieces) to ensure correct assembly of the pillar.

La position des éléments transversaux est très importante. Suivez scrupuleusement les instructions de montage qui fournissent tous les détails sur l'orientation de chaque élément (son code, l'emplacement des encoches et des croisillons perforés) permettant un montage correct du pilier.

1

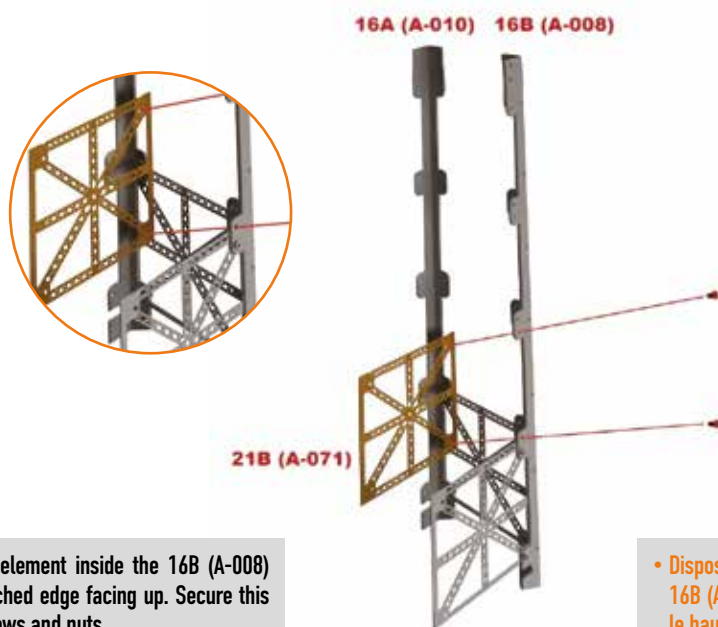

• Fit one 21B (A-071) element inside the 16B (A-008) stringer with the notched edge facing up. Secure this part with two AM screws and nuts.

• Disposez un élément 21B (A-071) à l'intérieur du longeron 16B (A-008) en orientant le bord pourvu d'encoches vers le haut. Fixez cet élément avec deux vis et écrous AM.

# THE EIFFEL TOWER / LA TOUR EIFFEL • Step-by-step / Pas-à-pas #21

**2**

16B (A-008) 16A (A-010) 21A (A-066)

- Fit one part 21A (A-066) between stringers 16A (A-010) and 16B (A-008), with the notched edge facing down. Secure the parts with 4 AM screws and nuts.
- Placez une pièce 21A (A-066) entre les longerons 16A (A-010) et 16B (A-008), avec le bord pourvu d'encoches vers le bas. Fixez les pièces avec 4 vis et écrous AM.

**3**

16D (A-009) 16C (A-007) 21A (A-066)

- Take the other part 21A (A-066) part and fit it into the 16D (A-009) stringer, with the notches facing down. Secure the parts with two AM screws and nuts.
- Prenez l'autre pièce 21A (A-066) et placez-la dans le longeron 16D (A-009), avec les encoches orientées vers le bas. Fixez les pièces avec deux vis et écrous AM.

**4**

16D (A-009) 16C (A-007) 21B (A-071)

- Finally, fit the remaining part 21B (A-071) between stringers 16D (A-009) and 16C (A-007). This time the edge with the notches should face upwards. Secure the parts with 4 AM screws and nuts.
- En dernier lieu, montez la pièce restante 21B (A-071) entre les longerons 16D (A-009) et 16C (A-007). Cette fois, le bord pourvu d'encoches restera orienté vers le haut. Fixez les pièces avec 4 vis et écrous AM.

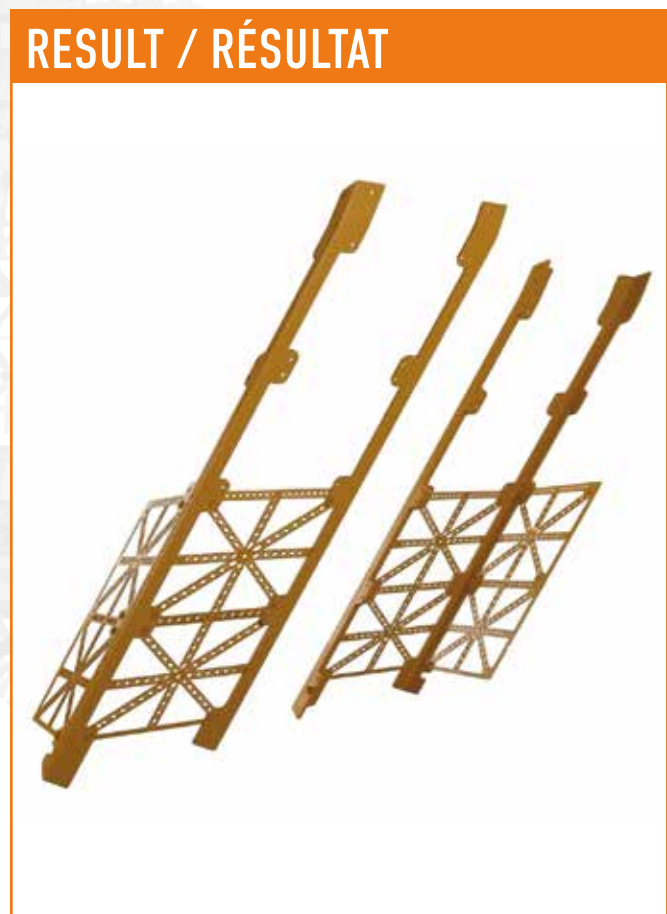



## The parts / Les pièces #22

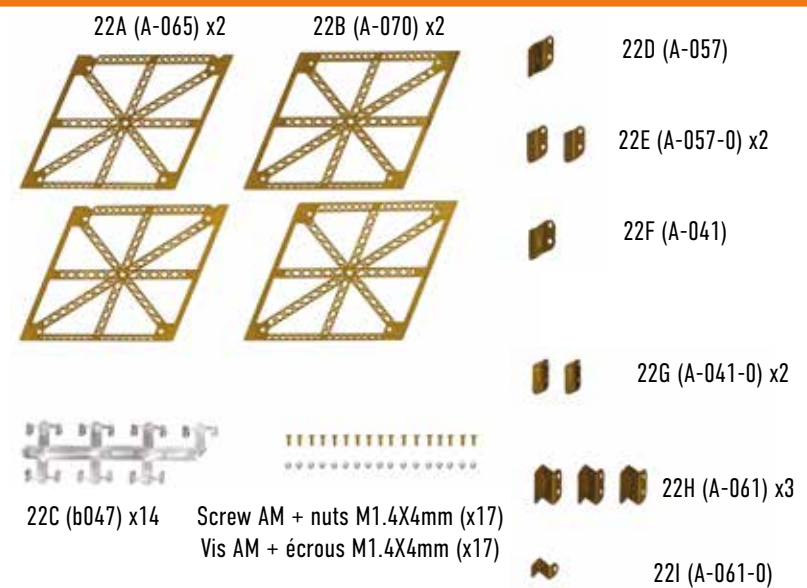

## The assembly plan / Le plan de montage

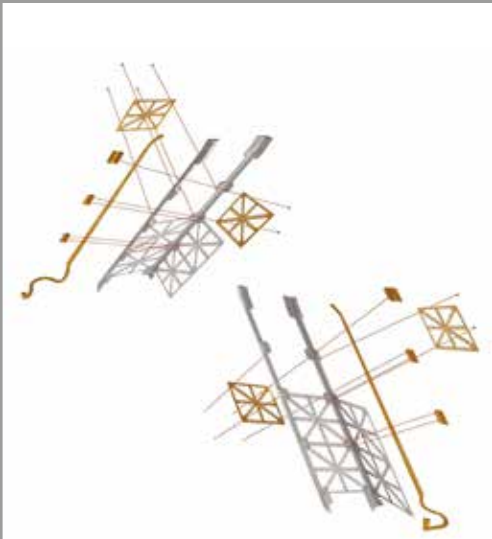

### SUGGESTION/ TIP



Before installing the flanges, the AM screws and nuts that are already in place should be temporarily removed. Use a large, clear, light-coloured work surface to identify easily any screws and nuts that may fall out during disassembly.

Avant d'installer les brides, les vis et écrous AM déjà en place devront être retirés provisoirement. Travaillez sur une grande surface, dégagée et de couleur claire afin de repérer facilement les vis et écrous pouvant tomber lors de leur démontage.

1

- Take the assembly formed by stringers 16D (A-009) and 16C (A-007). Position cable 19D (a92) within stringer 16D (A-009). Remove the 3 screws and nuts as shown in the drawing to place 2 flanges 22G (A-041-0) and secure the cable to the structure.

- Reprenez l'ensemble formé par les longerons 16D (A-009) et 16C (A-007). Placez le câble 19D (a92) à l'intérieur du longeron 16D (A-009). Enlevez les 3 vis et écrous indiqués sur le dessin pour placer 2 brides 22G (A-041-0) et fixer le câble sur la structure.

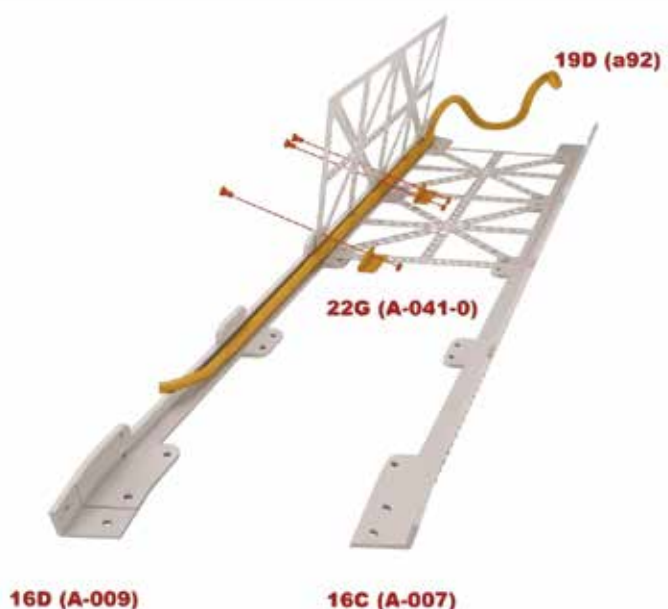

# THE EIFFEL TOWER / LA TOUR EIFFEL • Step-by-step / Pas-à-pas #22

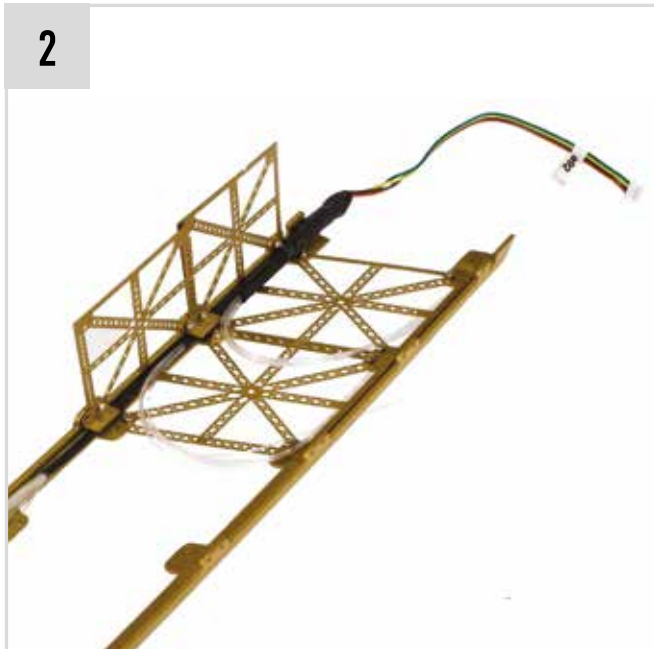

2

- The fibre wire 19D (a92) is made up of different parts. Separate the 6 fibre wires and feed them through the frame into their designated slot. Repeat the process as the level goes up.
- Le câble en fibre 19D (a92) est composé de différentes parties. Séparez les 6 filaments de fibre et introduisez-les à travers la structure dans l'emplacement qui leur est réservé. Répétez ensuite le processus au fur et à mesure que les niveaux montent.

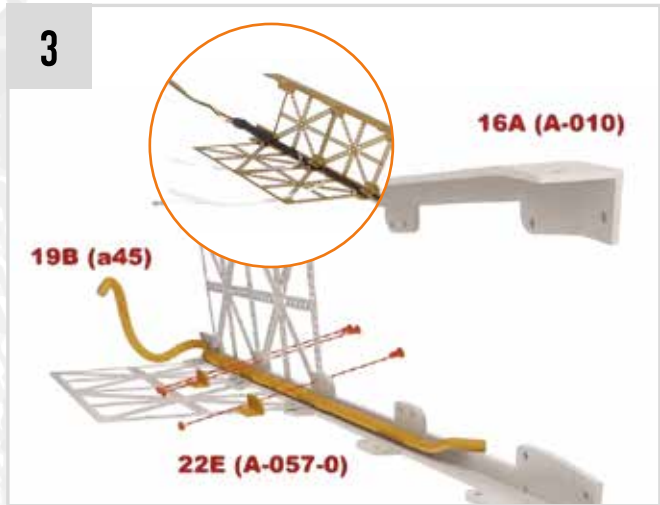

3

- Take the assembly formed by stringers 16A (A-010) and 16B (A-008). Place cable 19B (a45) inside stringer 16B (A-008). Remove the 3 screws and nuts shown in the drawing and insert 2 flanges 22E (A-057-0) as illustrated.
- Gather the wires again, passing 6 of them through each floor of the construction.
- Reprenez l'ensemble formé par les longerons 16A (A-010) et 16B (A-008). Placez le câble 19B (a45) à l'intérieur du longeron 16B (A-008). Enlevez les 3 vis et écrous indiqués sur le dessin et placez 2 brides 22E (A-057-0) comme indiqué sur l'image.
- Rassemblez à nouveau les fibres en laissant passer 6 d'entre elles par niveau de structure.

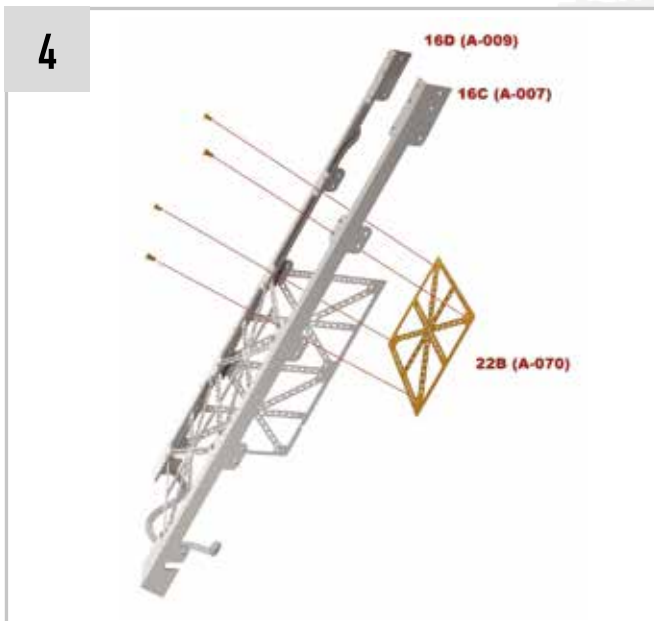

4

- Position part 22B (A-070) between stringers 16D (A-009) and 16C (A-007). In order to make the cross piece coincide with the already mounted parts, you must position the part with the widest edge facing downwards. Secure the assembly with 4 AM screws and nuts.
- Positionnez l'élément 22B (A-070) entre les longerons 16D (A-009) et 16C (A-007). Pour faire en sorte que le croisillon coïncide avec les éléments déjà montés, vous devez placer la pièce avec le bord le plus large orienté vers le bas. Fixez l'ensemble avec 4 vis et écrous AM.

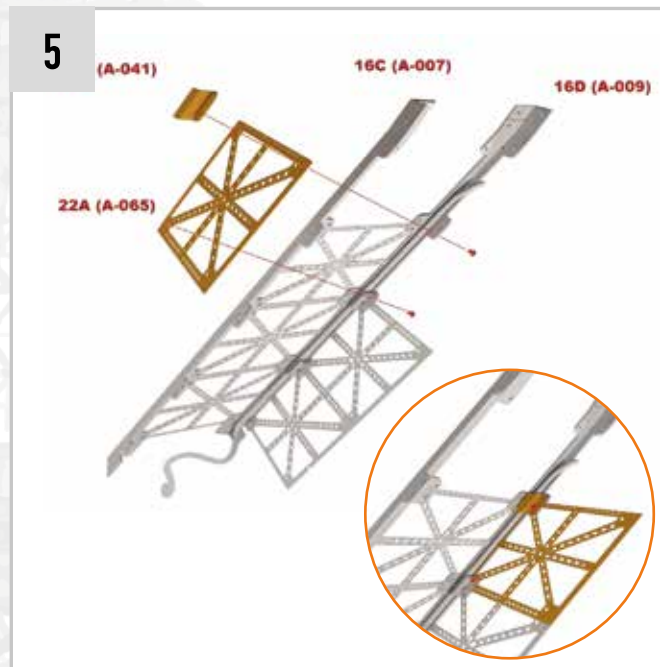

5

- Position part 22A (A-065) on stringer 16D (A-009), with the wider edge of the cross piece facing down. Position flange 22F (A-041) and secure the assembly with 2 AM screws and nuts.
- Placez la pièce 22A (A-065) sur le longeron 16D (A-009), avec le bord le plus large du croisillon orienté vers le bas. Placez la bride 22F (A-041) et fixez l'ensemble avec 2 vis et écrous AM.

# THE EIFFEL TOWER / LA TOUR EIFFEL • Step-by-step / Pas-à-pas #22

6

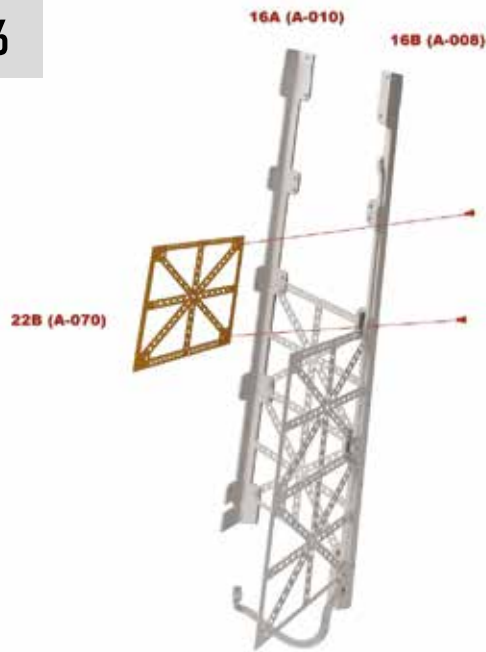

- Position part 22B (A-070), with its wider edge of the cross piece facing down, onto the inside of stringer 16B (A-008), and use 2 sets of AM screws and nuts to secure the assembly.

- Placez la pièce 22B (A-070), avec le bord plus large du croisillon orienté vers le bas, sur la face interne du longeron 16B (A-008), et utilisez 2 jeux de vis et écrous AM pour fixer l'ensemble.

7

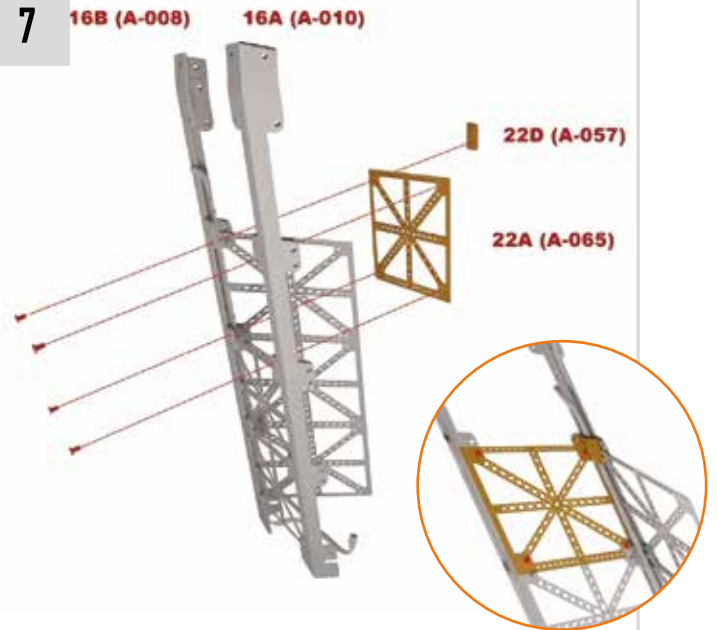

- Install part 22A (A-065) between stringers 16B (A-008) and 16A (A-010), with the wide edge of the cross piece facing downwards. Insert flange 22D (A-057) and secure the parts with 4 AM screws and nuts.

- Entre les longerons 16B (A-008) et 16A (A-010), montez l'élément 22A (A-065), avec le bord large du croisillon orienté vers le bas. Rajoutez la bride 22D (A-057) et fixez les pièces avec 4 vis et écrous AM.

## RESULT / RÉSULTAT



## The parts / Les pièces #23

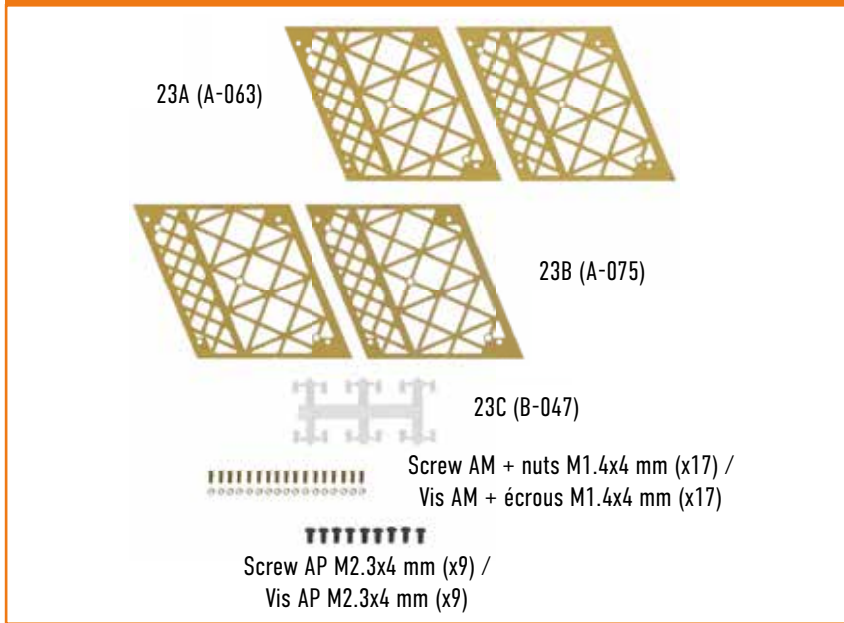

## The assembly plan / Le plan de montage



## CONSEIL/TIP

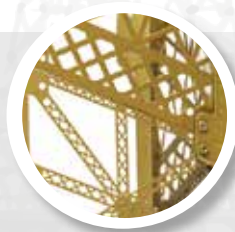

The cross pieces of the upper level should not overlap the lower parts. If they do, loosen the screws on that side of the stringer slightly to adjust the pieces to the correct position.

Les pièces transversales du niveau supérieur ne doivent pas chevaucher les pièces inférieures. Si cela est le cas, il suffit de desserrer légèrement les vis de ce côté du longeron pour aider les pièces à bien se positionner.

1



- Take the previously assembled stringers 16D (A-009) and 16C (A-007).
- Position part 23A (A-063) on the inside of the stringers. Secure the structure with 4 AM screws and nuts.

- Reprenez l'ensemble formé par les longerons 16D (A-009) et 16C (A-007) monté précédemment.
- Placez la pièce 23A (A-063) sur la face interne des longerons. Fixez la structure avec 4 vis et écrous AM.

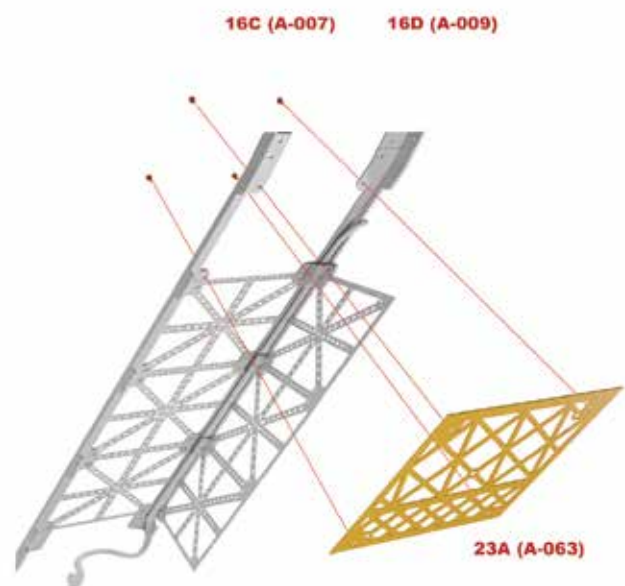

# THE EIFFEL TOWER / LA TOUR EIFFEL • Step-by-step / Pas-à-pas #23

2

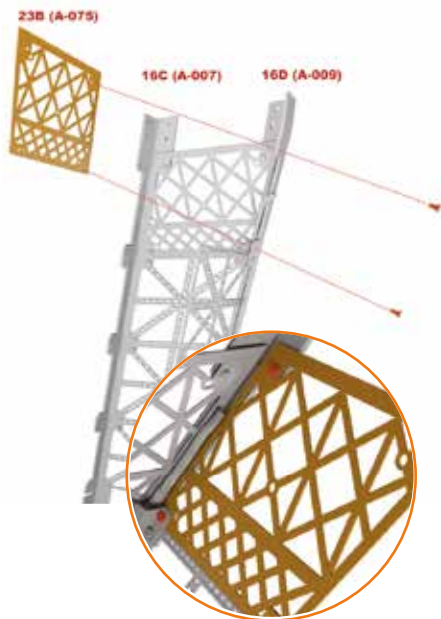

- Bring the cross piece 23B (A-075) to stringer 16D (A-009) on the inside of the future pillar.
- Fix the part to the stringer with two AM screws and nuts.

- Approchez l'élément transversal 23B (A-075) du longeron 16D (A-009) sur la face interne du futur pilier.
- Fixez la pièce sur le longeron au moyen de deux vis et écrous AM.

3

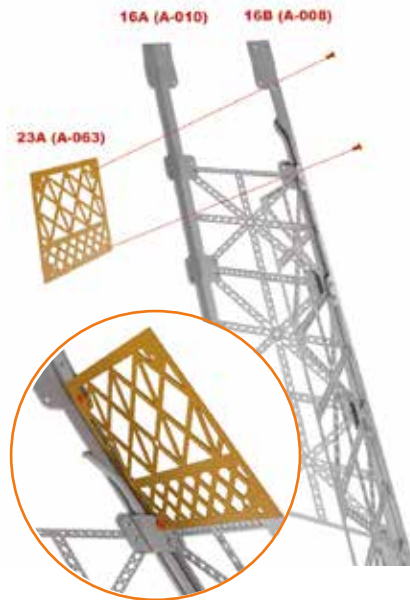

- Attach part 23A (A-063) to stringer 16B (A-008) using two AM screws and nuts.
- The part must be placed between the stringer and the previously installed flange.

- Fixez la pièce 23A (A-063) sur le longeron 16B (A-008) au moyen de deux vis et écrous AM.
- La pièce doit rester entre le longeron et la bride préalablement mise en place.

4

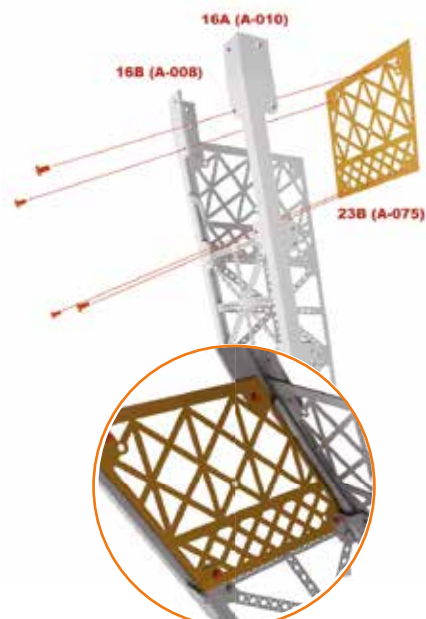

- Finally, position part 23B (A-075) between stringers 16B (A-008) and 16A (A-010) as indicated in the pictures.
- Use 4 AM screws and nuts to secure it.

- Enfin, disposez l'élément 23B (A-075) entre les longerons 16B (A-008) et 16A (A-010) comme illustré sur les images.
- Utilisez 4 vis et écrous AM pour le fixer.

## RESULT / RÉSULTAT

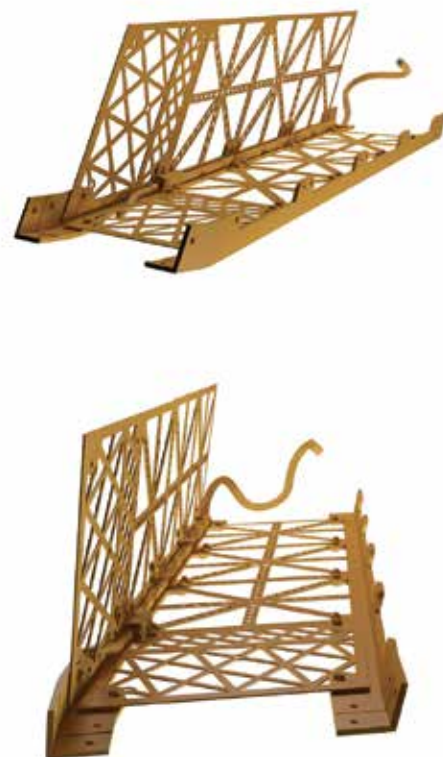

## The parts / Les pièces #24

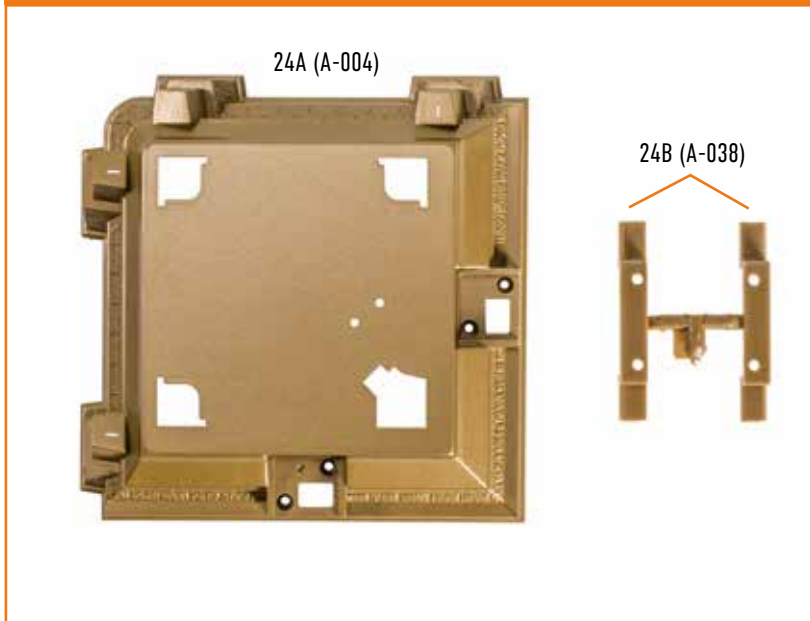

## The assembly plan / Le plan de montage

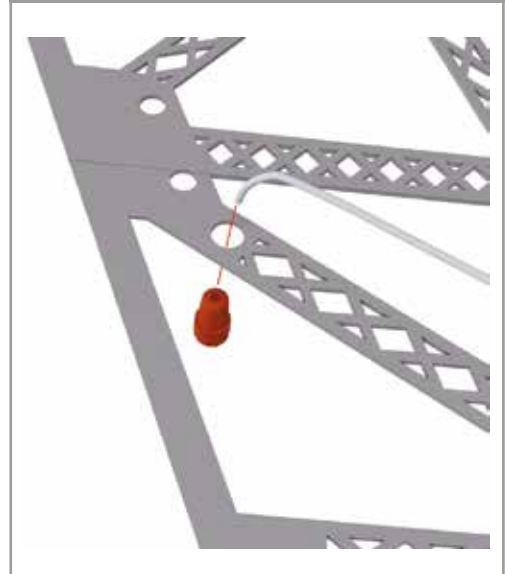

### ASTUCE/TIP



To position the light spots more easily, you can use a ballpoint pen with the lead tucked in. This will allow you to push the light points into the framework with the tip of the pen.

Pour mettre en place les points de lumière plus facilement, vous pouvez utiliser un stylo-bille avec la mine rentrée. Vous pourrez ainsi enfoncer les points de lumière dans la structure à l'aide de la pointe du stylo.

1

- Take the light spots 20C, 21C, 22C and 23C (B-047) supplied with the previous issues.
- Place the 48 light spots (B-047) on the two tower leg halves that are not yet assembled.
- 24 light spots are positioned on the longitudinal rails 16D (A-009) and 16C (A-007), and the remaining 24 on the frame of 16A (A-010) and 16B (A-008).

- Reprenez les points lumineux 20C, 21C, 22C y 23C (B-047) livrés avec les numéros précédents.
- Placez les 48 points lumineux (B-047) sur les deux moitiés du pied de la tour qui ne sont pas encore assemblés.
- 24 points lumineux sont disposés sur les longerons 16D (A-009) et 16C (A-007), et les 24 restants sur la structure de 16A (A-010) et 16B (A-008).

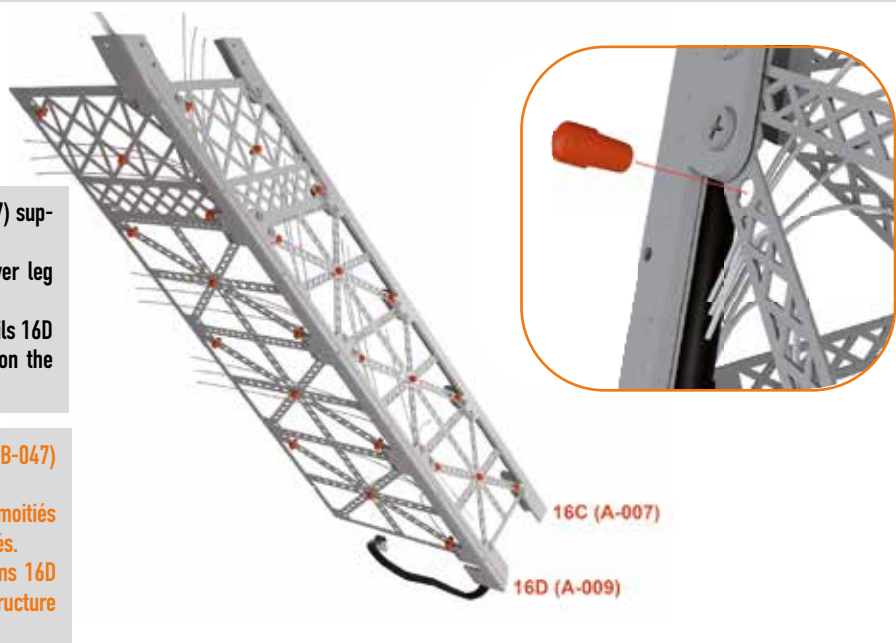

# THE EIFFEL TOWER / LA TOUR EIFFEL • Step-by-step / Pas-à-pas #24

2

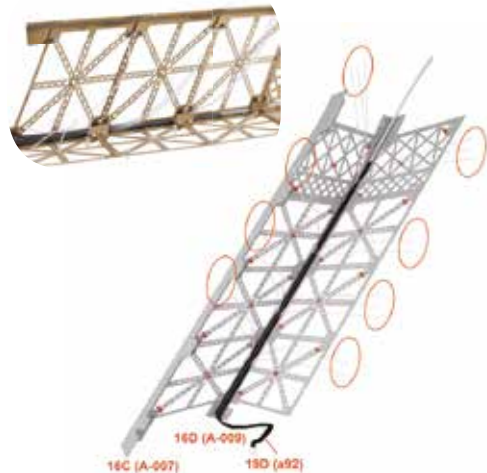

- Locate the 6 optic fiber wires that come out of the wiring 19D (a92) at different points.
- This will enable you to route three to the right and three to the left.
- This will allow you to connect them to the light spots (B-047) arranged diagonally on each cross piece of the frame.

- Repérez les 6 filaments de fibre optique sortant du câblage 19D (a92) à différents niveaux.
- Cela vous permettra d'en distribuer trois vers la droite et trois vers la gauche.
- Ainsi vous pourrez les connecter aux points lumineux (B-047) disposés en diagonale sur chaque élément transversal de la structure.

3

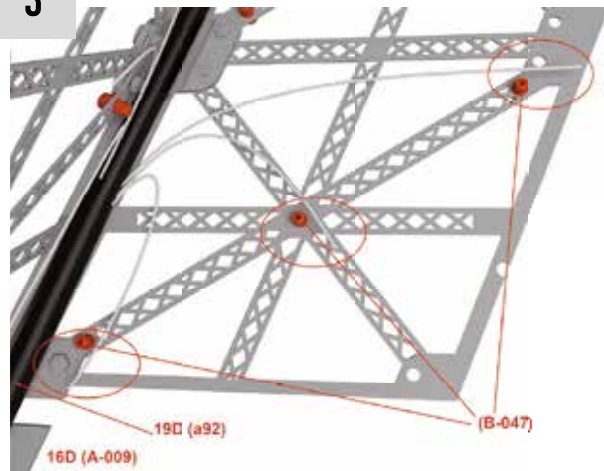

- Guide each optical fibre wire to a light point (B-047) and trim the excess with scissors to obtain a clean cut that does not hinder the light emission.
- Leave a margin of 1.5 to 2.0 cm, allowing you to bend and connect the end of the wire.

- Guidez chaque filament de fibre optique vers un point lumineux (B-047) et coupez l'excédent avec des ciseaux afin d'obtenir une coupure propre qui n'empêche pas l'émission de lumière.
- Laissez entre 1,5 et 2,0 cm de marge, cela vous permettra de courber et de connecter le bout du filament.

4

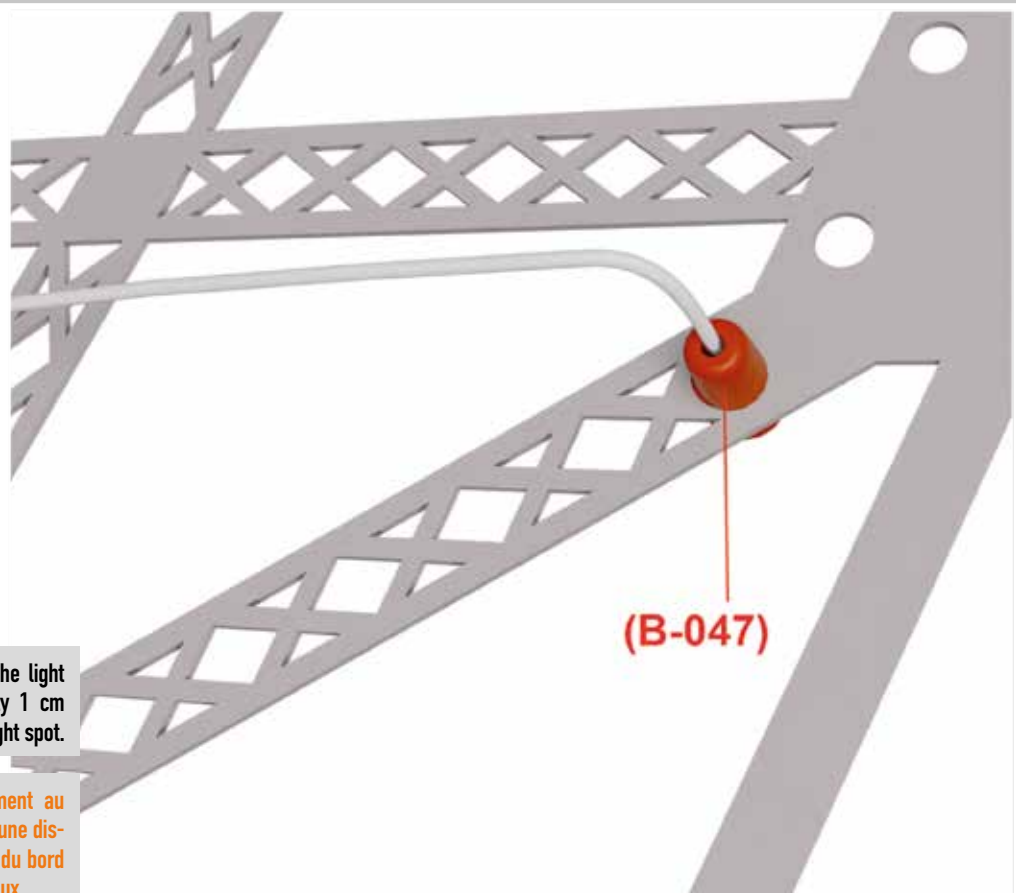

- To connect the end of the wire to the light point (B-047), bend it approximately 1 cm from the edge and insert it into the light spot.

- Pour connecter l'extrémité du filament au point lumineux (B-047), courbez le à une distance approximative d'un centimètre du bord et introduisez-le dans le point lumineux.

5

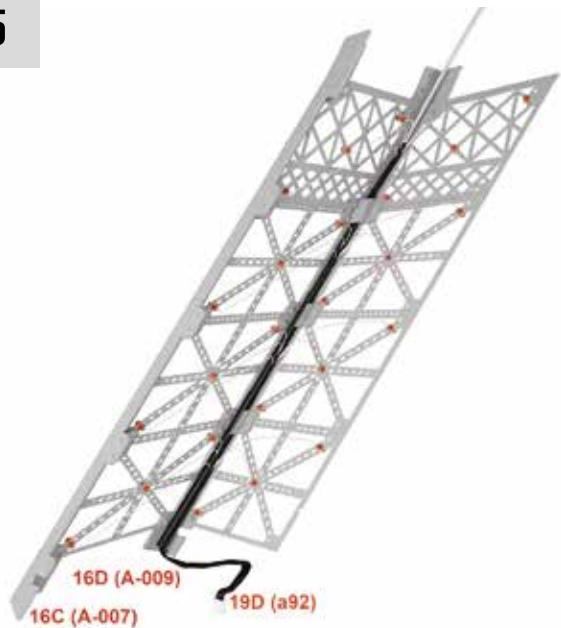

- Carefully repeat the procedure outlined to connect each of the wires to the corresponding light points on the frame formed by stringers 16D (A-009) and 16C (A-007).

- Répétez avec précaution le processus décrit pour connecter chacun des filaments aux points lumineux correspondants qui se trouvent sur la structure formée par les longerons 16D (A-009) et 16C (A-007).

6



- Repeat the process described in steps 3 to 5 in order to distribute the optical fibres and connect them to the light points that correspond to the other tower leg half made up of stringers 16A (A-010) and 16B (A-008).

- Répétez le processus décrit dans les pas 3 à 5 afin de distribuer les filaments de fibre optique et les connecter aux points lumineux qui correspondent à l'autre moitié du pied de la tour composée par les longerons 16A (A-010) et 16B (A-008).

## RESULT / RÉSULTAT





# THE EIFFEL TOWER / LA TOUR EIFFEL • Step-by-step / Pas-à-pas #25

## The parts / Les pièces #25

25A (A-025)



23A (A-063)

25C (A-113)



23A (A-063)

25E (A-086) X2

25F (a107)



25G (a108)

TTTTT

Screw BP + nuts M1.7x4mm (x5) /  
Vis BP + écrous M1.7x4mm (x5)

## The assembly plan / Le plan de montage

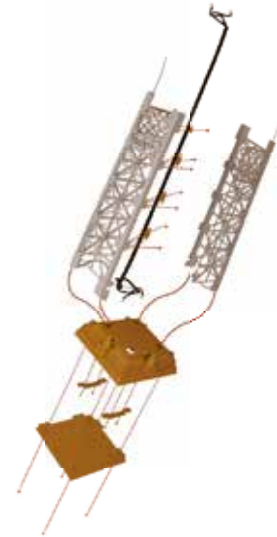

## SUGGESTION/TIP

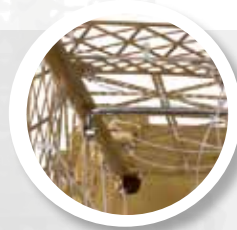

To complete the third pillar structure, assemble the two sets ensuring not to damage the cables and optic fiber wires. Use the spanner to access the inside of the pillar to tighten the nuts.

Pour achever la structure du troisième pilier, assemblez les deux ensembles en veillant à ne pas endommager les câbles et les filaments de fibre optique. Utilisez la clé de serrage pour accéder à l'intérieur du pilier et serrer les écrous.

1

- Prepare the two previously assembled sets: the one consisting of stringers 16D (A-009) and 16C (A-007) and the other consisting of stringers 16A (A-010) and 16B (A-008).
- Position cable 19C on stringer 16C (A-007) with connectors a47-3 and a47-4 facing up.
- Fit the two halves together to form a pillar.

- Préparez les deux ensembles préalablement montés : celui formé par les longerons 16D (A-009) et 16C (A-007) et l'autre formé par les longerons 16A (A-010) et 16B (A-008).
- Placez le câble 19C sur le longeron 16C (A-007) avec les connecteurs a47-3 et a47-4 orientés vers le haut.
- Emboîtez les deux moitiés pour former un pilier.

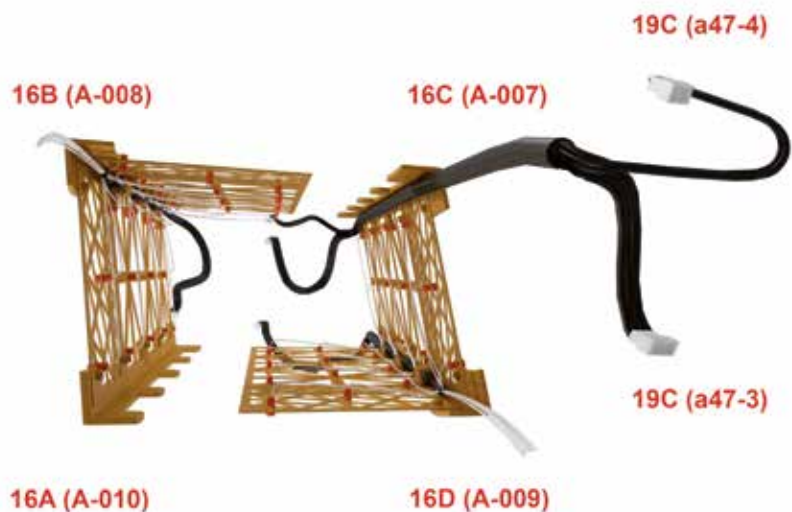

# THE EIFFEL TOWER / LA TOUR EIFFEL • Step-by-step / Pas-à-pas #25

2

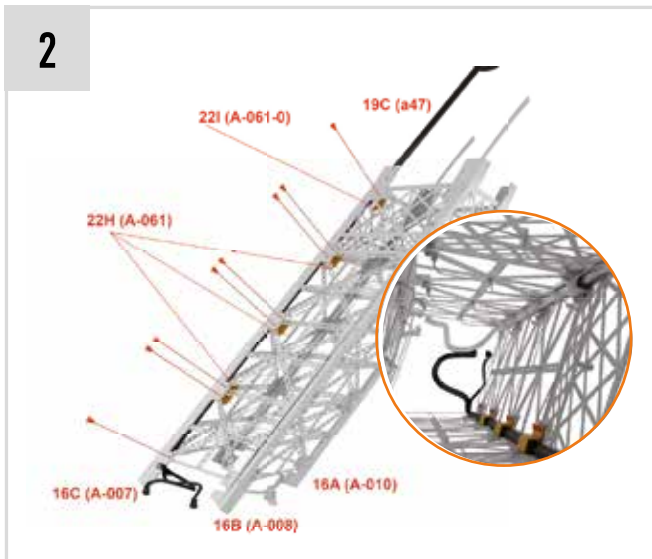

- Attach the two pillar halves to stringer 16C (A-007) by placing three flanges 22H (A-061) on the inside of the tower and one flange 22I (A-061-0) on the upper level of the pillar.
- These flanges will serve as the attachment point for cable 19C (a47).
- Use eight AM screws and nuts for fixation.

- Fixez les deux moitiés du pilier sur le longeron 16C (A-007) en plaçant trois brides 22H (A-061) sur la face interne de la tour et une bride 22I (A-061-0) sur le niveau supérieur du pilier.
- Ces brides serviront de point de fixation du câble 19C (a47).
- Pour la fixation, utilisez huit vis et écrous AM.

3

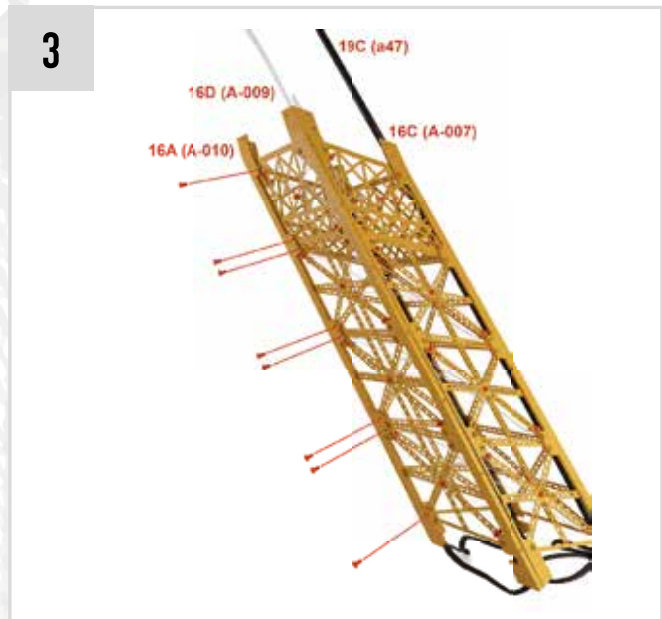

- Finish assembling the pillar, this time on stringer 16A (A-010), using eight AM screws and nuts.
- Carefully insert the spanner into the tower to avoid any damage to the optic fiber wires.

- Terminez le montage du pilier, cette fois sur le longeron 16A (A-010), en utilisant huit vis et écrous AM.
- Introduisez la clé de serrage à l'intérieur de la tour avec précaution pour ne pas endommager les filaments de fibre optique.

4

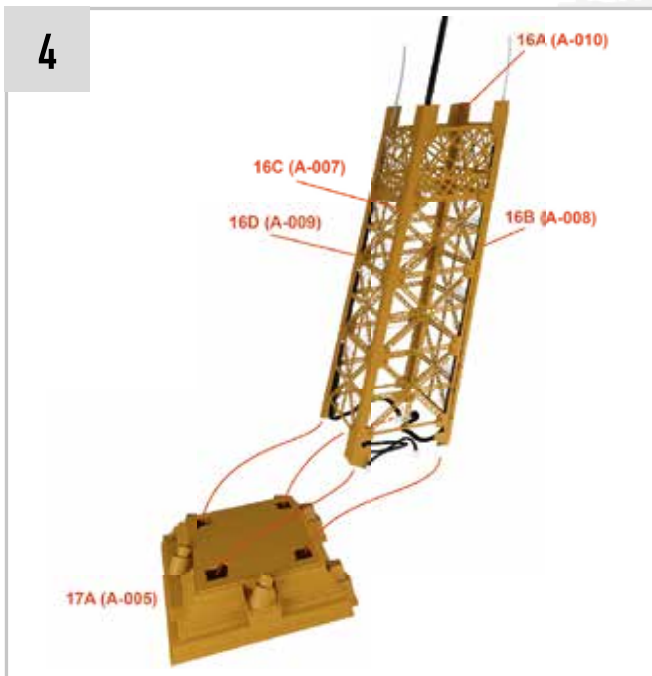

- Insert the mounted pillar into the base 17A (A-005): starting by passing the cables through, so that they do not remain on the outside, then insert the four corners of the pillar.

- Insérez le pilier monté dans la base 17A (A-005) : commencez en faisant passer les câbles, pour qu'ils ne restent pas à l'extérieur, puis insérez les quatre angles du pilier.

5

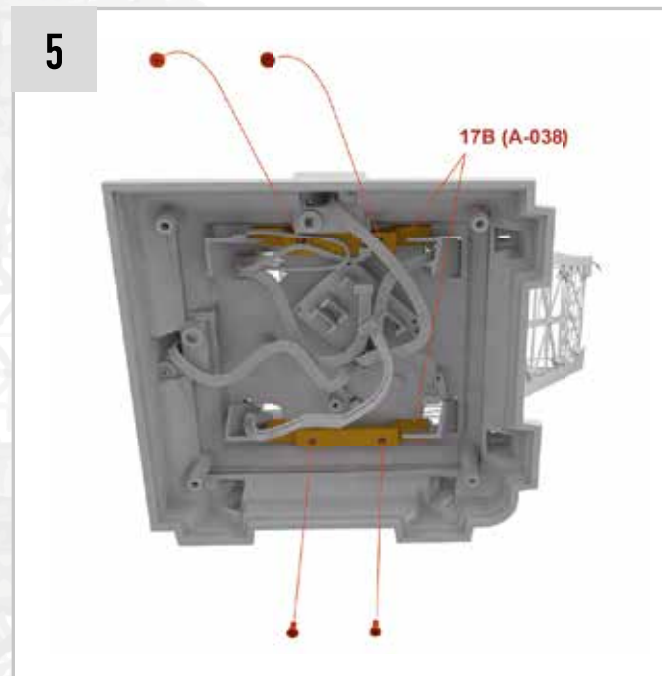

- Tilt the structure and screw the pillar to base 17A (A-005) with two clamps 17B (A-038).
- Finally, use 4 AP screws to complete the assembly.

- Inclinez la structure et vissez le pilier sur la base 17A (A-005) avec deux fixations 17B (A-038).
- Enfin, utilisez 4 vis AP pour terminer le montage.

# THE EIFFEL TOWER / LA TOUR EIFFEL • Step-by-step / Pas-à-pas #25

6

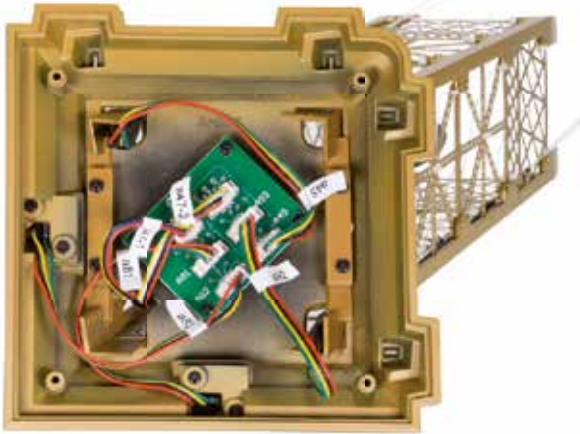

- Connect all cables to PCB 19A (A87).
- The cables are labelled with the corresponding connector number on the PCB.

- Raccordez tous les câbles sur la carte électronique 19A (A87).
- Les câbles portent une étiquette qui doit correspondre au numéro du connecteur de la carte.

7



- Place cover 19E (A-002) on the base of the pillar and secure with four BP screws.

- Placez le couvercle inférieur 19E (A-002) sur la base du pilier et fixez-le avec quatre vis BP.

## RESULT / RÉSULTAT



# THE EIFFEL TOWER / LA TOUR EIFFEL • Step-by-step / Pas-à-pas #26

## The parts / Les pièces #26

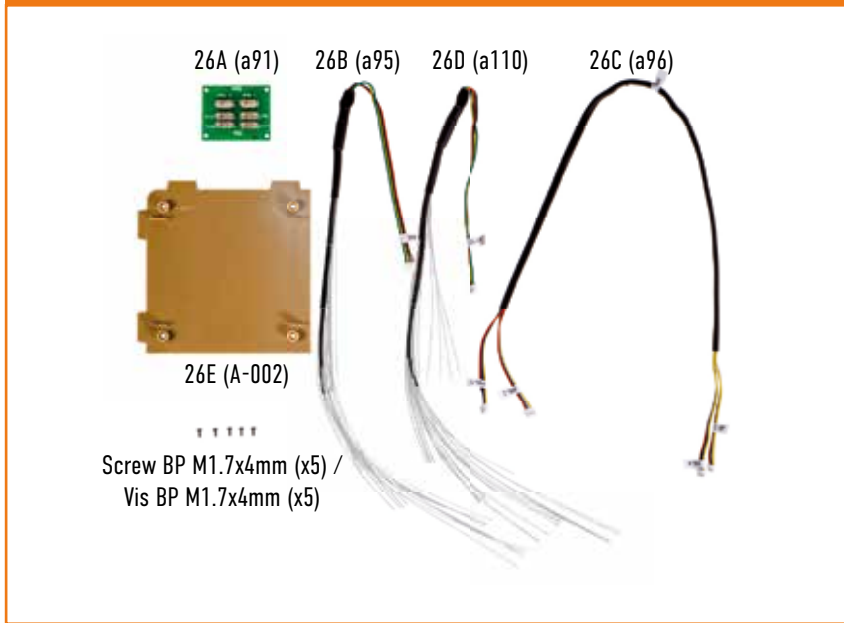

## The assembly plan / Le plan de montage



### CONSEIL/TIP



Do not remove the label from the wiring. It will be helpful at a later stage when making connections. Save the non-used pieces for later assembly steps.

Ne retirez pas l'étiquette des câbles. Elle vous sera utile plus tard pour effectuer les raccordements. Conservez les pièces non employés pour les étapes ultérieures du montage.

1

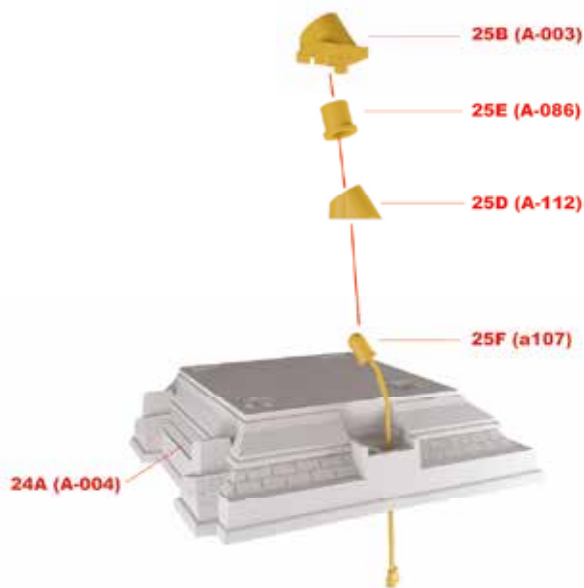

• Assemble parts 25B (A-003), 25E (A-086), 25D (A-112) and 25F (a107), in the sequence indicated in the picture, to form one of the two projectors on base 24A (A-004).

• Assemblez les pièces 25B (A-003), 25E (A-086), 25D (A-112) et 25F (a107), dans l'ordre indiqué sur l'image pour former l'un des deux projecteurs de la base 24A (A-004).

# THE EIFFEL TOWER / LA TOUR EIFFEL • Step-by-step / Pas-à-pas #26

2

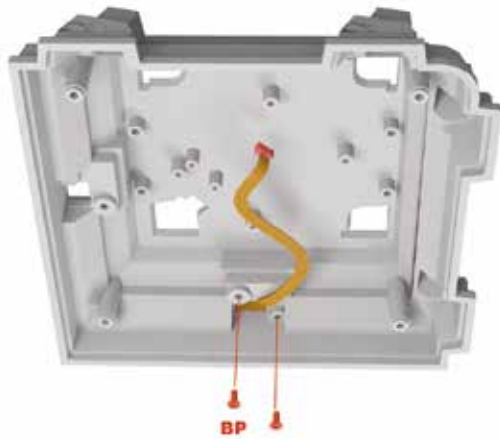

- Turn the assembly over to access the inside of base 24A (A-004).
- Use two BP screws to secure the projector while ensuring that the non-attached parts do not separate.

- Retournez l'ensemble pour accéder à l'intérieur de la base 24A (A-004).
- Utilisez deux vis de type BP pour fixer le projecteur tout en veillant à ce que les pièces non encore fixées ne se séparent pas.

3

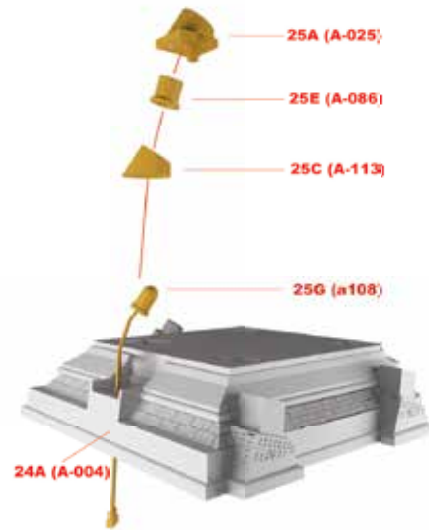

- Now mount the second projector on base 24A (A-004) with parts 25A (A-025), 25E (A-086), 25C (A-113) and 25G (a108).
- As in the previous step, the parts fit together easily with a slight pressure from the fingers.

- Montez maintenant le deuxième projecteur de la base 24A (A-004) avec les pièces 25A (A-025), 25E (A-086), 25C (A-113) et 25G (a108).
- Comme à l'étape précédente, les éléments s'emboîtent facilement avec une légère pression des doigts.

4

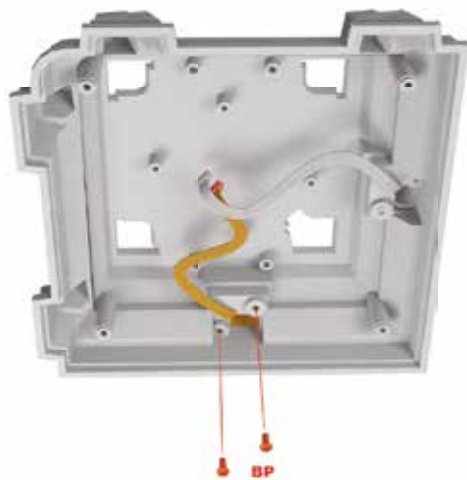

- Return to the inside of base 24A (A-004) and use two BP screws to secure the projector in the correct position.
- Hold the assembly together with your fingers until the screws are secured.

- Retournez à l'intérieur de la base 24A (A-004) et utilisez deux vis de type BP pour fixer le projecteur dans la position correcte.
- Maintenez l'ensemble avec les doigts tant que les vis ne sont pas fixées.

## RESULT / RÉSULTAT

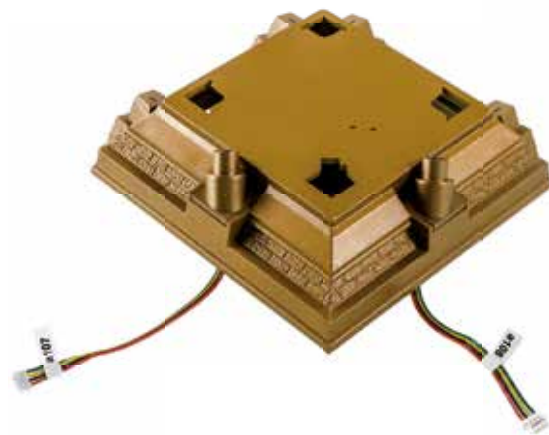

## The parts / Les pièces #27

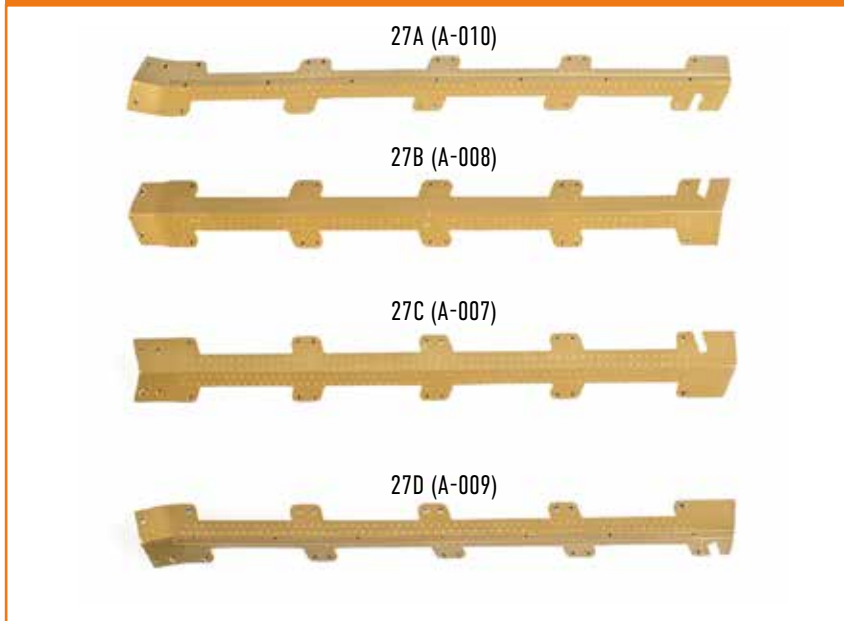

## The assembly plan / Le plan de montage



### CONSEIL/TIP

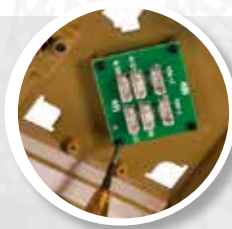

As the electronic components of the PCB are fragile, avoid over-tightening the screws when fixing the board. Tighten the screws lightly until there is no more slack in the part.

Les composants électroniques du circuit imprimé étant fragiles, évitez de trop serrer les vis lors de la fixation de la carte. Serrez les vis légèrement jusqu'à ce que la pièce ne présente plus de jeu.

1

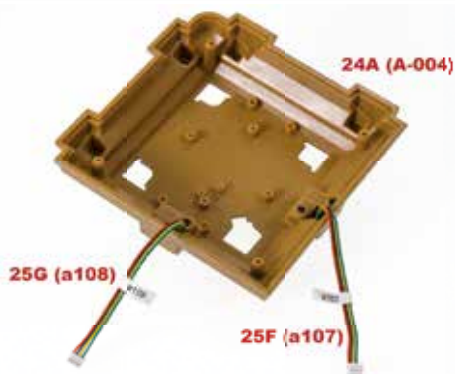

- Place part 24A (A-004) face down as shown in the picture.
- Spread the wires 25F (a107) and 25G (a108) outwards so that they cannot obstruct during assembly.

- Disposez l'élément 24A (A-004) face vers le bas, comme indiqué sur l'image.
- Écartez les câbles 25F (a107) et 25G (a108) vers l'extérieur pour qu'ils ne vous gênent pas durant le montage.

2

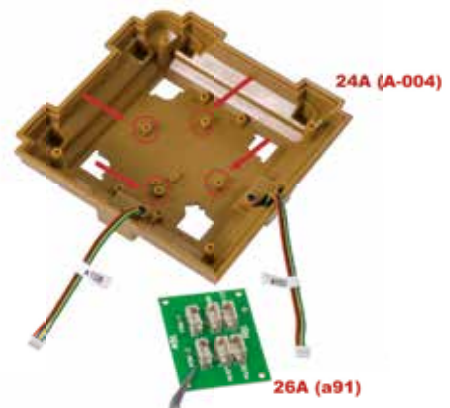

- Base 24A (A-004) has four perforated pins, marked in red in the picture.
- These are used to fix the card.

- La base 24A (A-004) possède quatre pivots perforés, indiqués en rouge sur l'image.
- Ils servent à fixer la carte.

# THE EIFFEL TOWER / LA TOUR EIFFEL • Step-by-step / Pas-à-pas #27

3

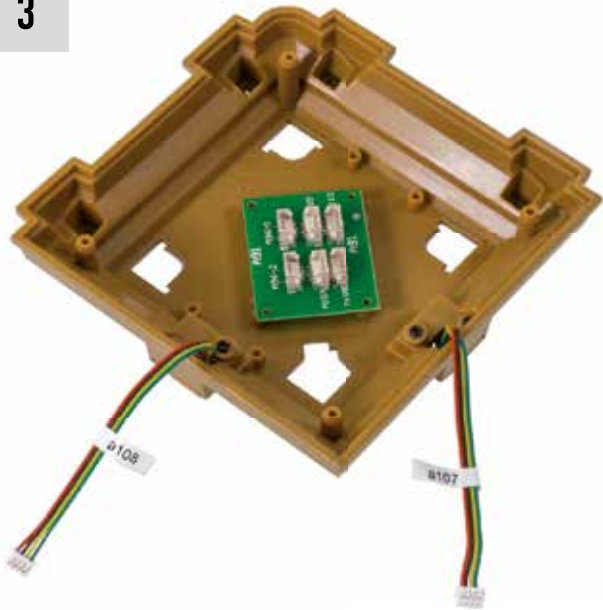

- Carefully pick up PCB 26A (a91) and place it on the pivots, aligning the four openings at the corners of the PCB.
- Saisissez la carte électronique 26A (a91) avec précaution et disposez-la sur les pivots en alignant les quatre orifices se trouvant aux angles de la carte.

4

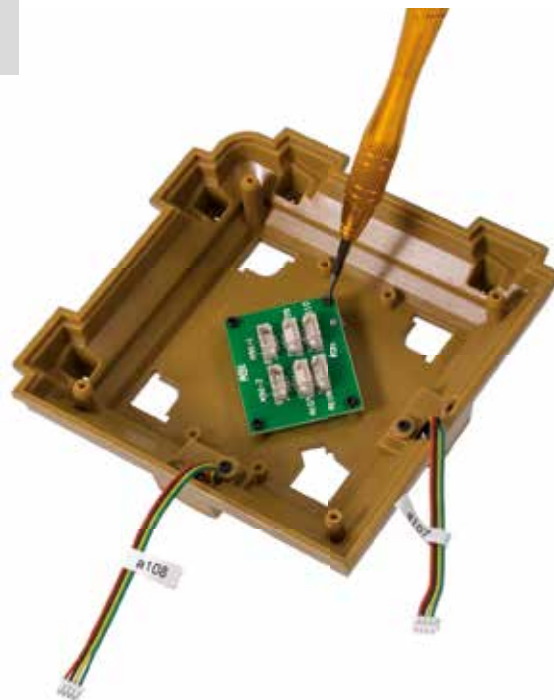

- Use the 4 BP screws supplied with this publication to secure PCB 26A (a91) to base 24A (A-004).
- Utilisez 4 vis BP fournies avec ce fascicule pour fixer la carte électronique 26A (a91) à la base 24A (A-004).

5

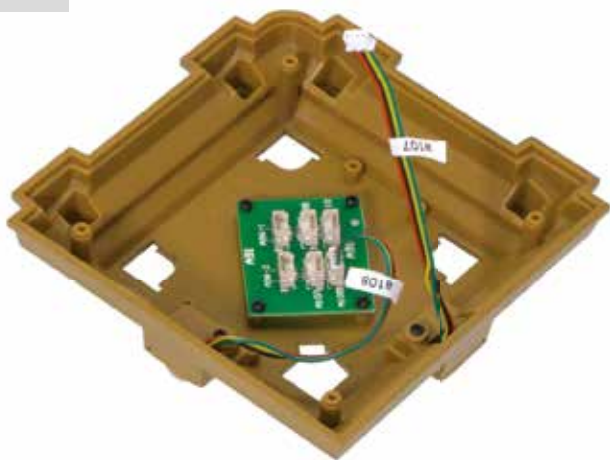

- Locate connector A107 on the electronic board 26A (a91) and connect cable 25F (a107) to it.
- Proceed in the same way to connect cable 25G (a108) to the corresponding connector A108.
- Repérez le connecteur A107 sur la carte électronique 26A (a91) et reliez-y le câble 25F (a107).
- Procédez de la même façon pour raccorder le câble 25G (a108) au connecteur A108 correspondant.

## RESULT / RÉSULTAT



## The parts / Les pièces #28

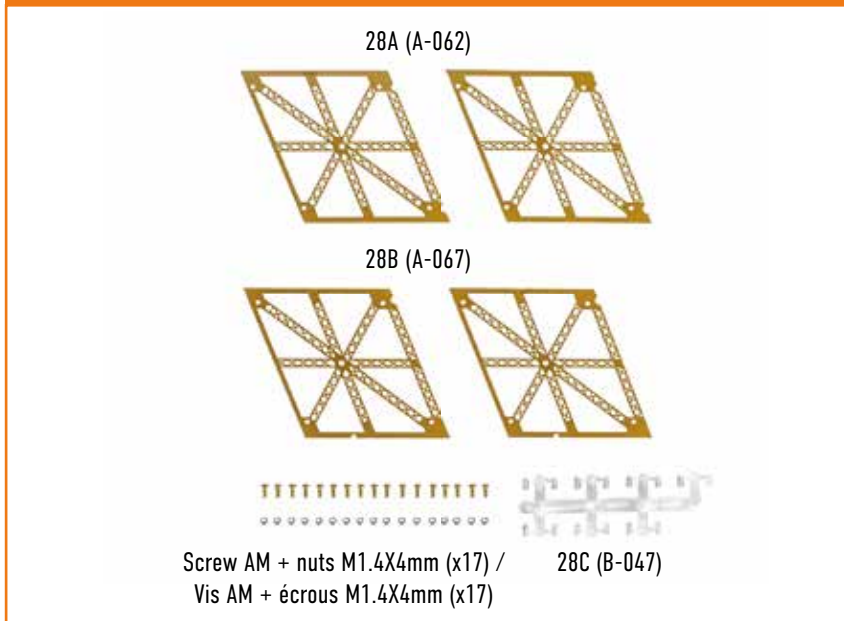

## The assembly plan / Le plan de montage

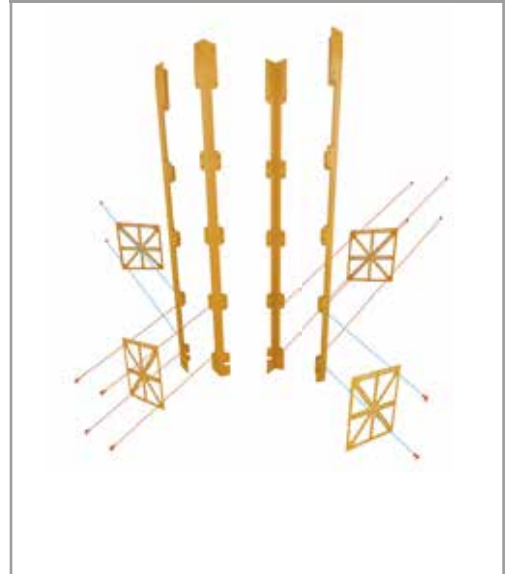

### CONSEIL/TIP



The position of the cross pieces is very important. Follow the assembly instructions carefully, as they provide all the details on the position of each element (its code, the location of the notches and the perforated cross pieces) to ensure the correct assembly of the pillar.

La position des éléments transversaux est très importante. Suivez scrupuleusement les instructions de montage qui fournissent tous les détails sur l'orientation de chaque élément (son code, l'emplacement des encoches et des croisillons perforés) permettant un montage correct du pilier.

1

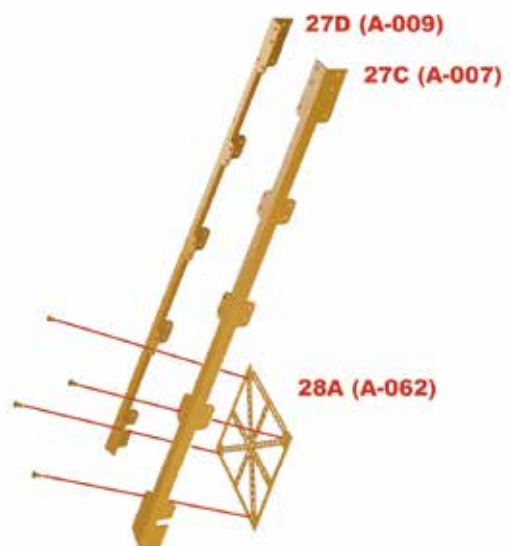
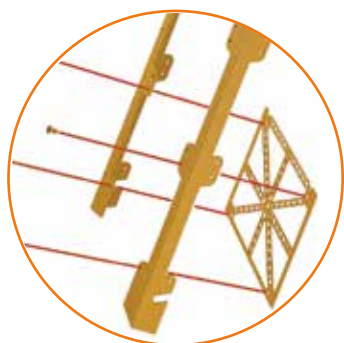

- Place one part 28A (A-062) between side rails 27D (A-009) and 27C (A-007) with the notched edge facing up.
- Secure the parts with 4 AM screws and nuts.

- Placez une pièce 28A (A-062) entre les longerons 27D (A-009) et 27C (A-007), avec le bord pourvu d'encoches vers le haut.
- Fixez les pièces avec 4 vis et écrous AM.



# THE EIFFEL TOWER / LA TOUR EIFFEL • Step-by-step / Pas-à-pas #28

2



- Place one 28B (A-067) part inside the 27D (A-009) stringer.
- The border with perforated holes should point upwards and the notch on the side should be opposite the side stringer 27D (A-009).
- Secure this part with two AM screws and nuts.

- Disposez un élément 28B (A-067) à l'intérieur du longeron 27D (A-009).
- Le bord avec les croisillons perforés de cette pièce doit être orienté vers le haut et l'encoche située sur le côté doit se trouver à l'opposé du longeron 27D (A-009).
- Fixez cet élément avec deux vis et écrous AM.

3

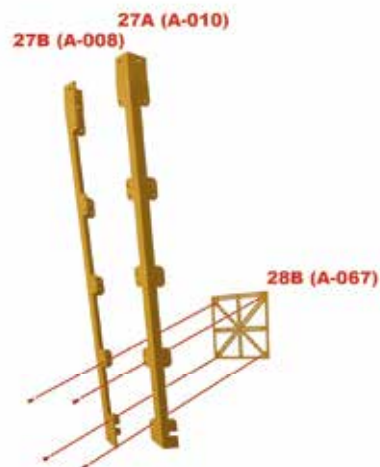

- Take the other part 28B (A-067) and position it between stringers 27B (A-008) and 27A (A-010).
- The notch on the side of part 28B (A-067) is on the stringer 27A (A-010), while the edge with the perforations will face upwards.
- Attach the element to the side rails with 4 screws and 4 nuts AM.

- Prenez l'autre pièce 28B (A-067) et placez-la entre les longerons 27B (A-008) et 27A (A-010).
- L'encoche latérale de la pièce 28B (A-067) se trouvera sur le longeron 27A (A-010), alors que le bord avec les croisillons perforés de la même pièce sera orienté vers le haut.
- Fixez l'élément sur les longerons à l'aide de 4 vis et de 4 écrous AM.

4



- Finally, take the remaining part 28A (A-062) and place it in the stringer 27B (A-008), with the notches facing up.
- Secure the parts with two AM screws and nuts.
- The code marking of part A-062, remains visible (for the time being) from the outside of the pillar.

- En dernier lieu, prenez l'autre pièce 28A (A-062) et placez-la dans le longeron 27B (A-008), avec les encoches orientées vers le haut.
- Fixez les pièces avec deux vis et écrous AM.
- Le marquage du code de la pièce A-062, reste visible (pour le moment) depuis la partie extérieure du pilier.

## RESULT / RÉSULTAT

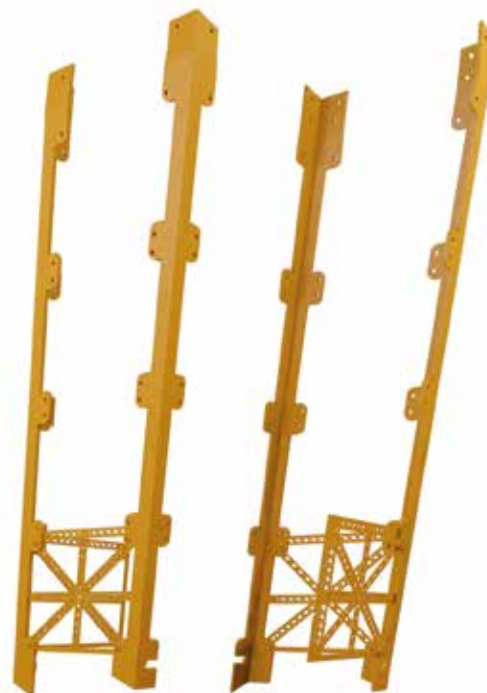

## The parts / Les pièces #29

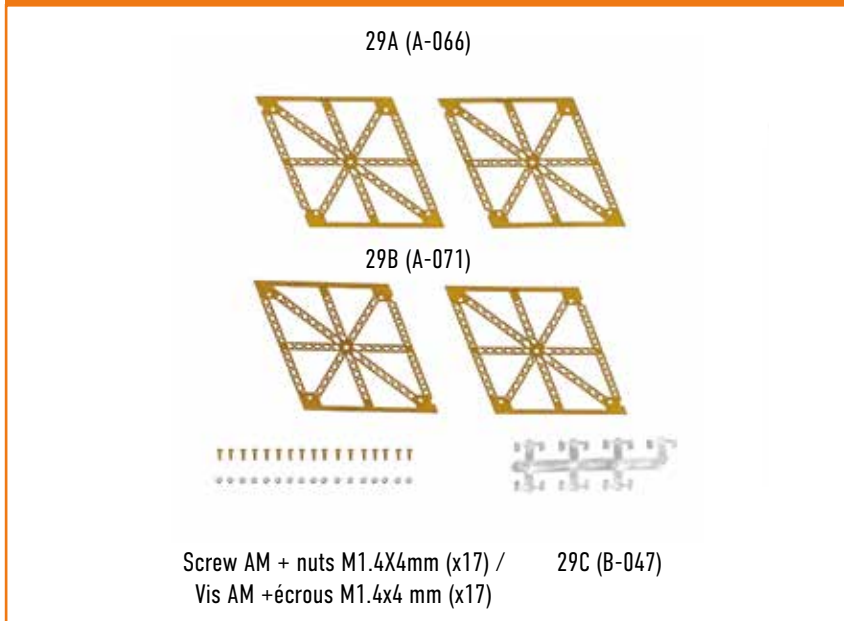

## The assembly plan / Le plan de montage

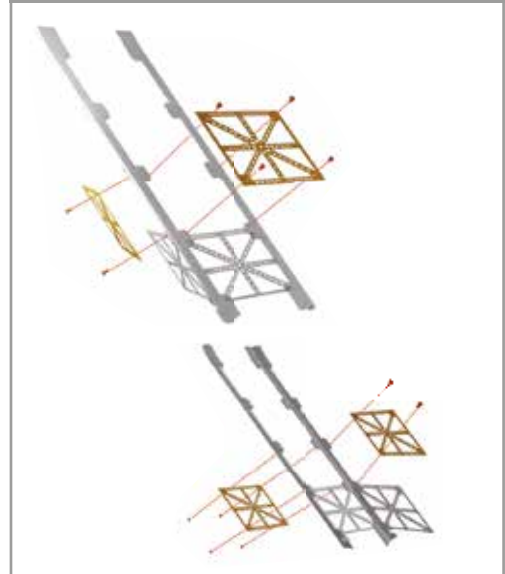

### CONSEIL/TIP



Check that code identification of parts A-062 and A-071, mounted on stringer 27B (A-008), remains visible (for now) from the outside of the pillar while code identification of parts A-067 and A-066, mounted on stringer 27D (A-009), is visible from the inside.

Vérifiez que le marquage du code des pièces A-062 et A-071, montées sur le longeron 27B (A-008), reste visible (pour le moment) depuis la partie extérieure du pilier alors que le marquage du code des pièces A-067 et A-066, montées sur le longeron 27D (A-009), est visible de l'intérieur.

1

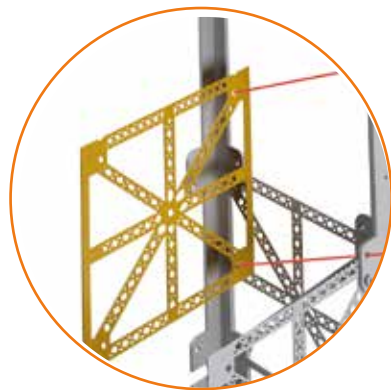

- Place part 29B (A-071) inside stringer 27B (A-008) with the notched edge facing up. Secure this element with two AM screws and nuts.

- Disposez un élément 29B (A-071) à l'intérieur du longeron 27B (A-008) en orientant le bord pourvu d'encoches vers le haut. Fixez cet élément avec deux vis et écrous AM.

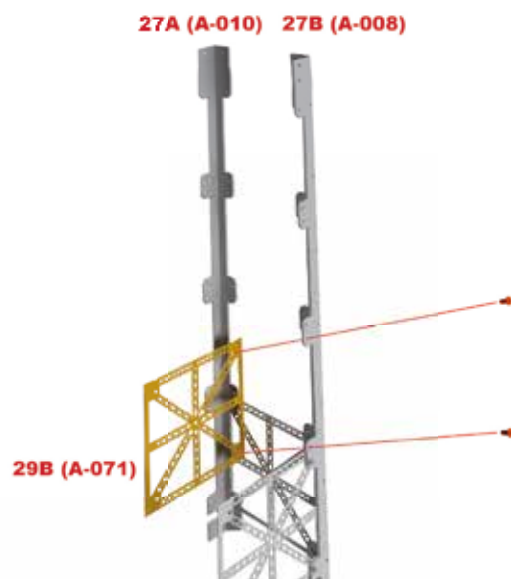

# THE EIFFEL TOWER / LA TOUR EIFFEL • Step-by-step / Pas-à-pas #29

2

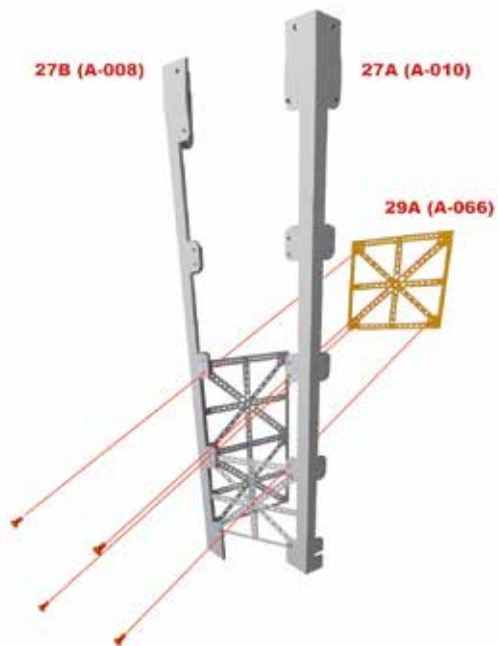

- Place part 29A (A-066) between stringers 27A (A-010) and 27B (A-008), with the notched edge facing down. Secure the components with 4 AM screws and nuts.

• Placez une pièce 29A (A-066) entre les longerons 27A (A-010) et 27B (A-008), avec le bord pourvu d'encoches vers le bas. Fixez les pièces avec 4 vis et écrous AM.

3

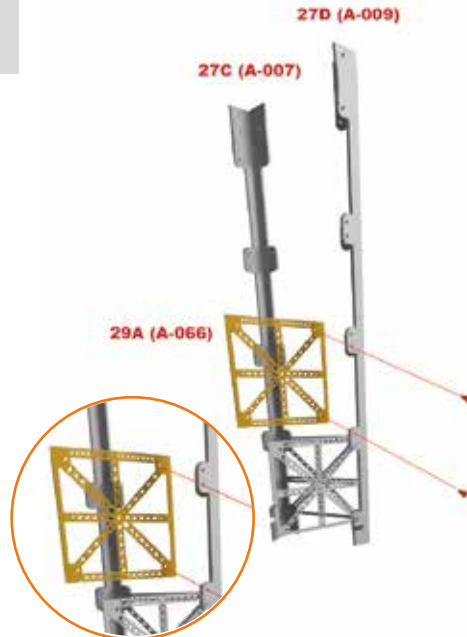

- Take the other part 29A (A-066) and position it in stringer 27D (A-009) with the notches facing downwards. Secure the parts with two AM screws and nuts.

• Prenez l'autre pièce 29A (A-066) et placez-la dans le longeron 27D (A-009), avec les encoches orientées vers le bas. Fixez les pièces avec deux vis et écrous AM.

4

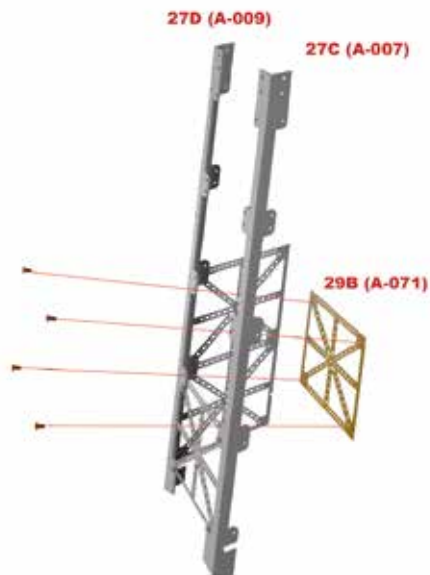

- Finally, fit the remaining part 29B (A-071) between stringers 27D (A-009) and 27C (A-007). This time the edge with the notches will be facing upwards. Secure the parts with 4 AM screws and nuts.

• En dernier lieu, montez la pièce restante 29B (A-071) entre les longerons 27D (A-009) et 27C (A-007). Cette fois, le bord pourvu d'encoches restera orienté vers le haut. Fixez les pièces avec 4 vis et écrous AM.

## RESULT / RÉSULTAT



# THE EIFFEL TOWER / LA TOUR EIFFEL • Step-by-step / Pas-à-pas #30

## The parts / Les pièces #30

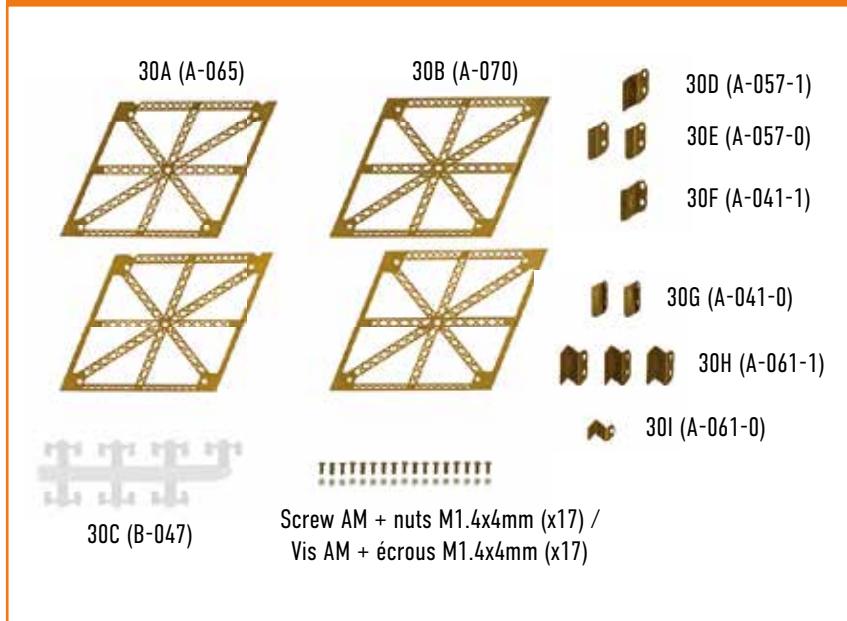

## The assembly plan / Le plan de montage

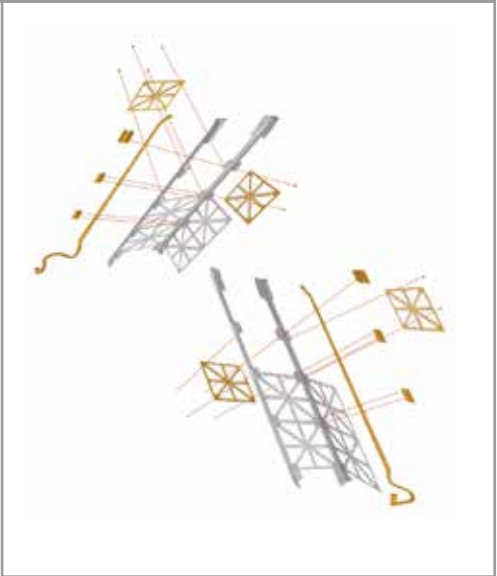

### SUGGESTION/ TIP



Don't forget to split the fibre wires on the frame, six wires for each side and tier. This process will help you during the next steps of the assembly.  
N'oubliez pas de partager les fibres sur la structure, six filaments pour chaque côté et niveau. Ce processus vous aidera dans les prochaines étapes du montage.

1

- Take the assembly consisting of stringers 27D (A-009) and 27C (A-007).
- Place cable 26B (a95) inside stringer 27D (A-009).
- Remove the 3 screws and nuts as shown in the drawing in order to install 2 flanges 30G (A-041-0) and attach the cable to the structure.

- Reprenez l'ensemble formé par les longerons 27D (A-009) et 27C (A-007).
- Placez le câble 26B (a95) à l'intérieur du longeron 27D (A-009).
- Enlevez les 3 vis et écrous indiqués sur le dessin pour placer 2 brides 30G (A-041-0) et fixez le câble sur la structure.

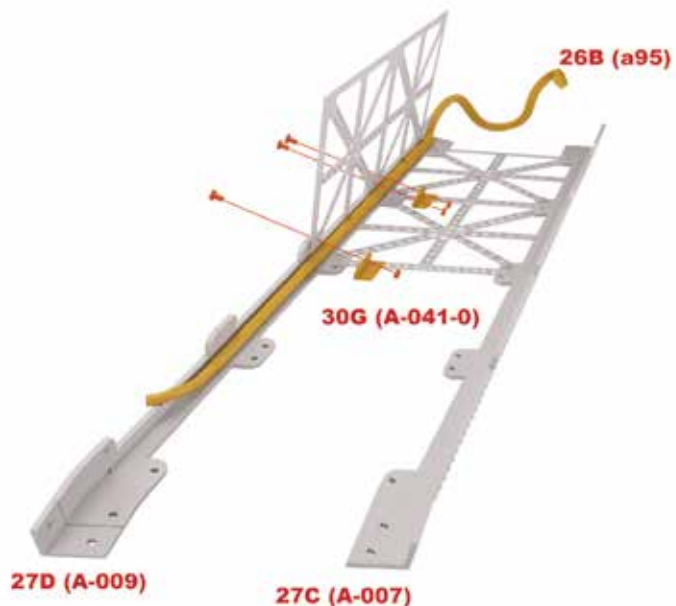

# THE EIFFEL TOWER / LA TOUR EIFFEL • Step-by-step / Pas-à-pas #30

2



- The fibre cable 26B (a95) consists of different parts.
- Separate the 6 fibre wires and feed them through the frame into the level designated for them.
- Then repeat the process as the tiers go up.

- Le câble en fibre 26B (a95) est composé de différentes parties.
- Séparez les 6 filaments de fibre et introduisez-les à travers la structure dans le niveau qui leur est réservé.
- Répétez ensuite le processus au fur et à mesure que les niveaux montent.

3

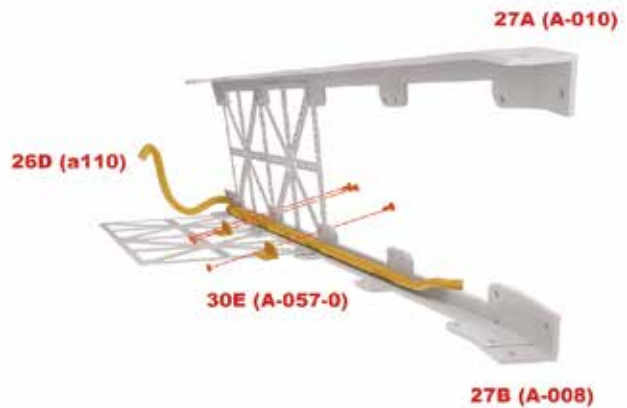

- Take the assembly consisting of stringers 27A (A-010) and 27B (A-008).
- Place cable 26D (a110) inside stringer 27B (A-008).
- Remove the 3 screws and nuts as shown in the drawing and install 2 flanges 30E (A-057-0).
- Reassemble the fibres by passing 6 per tiers of the frame.

- Reprenez l'ensemble formé par les longerons 27A (A-010) et 27B (A-008).
- Placez le câble 26D (a110) à l'intérieur du longeron 27B (A-008).
- Enlevez les 3 vis et écrous indiqués sur le dessin et placez 2 brides 30E (A-057-0).
- Rassemblez à nouveau les fibres en en faisant passer 6 par niveau de structure.

4



- Position part 30B (A-070) between stringers 27D (A-009) and 27C (A-007).
- To ensure that the cross piece coincide with the already assembled parts, you must position the part with the wider edge facing downwards.
- Secure the assembly with 4 AM screws and nuts.

- Positionnez l'élément 30B (A-070) entre les longerons 27D (A-009) et 27C (A-007).
- Pour faire en sorte que le croisillon coïncide avec les éléments déjà montés, vous devez placer la pièce avec le bord le plus large orienté vers le bas.
- Fixez l'ensemble avec 4 vis et écrous AM.

5

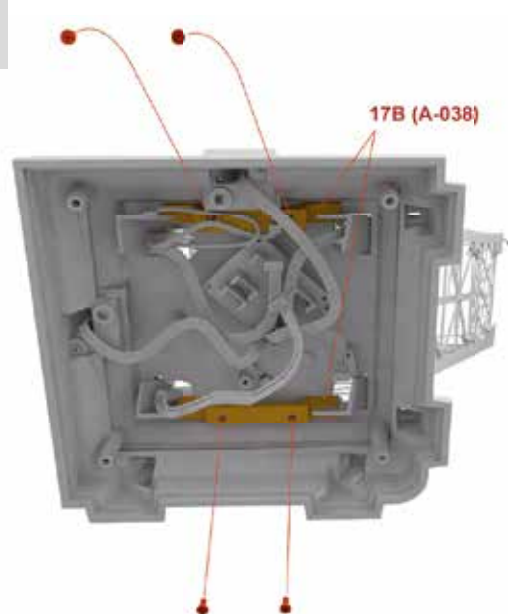

- Place part 30A (A-065) on springer 27D (A-009) with the wider edge of the cross piece facing down.
- Position flange 30F (A-041-1) and secure with 2 AM screws and nuts.

- Placez la pièce 30A (A-065) sur le longeron 27D (A-009), avec le bord le plus large du croisillon orienté vers le bas.
- Placez la bride 30F (A-041-1) et fixez l'ensemble avec 2 vis et écrous AM.

6

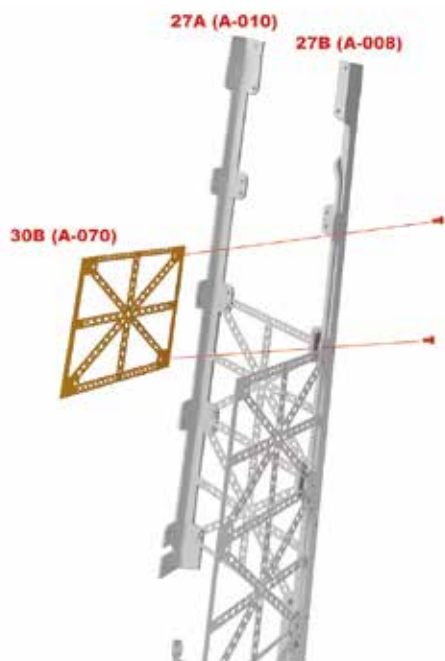

- Place part 30B (A-070), with the wider edge of the crosspiece facing down, onto the inside of stringer 27B (A-008), and use 2 sets of AM screws and nuts to secure the assembly.

- Placez la pièce 30B (A-070), avec le bord plus large du croisillon orienté vers le bas, sur la face interne du longeron 27B (A-008), et utilisez 2 jeux de vis et écrous AM pour fixer l'ensemble.

7

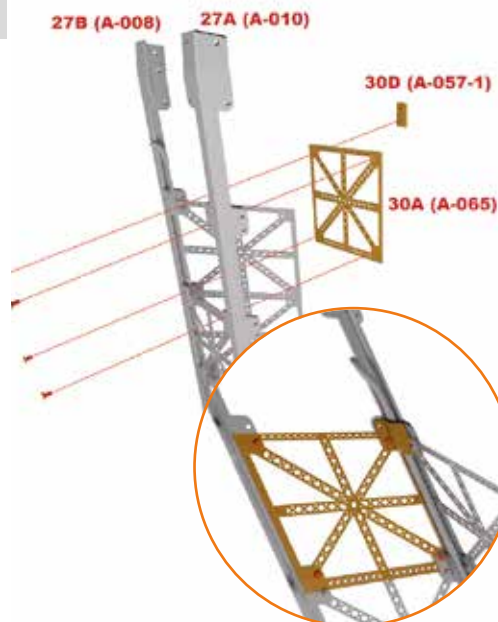

- Between the stringers 27B (A-008) and 27A (A-010), install part 30A (A-065), with the wide edge of the cross piece facing downwards.
- Add flange 30D (A-057-1) and fasten the parts with 4 AM screws and nuts.

- Entre les longerons 27B (A-008) et 27A (A-010), montez l'élément 30A (A-065), avec le bord large du croisillon orienté vers le bas.
- Rajoutez la bride 30D (A-057-1) et fixez les pièces avec 4 vis et écrous AM.

## RESULT / RÉSULTAT



## The parts / Les pièces #31

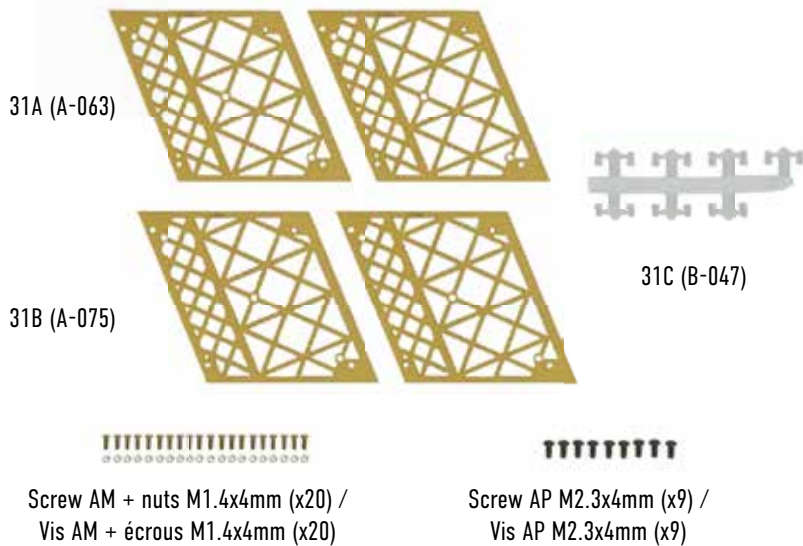

## The assembly plan / Le plan de montage

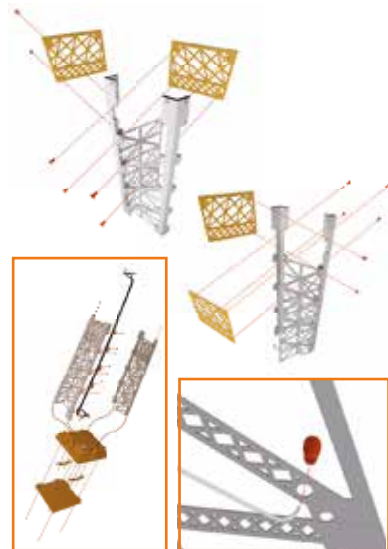

## SUGGESTION/TIP

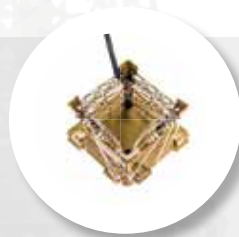

To complete the assembly of the Tower, it is important that the fibres are well stretched on the last pillar (which you will finish at this stage) so that a staircase can be installed inside it at a later stage.

Pour terminer le montage de la Tour, il est important que les fibres soient bien tendues sur le dernier pilier (que vous allez terminer à cette étape) afin de pouvoir installer ultérieurement un escalier à l'intérieur de celui-ci.

1

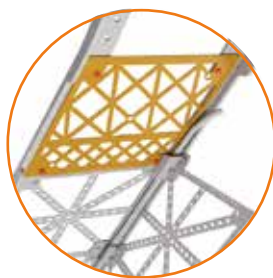

- Take the previously mounted stringer assembly 27D (A-009) and 27C (A-007).
- Position part 31A (A-063) on the inside of the stringers as illustrated. Use 4 AM screws and nuts to secure the assembly.

- Reprenez l'ensemble formé par les longerons 27D (A-009) et 27C (A-007) monté précédemment.
- Placez la pièce 31A (A-063) sur la face interne des longerons, comme indiqué sur l'image. Utilisez 4 vis et écrous AM pour fixer l'ensemble.

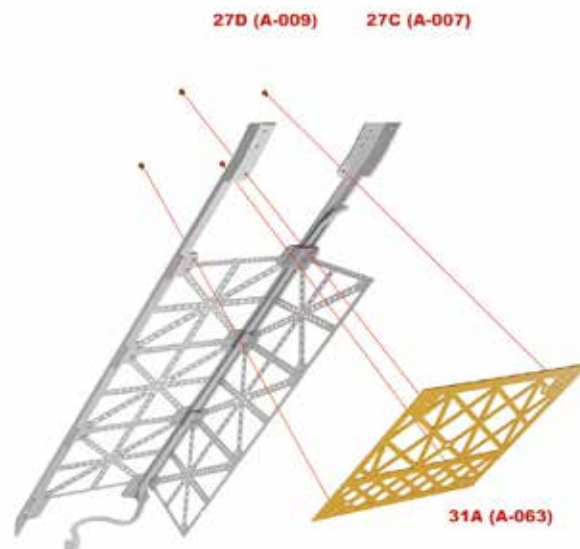

# THE EIFFEL TOWER / LA TOUR EIFFEL • Step-by-step / Pas-à-pas #31

2

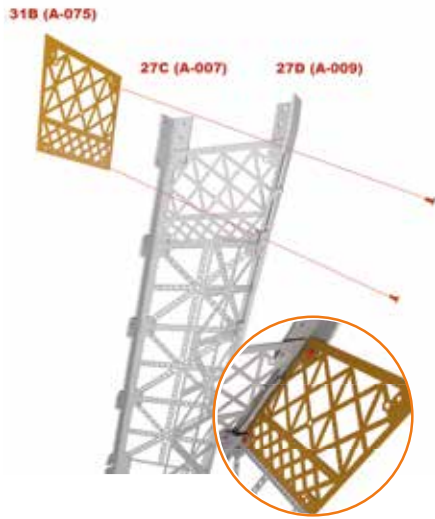

- Move part 31B (A-075) closer to stringer 27D (A-009) bearing in mind that this part should go on the inside of the pillar and the screws on the outside.
- Observe how the part should relate to the flange.
- Fix the part to the stringer with two AM screws and nuts.

- Rapprochez la pièce 31B (A-075) du longeron 27D (A-009) en gardant à l'esprit que cet élément doit aller sur la face interne du pilier et les vis sur la face extérieure.
- Observez comment la pièce doit se trouver par rapport à la bride.
- Fixez la pièce sur le longeron au moyen de deux vis et écrous AM.

3

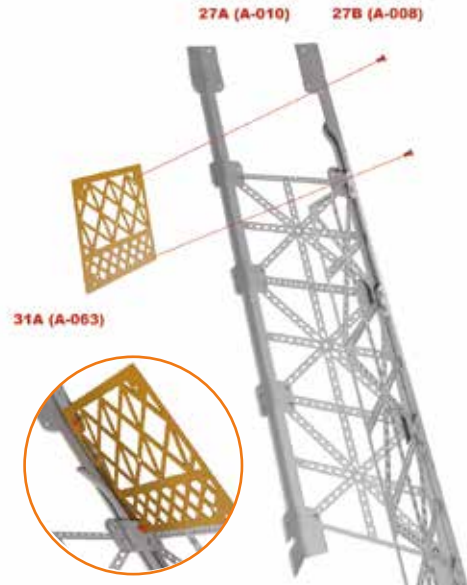

- Attach part 31A (A-063) to stringer 27B (A-008).
- Observe in the illustration how the part should be positioned in relation to the flange that is already in place.
- Secure the assembly with two AM screws and nuts.

- Fixez la pièce 31A (A-063) sur le longeron 27B (A-008).
- Observez sur l'image comment la pièce doit se trouver par rapport à la bride déjà en place.
- Fixez l'assemblage au moyen de deux vis et écrous AM.

4

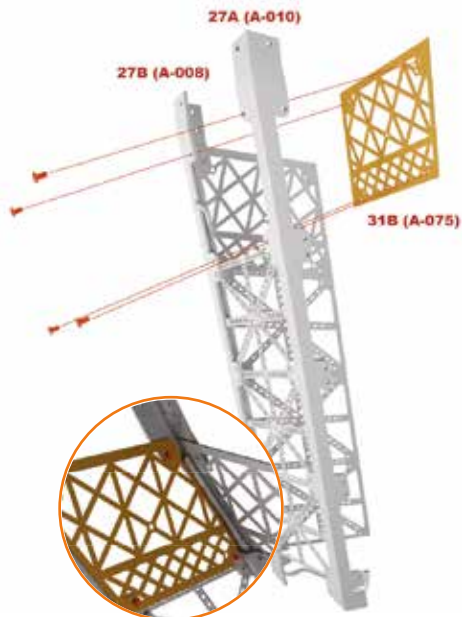

- Position part 31B (A-075) between stringers 27B (A-008) and 27A (A-010) as shown in the pictures.
- Secure it using 4 AM screws and nuts.

- Placez la pièce 31B (A-075) entre les longerons 27B (A-008) et 27A (A-010) comme indiqué sur les images.
- Fixez le tout en utilisant 4 vis et écrous AM.

5



- Retrieve the previously supplied light points 28C, 29C, 30C and 31C (B-047).
- Place the 48 units in the corresponding openings on both halves of the Tower pillar.
- 24 points are intended for the structure of the 27D (A-009) and 27C (A-007) stringers while the other 24 points are intended for the structure of 27A (A-010) and 27B (A-008).

- Récupérez les points de lumière 28C, 29C, 30C et 31C (B-047) fournis précédemment.
- Placez les 48 unités dans les orifices correspondants sur les deux moitiés du pilier de la Tour.
- 24 points sont destinés à la structure des longerons 27D (A-009) et 27C (A-007) alors que les 24 autres à la structure de 27A (A-010) et 27B (A-008).



# THE EIFFEL TOWER / LA TOUR EIFFEL • Step-by-step / Pas-à-pas #31

6

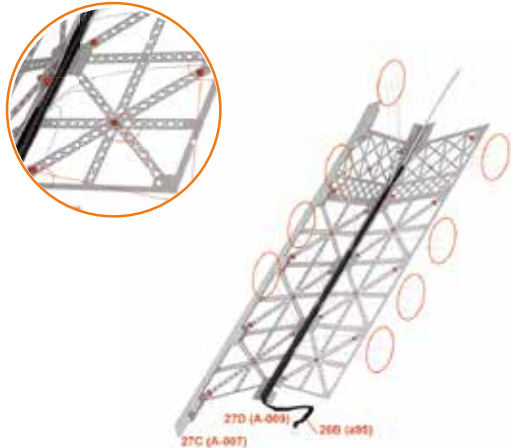

- 6 optic fiber wires run from cable 26B (a95) at different levels.
- Divide and guide three fibres to the right and the other three to the left at each level.
- Bring each fibre optic filament close to the light point (B-047) to which it will be connected and cut off the excess.
- Allow some room to bend and splice the filaments.

- 6 filaments de fibre optique partent du câble 26B (a95) à différents niveaux.
- Répartissez et guidez trois filaments vers la droite et les trois autres vers la gauche à chaque niveau.
- Rapprochez chaque filament de fibre optique du point de lumière (B-047) auquel vous allez le raccorder et coupez l'excédent.
- Prévoyez un peu de marge pour pouvoir plier et raccorder les filaments.

7

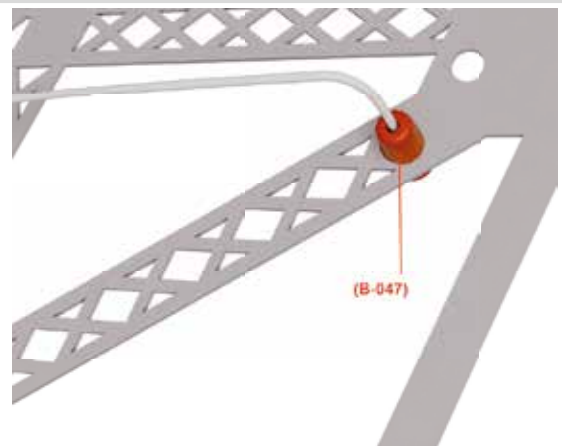

- To connect the end of the wire to a light point (B-047), bend it approximately 1 cm from its tip and insert it into the light point.
- Proceed with the greatest care in order to obtain a curve as shown in the picture.
- A curve or angle that is too tight can cause cracks in the fiber.

- Pour raccorder l'extrémité du filament à un point de lumière (B-047), pliez-le à environ 1 cm de la pointe et introduisez-le dans le point de lumière.
- Procédez avec le plus grand soin afin d'obtenir une courbe comme indiquée sur l'image.
- Une courbure ou un angle trop fermés peuvent entraîner des fissures sur le filament.

8

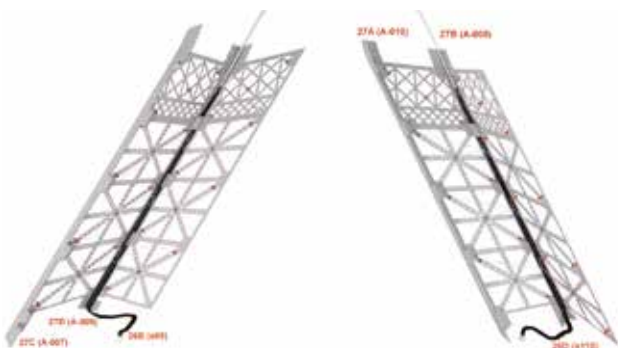

- Insert each fiber into the corresponding light point in the same manner until both halves of the pillar are complete, with all fibers securely attached.
- The threads should be tightly tensioned To provide sufficient space inside the pillar for the installation of new parts at a later date.

- Insérez chaque filament dans le point de lumière correspondant en procédant de la même façon jusqu'à ce que les deux moitiés du pilier soient terminées, avec tous les filaments bien fixés.
- Les filaments doivent être bien tendus pour laisser à l'intérieur du pilier l'espace libre nécessaire ultérieurement à l'installation de nouveaux composants.

9

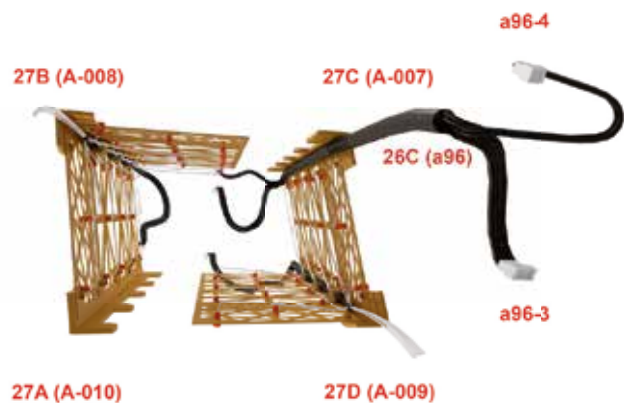

- Assemble the two pillar halves and ensure that they fit together without pulling the fibres.
- Place the 26C cable (a96) inside stringer 27C (A-007) ensuring that the connectors a96-3 and a96-4 are facing upwards.

- Assemblez les deux moitiés du pilier et assurez vous qu'elles s'emboîtent bien sans tirer sur les fibres.
- Placez le câble 26C (a96) à l'intérieur du longeron 27C (A-007) en veillant à ce que les connecteurs a96-3 et a96-4 soient orientés vers le haut.

# THE EIFFEL TOWER / LA TOUR EIFFEL • Step-by-step / Pas-à-pas #31

10

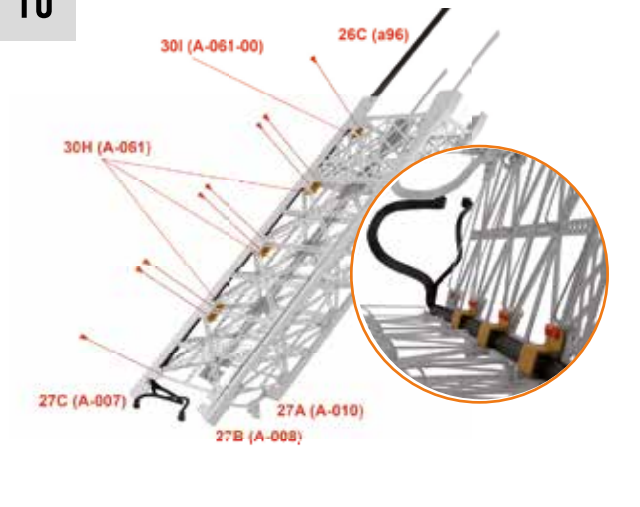

- Attach the two pillar halves to stringer 26C (A-007) by putting three flanges 30H (A-061) on the inside of the Tower and one flange 30I (A-061-00) on the top level of the pillar.
- These flanges will serve as the attachment point for cable 26C (a96).
- Use 8 AM screws and nuts for fastening.

- Fixez les deux moitiés du pilier sur le longeron 26C (A-007) en plaçant trois brides 30H (A-061) sur la face interne de la Tour et une bride 30I (A-061-00) sur le niveau supérieur du pilier.
- Ces brides serviront de point de fixation du câble 26C (a96).
- Pour la fixation, utilisez 8 vis et écrous AM.

11

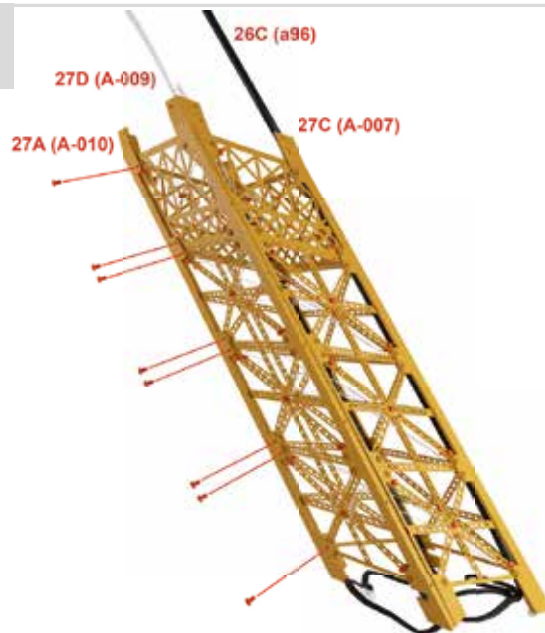

- Complete the pillar assembly, this time on stringer 27A (A-010), using eight AM screws and nuts.
- Use the spanner to work inside the pillar.

- Terminez le montage du pilier, cette fois sur le longeron 27A (A-010), en utilisant huit vis et écrous AM.
- Utilisez la clé de serrage pour travailler à l'intérieur du pilier.

12

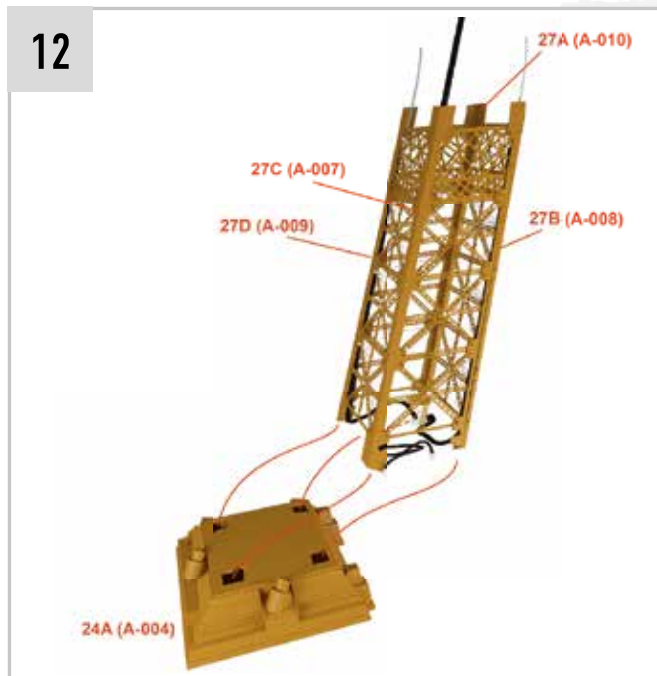

- Insert the assembled pillar into base 24A (A-004): start by feeding the cables through the four holes in the base, and then proceed by inserting the four corners of the pillar.

- Insérez le pilier monté dans la base 24A (A-004) : commencez en faisant passer les câbles dans les quatre orifices de la base, puis insérez les quatre angles du pilier.

13

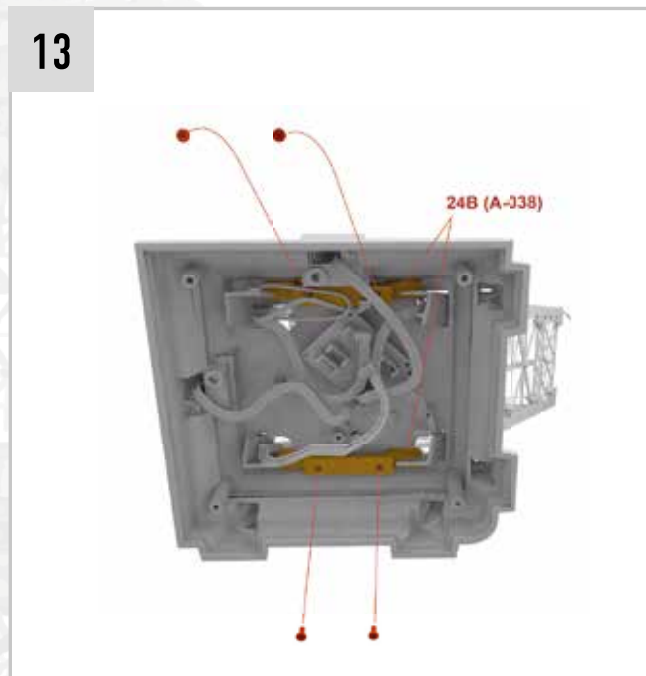

- Tilt the structure and screw the pillar to base 4A (A-004) with two fasteners 24B (A-038).
- Finally, use 4 AP screws to complete the assembly.

- Inclinez la structure et vissez le pilier sur la base 4A (A-004) avec deux fixations 24B (A-038).
- Enfin, utilisez 4 vis AP pour terminer le montage.

14

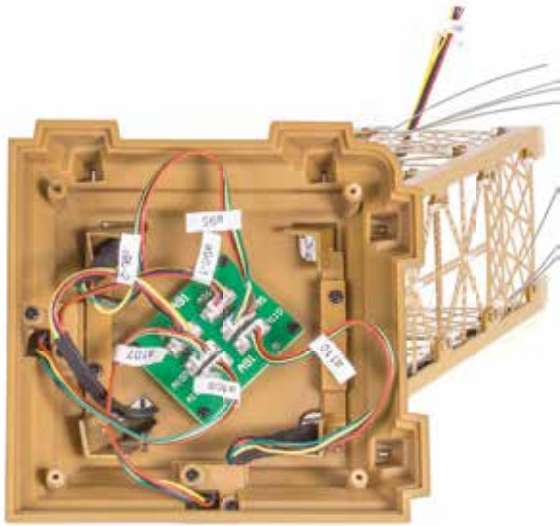

- Connect all the cables to PCB 26A (A91). The cables are labelled with the corresponding connector number on the board.
- Raccordez tous les câbles sur la carte électronique 26A (A91). Les câbles portent une étiquette qui doit correspondre au numéro du connecteur de la carte.

15

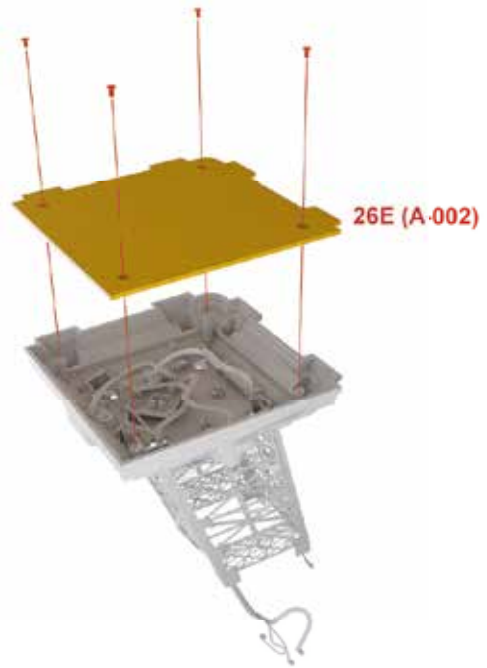

- Place the lower cover 26E (A-002) on the pillar base and secure with four AP screws.
- Placez le couvercle inférieur 26E (A-002) sur la base du pilier et fixez-la avec quatre vis AP.

## RESULT / RÉSULTAT

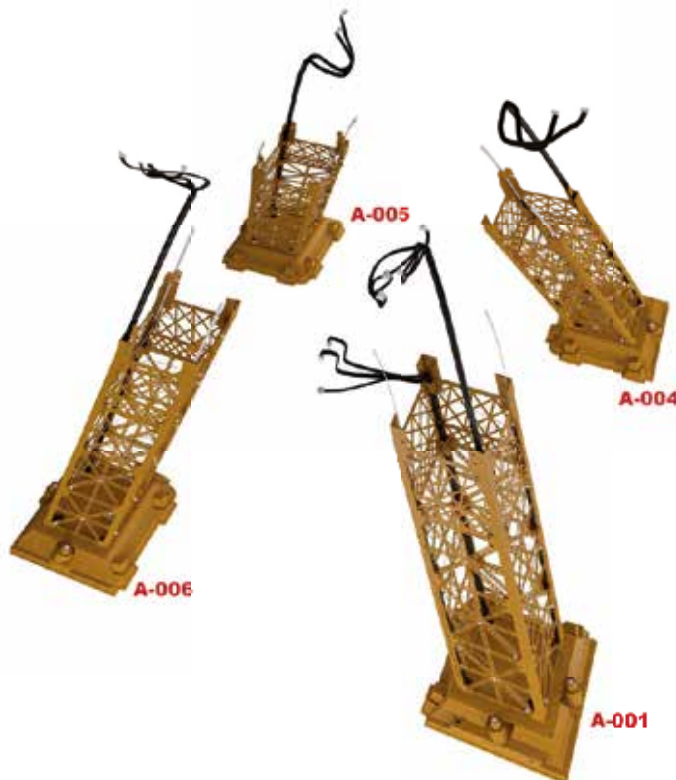

## The parts / Les pièces #32

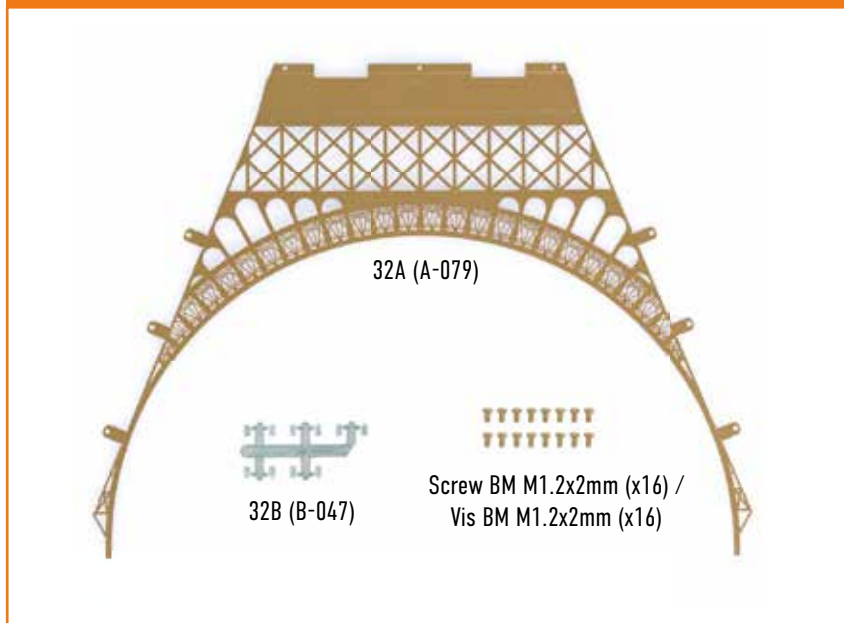

## The assembly plan / Le plan de montage

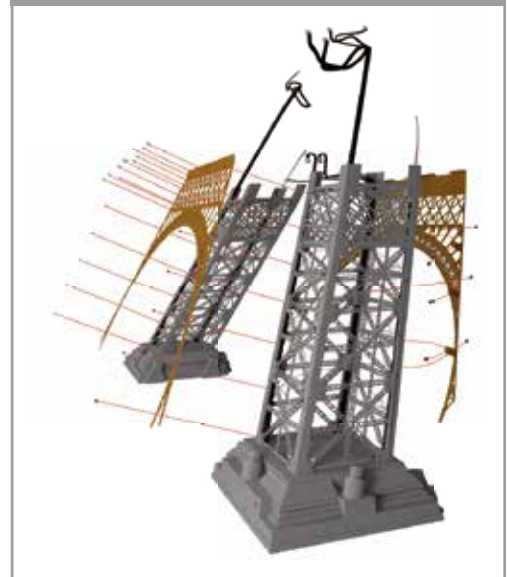

### CONSEIL / TIP

This image shows you how the pillars of your Eiffel Tower are supposed to look before you move to the next stage of assembly. It will be useful for organising the previously assembled structures so that you can easily locate them.

Cette image vous montre l'aspect que les piliers de votre tour Eiffel doivent avoir avant de passer à l'étape suivante du montage. Elle vous sera utile pour ordonner les structures montées précédemment et les repérer facilement.

#### THE ASSEMBLY ORDER IS AS FOLLOWS:

- Pillar I associated with base A-001 that includes the switch and the entry of the electrical current transformer. This pillar is easily identified as it is the only one with two cables a97 and a93.
- Pillar II associated with base A-006 that includes cable a49. This pillar will accommodate the lift.
- Pillar III associated with base A-005 that includes cable a47.
- Pillar IV associated with base A-004. This pillar will receive cable a96 and soon an interior staircase (two holes are provided for its attachment).

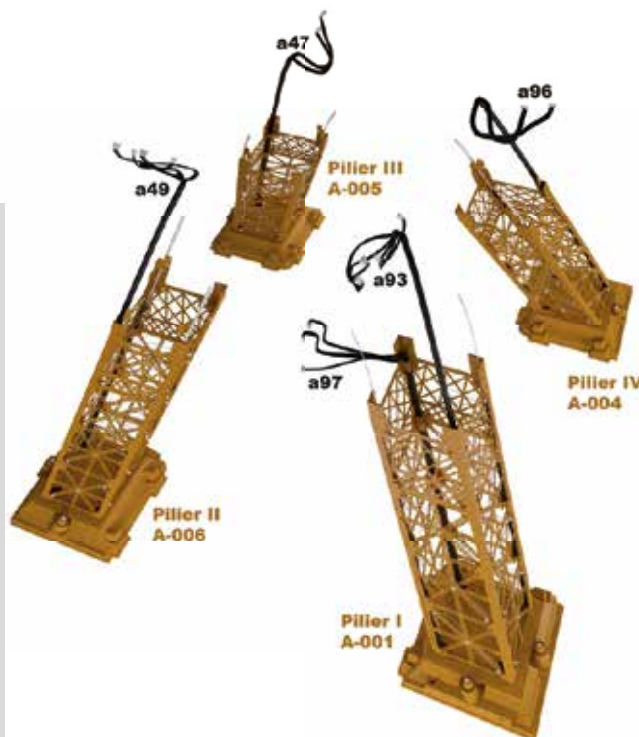

#### L'ORDRE DE MONTAGE EST LE SUIVANT :

- Pilier I associé à la base A-001 qui inclut l'interrupteur et l'entrée du transformateur de courant électrique. Ce pilier est facilement reconnaissable, car c'est le seul à disposer de deux câbles a97 et a93.
- Pilier II associé à la base A-006 qui inclut le câble a49. Ce pilier accueillera l'ascenseur.
- Pilier III associé à la base A-005 qui inclut le câble a47.
- Pilier IV associé à la base A-004. Il accueille le câble a96 et bientôt un escalier à l'intérieur (deux orifices sont prévus pour sa fixation).

# THE EIFFEL TOWER / LA TOUR EIFFEL • Step-by-step / Pas-à-pas #32

1



- Place part 32A (A-079) on a flat surface, with code A-079 facing up.
- Fold the nine side tabs at 90°.
- Proceed with great care at this stage, as the tabs may break if you bend them the wrong way.

- Placez la pièce 32A (A-079) sur une surface plane, avec le code A-079 orienté vers le haut.
- Pliez les neuf languettes latérales à 90°.
- Procédez avec précaution à cette étape, car les languettes pourraient casser si vous les pliez du mauvais côté.

2

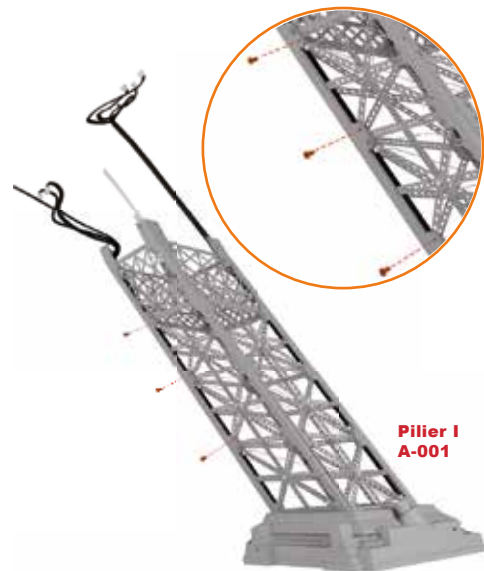

- Position pillar I associated with base A-001 as shown in the illustration and remove the three screws and nuts as indicated.
- The code for the stringer in this step is A-010 and the code for the cable attached to this stringer is a97.

- Orientez le pilier I associé à la base A-001 comme illustré sur l'image et retirez les trois vis et écrous indiqués.
- Le code du longeron de cette étape est A-010 et le code du câble fixé à ce longeron est a97.

3



- Place arch 32A (A-079) onto the Pillar I associated with base A-001.
- It needs to fit into the groove of the pillar base and the three tabs should correspond to the screw-free holes of the Pillar I.

- Placez l'arc 32A (A-079) sur le pilier I associé à la base A-001.
- Il doit s'emboîter dans la rainure de la base du pilier et les trois languettes doivent correspondre aux orifices sans vis du pilier I.

4

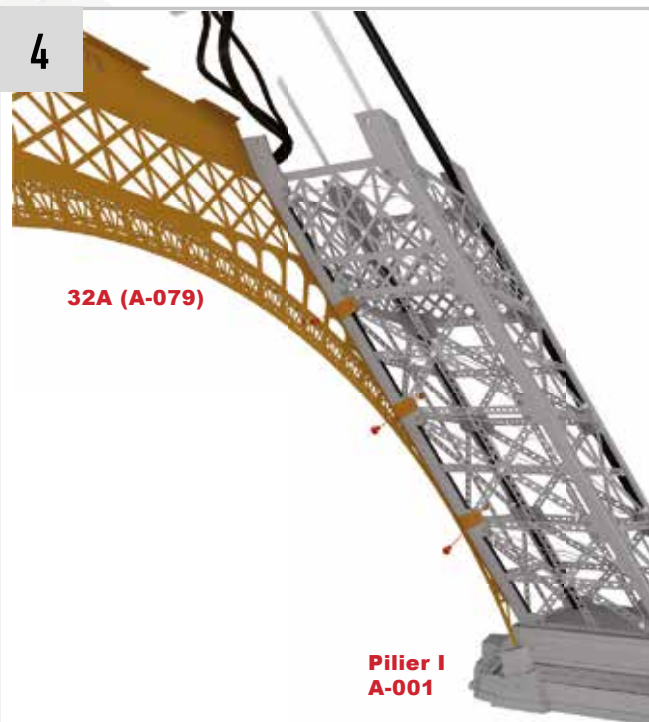

- Once arch 32A (A-079) is correctly positioned, re-install the three AM screws and nuts removed in step 2 onto stringer A-010.

- Une fois l'arc 32A (A-079) correctement positionné, remontez sur le longeron A-010 les trois vis et écrous AM déposés à l'étape 2.

# THE EIFFEL TOWER / LA TOUR EIFFEL • Step-by-step / Pas-à-pas #32

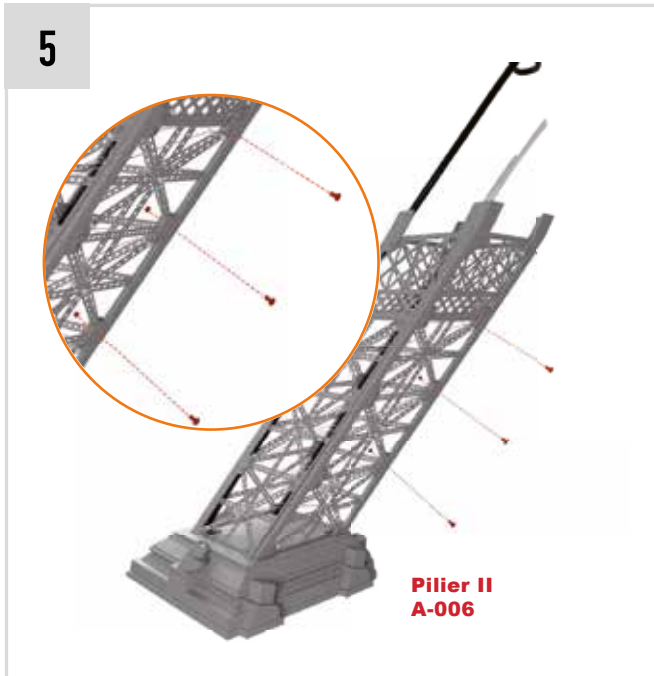

- Take Pillar II associated with base A-006, position it as illustrated and remove the three screws and nuts shown.
- The code of the stringer for this step is A-010.

- Prenez le pilier II associé à la base A-006, orientez-le comme illustré sur l'image et retirez les trois vis et écrous indiqués.
- Le code du longeron correspondant à cette étape est A-010.



- Insert the lower part of arch 32A (A-079) into the corresponding slot in base A-006 of Pillar II.
- The three tabs must remain aligned with the screw-free openings in stringer A-010.

- Emboîtez la partie inférieure de l'arc 32A (A-079) dans la rainure correspondante de la base A-006 du pilier II.
- Les trois languettes doivent rester alignées avec les orifices sans vis du longeron A-010.

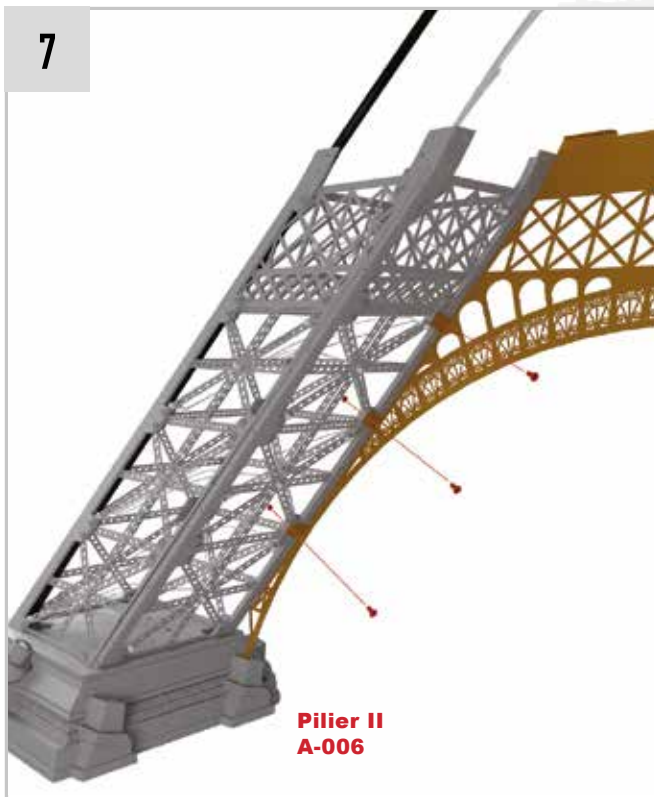

- Replace the screws with nuts to secure arch 32A (A-079) to pillar II.

- Remplacez les vis avec écrous pour fixer l'arc 32A (A-079) sur le pilier II.

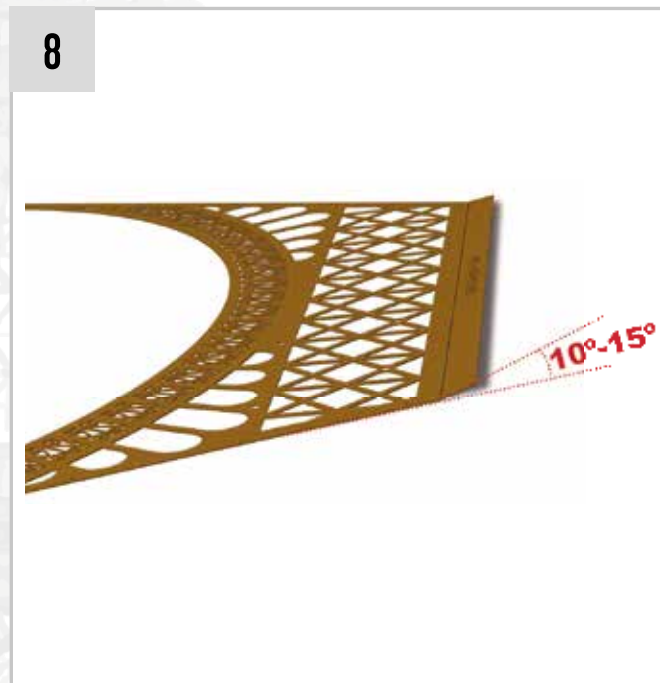

- Take part 1C (A-068) supplied in issue 1 and place it on a flat surface, with code A-068 facing up.
- Carefully bend the top tab between 10° and 15°.

- Récupérez la pièce 1C (A-068) fournie dans le numéro 1 et placez-la sur une surface plane, avec le code A-068 orienté vers le haut.
- Pliez avec précaution la languette supérieure entre 10° et 15°

# THE EIFFEL TOWER / LA TOUR EIFFEL • Step-by-step / Pas-à-pas #32

9

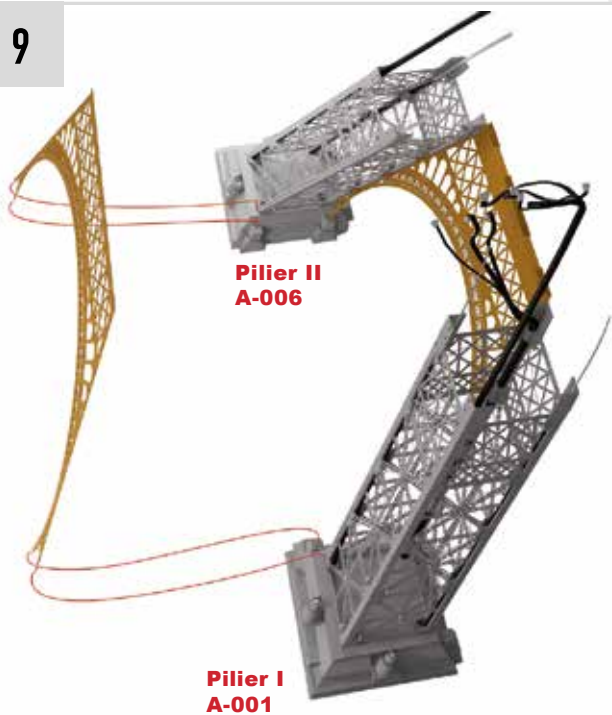

**Pilier II  
A-006**

**Pilier I  
A-001**

• Mount arch 1C (A-068) between pillars I and II by inserting the lower tabs into the base of both pillars.

• Montez l'arc 1C (A-068) entre les piliers I et II en insérant les languettes inférieures dans la base des deux piliers.

10

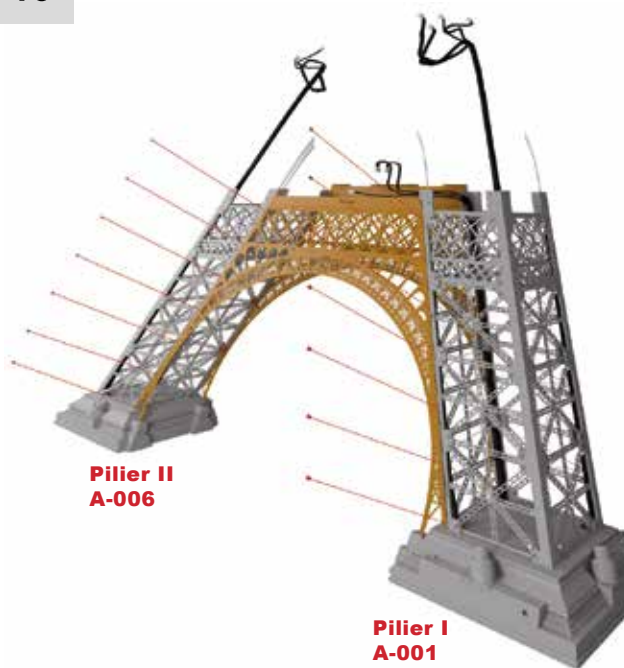

**Pilier II  
A-006**

**Pilier I  
A-001**

• Use 14 BM screws to attach arch 1C (A-068) to both pillars.

• Utilisez 14 vis BM pour fixer l'arc 1C (A-068) aux deux piliers.

11

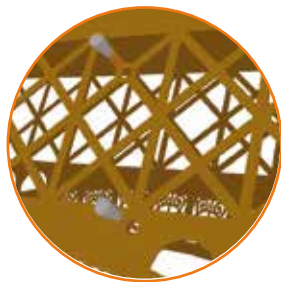
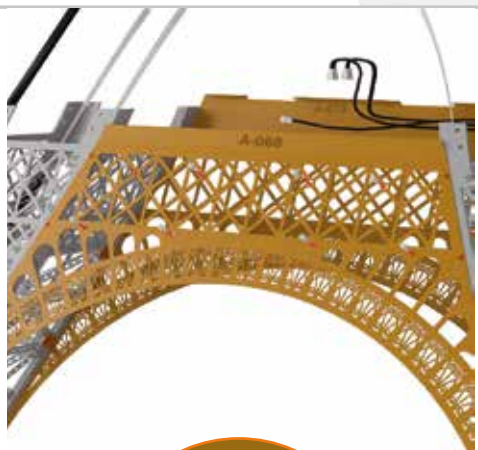

• Detach eight light points (B-047) from the cluster and install them on the eight holes of arch 1C (A-068).

• Détachez huit points de lumière (B-047) de la grappe et montez-les sur les huit orifices de l'arc 1C (A-068).

12

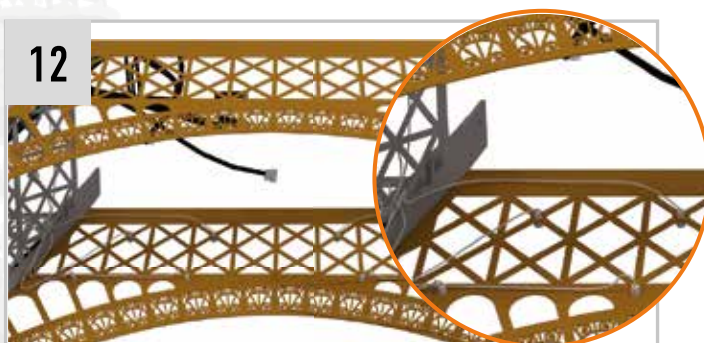

• Finally, connect the optic fiber wires coming out of the pillars to the light points you have just installed.

• Enfin, raccordez les filaments de fibre optique sortant des piliers aux points de lumière que vous venez d'installer.

## RESULT / RÉSULTAT



# THE EIFFEL TOWER / LA TOUR EIFFEL • Step-by-step / Pas-à-pas #33

## The parts / Les pièces #33

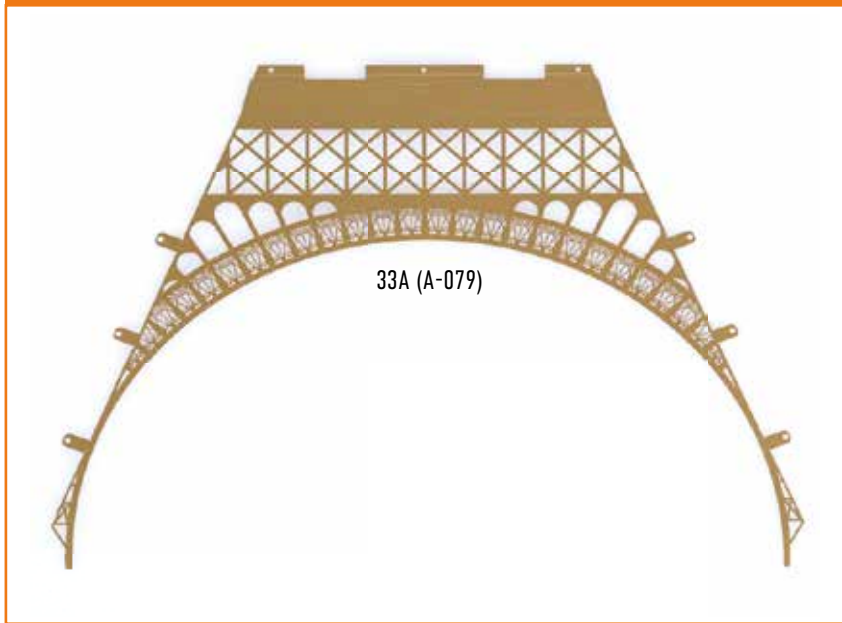

## The assembly plan / Le plan de montage



### CONSEIL/TIP

In order to quickly identify the pillars, you can label them, or even write down the codes of the stringers of each pillar. We remind you that pillar I contains the inlet for the current transformer and the switch. In the base of pillar II is the contact point for the lift. Pillar III has no markings on the inside and pillar IV has two holes for the future installation of the staircase.

Afin de repérer rapidement les piliers, vous pouvez faire des étiquettes pour les identifier, ou même noter les codes des longerons de chaque pilier. Nous vous rappelons que le pilier I contient l'entrée du transformateur de courant et l'interrupteur. Dans la base du pilier II se trouve la butée de contact de l'ascenseur. Le pilier III ne possède aucun marquage à l'intérieur et le pilier IV présente deux orifices pour le montage ultérieur de l'escalier.

1

- Place part 33A (A-079) on a flat surface, with code A-079 facing up.
- Fold the nine side tabs at 90°.
- Proceed with great care at this stage, as the tabs may break if you bend them the wrong direction.

- Placez la pièce 33A (A-079) sur une surface plane, avec le code A-079 orienté vers le haut.
- Pliez les neuf languettes latérales à 90°.
- Procédez avec précaution à cette étape, car les languettes pourraient casser si vous les pliez du mauvais côté.





# THE EIFFEL TOWER / LA TOUR EIFFEL • Step-by-step / Pas-à-pas #33

2

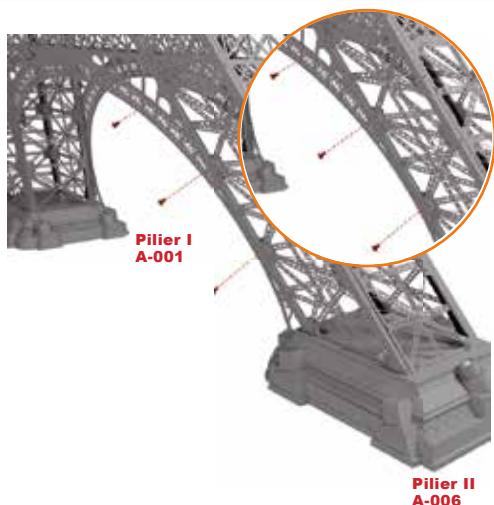

- Prepare the set of two pillars joined by the arches mounted in the previous issue.
- Access stringer A-010 of pillar II (associated with base A-006) and temporarily remove the three AM screws and nuts shown in the picture: the top ones, for the first and second level, and the bottom ones for the third level.

- Préparez l'ensemble formé de deux piliers unis par les arcs monté au numéro antérieur.
- Accédez au longeron A-010 du pilier II (associé à la base A-006) et retirez temporairement les trois vis et écrous AM indiqués sur l'image : ceux du haut, pour le premier et le deuxième niveau, et ceux du bas pour le troisième niveau.

3

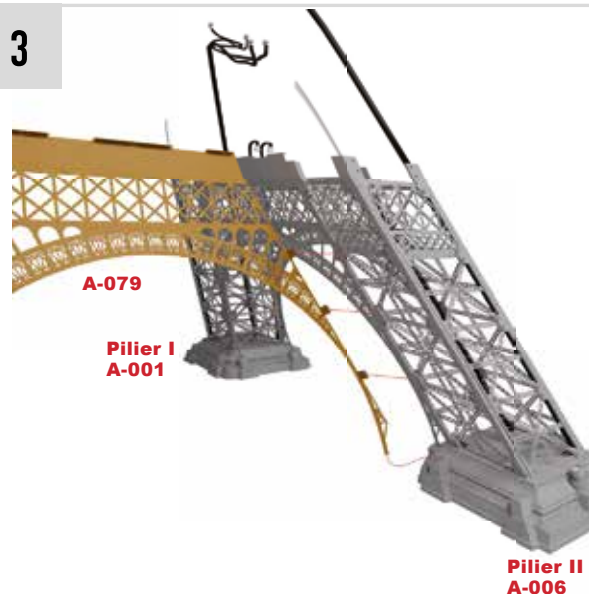

- Take arch 33A (A-079) and insert the lower end into the groove of the pillar II base (A-006).
- Align the openings in the three side tabs of the arch with the screw-free openings on the stringer A-010 of pillar II.

- Prenez l'arc 33A (A-079) et introduisez l'extrémité inférieure dans la rainure qui se trouve à la base du pilier II (A-006).
- Alignez les orifices des trois languettes latérales de l'arc avec les orifices sans vis sur le longeron A-010 du pilier II.

4

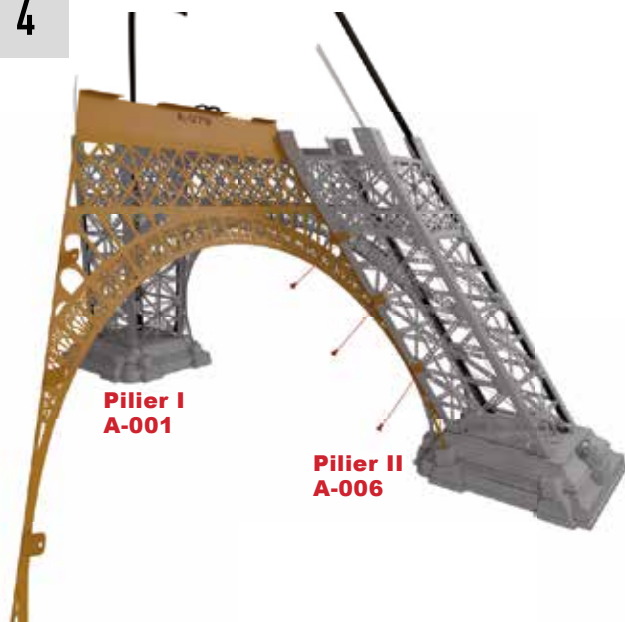

- Once the openings are aligned, attach the arch 33A (A-079) to the pillar using the three AM screws and nuts previously removed.

- Une fois les orifices alignés, fixez l'arc 33A (A-079) sur le pilier à l'aide des trois vis et écrous AM précédemment retirés.

5

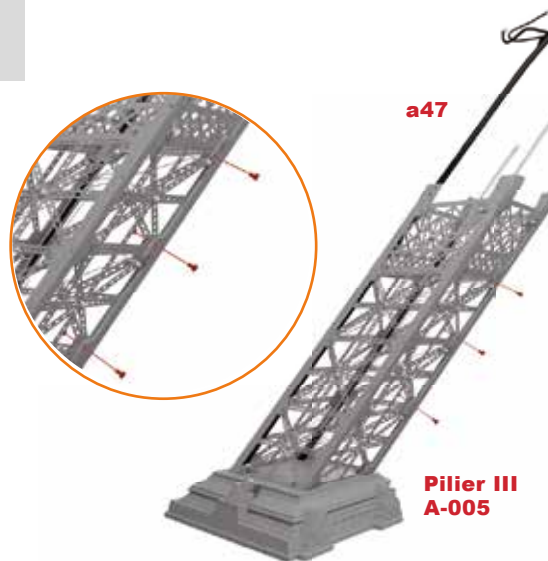

- Take pillar III associated with base A-005.
- As in the previous step, locate stringer A-010, remove the screws and nuts from the top of the first and second level, and from the bottom of the third level.

- Prenez le pilier III associé à la base A-005.
- Comme à l'étape précédente, repérez le longeron A-010, retirez les vis et les écrous de la partie supérieure du premier et du deuxième niveau, et ceux de la partie inférieure du troisième niveau.

6



• To complete this assembly, position the lower end of arch 33A (A-079) into the base of pillar III associated with base A-005, align the three tabs with the screw-free openings in the pillar and secure the assembly with three AM screws and nuts.

• Pour achever ce montage, placez l'extrémité inférieure de l'arc 33A (A-079) dans la base du pilier III associé à la base A-005, alignez les trois languettes avec les orifices sans vis du pilier et fixez l'ensemble au moyen de trois vis et écrous AM.

## RESULT / RÉSULTAT



# THE EIFFEL TOWER / LA TOUR EIFFEL • Step-by-step / Pas-à-pas #34

## The parts / Les pièces #34

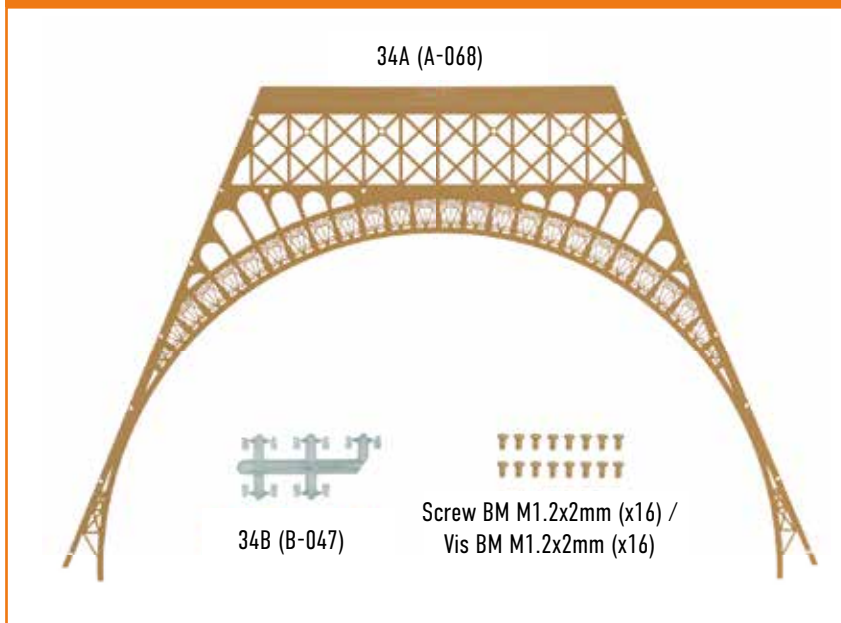

## The assembly plan / Le plan de montage

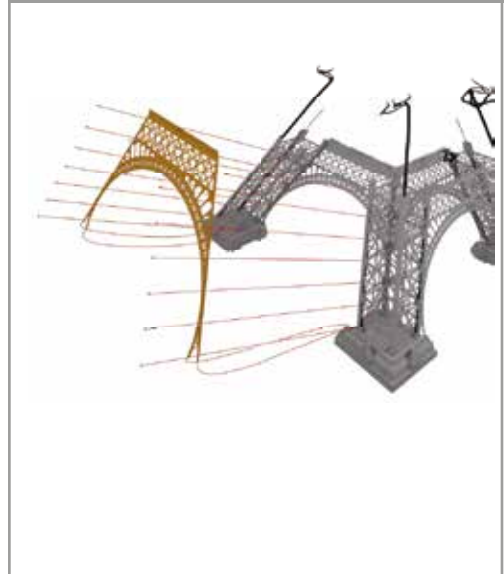

## SUGGESTION



For this step of the assembly, you will work with pillars II and III. We remind you that pillar II is the one containing the lift contact and pillar III is the one without any particular detail.

Pour cette étape du montage, vous travaillerez avec les piliers II et III. Nous vous rappelons que le pilier II est celui contenant le contact de l'ascenseur et que le pilier III est celui qui ne contient aucun détail particulier.

1

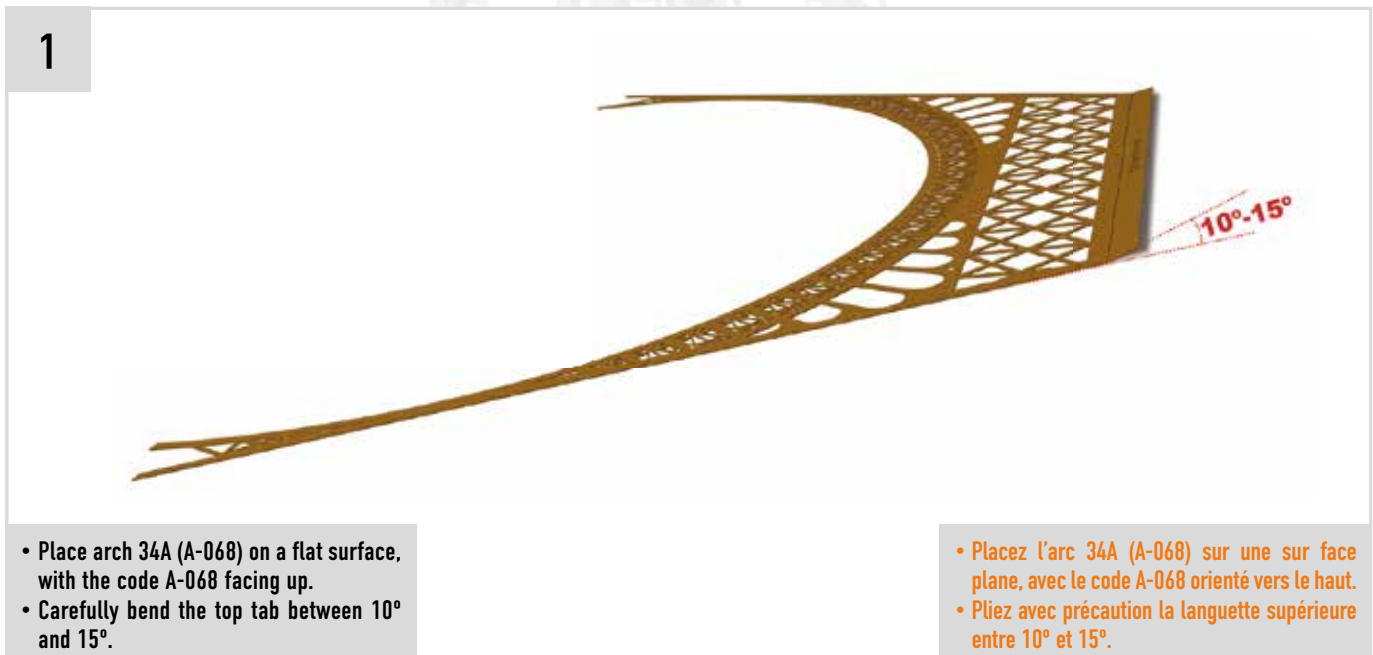

# THE EIFFEL TOWER / LA TOUR EIFFEL • Step-by-step / Pas-à-pas #34

2

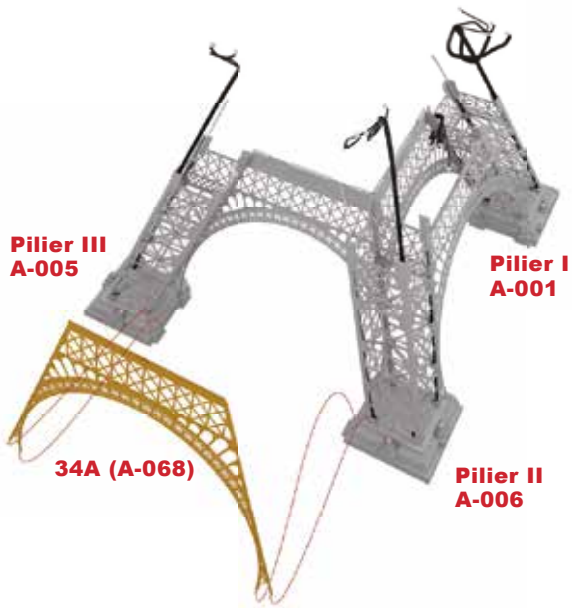

• Place arch 34A (A-068) between pillars II and III by inserting the lower ends into the base of the pillars.

• Placez l'arc 34A (A-068) entre les piliers II et III en insérant les extrémités inférieures dans la base des piliers.

3

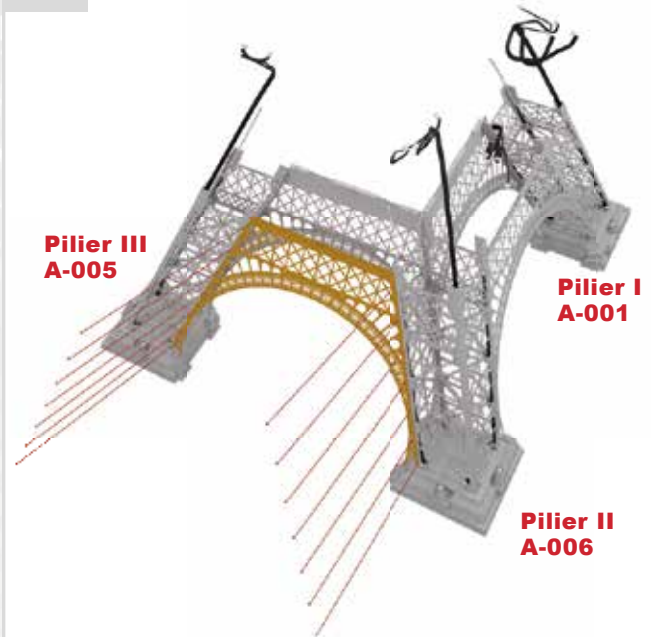

• Use fourteen BM screws to attach arch 34A (A-068) to pillars II and III.

• Utilisez quatorze vis BM pour fixer l'arc 34A (A-068) aux piliers II et III.

4

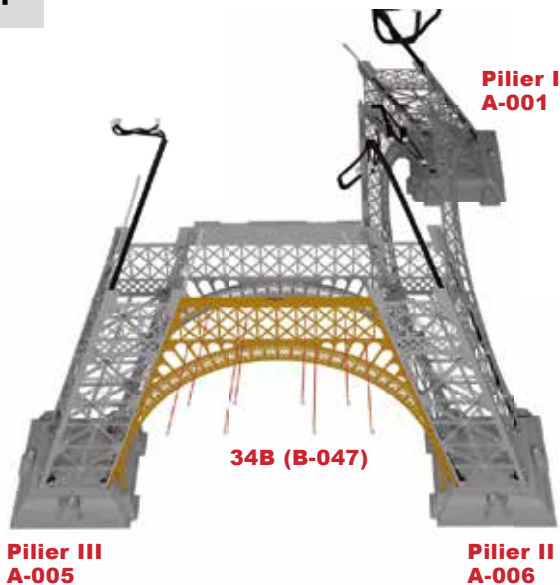

• Detach the light points 34B (B-047) from the cluster and fit them into the eight corresponding openings of arch 34A (A-068).

• Détachez les points de lumière 34B (B-047) de la grappe et introduisez-les dans les huit orifices correspondants de l'arc 34A (A-068).

5

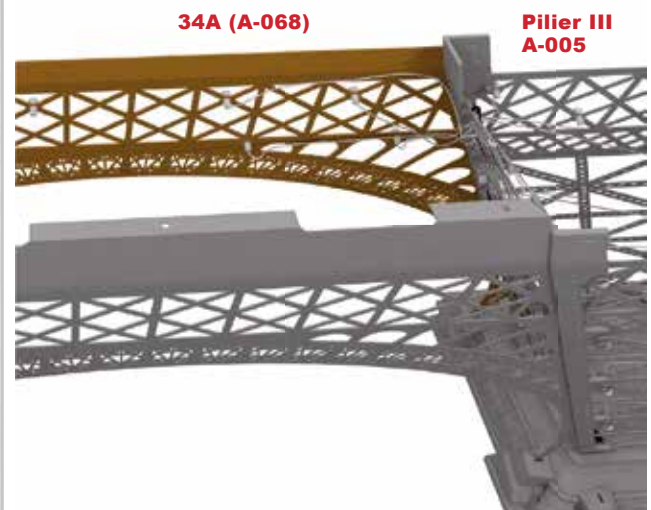

• Take the four fibre optic filaments from cable a45 attached to stringer A-008 that is part of pillar III (associated with base A-005).  
• Cut the fibres according to the distance to the light point and insert them into the light points 34B (B-047).

• Prenez les quatre filaments de fibre optique du câble a45 fixé au longeron A-008 qui fait partie du pilier III (associé à la base A-005).  
• Coupez les filaments en fonction de la distance jusqu'au point de lumière et introduisez-les dans les points de lumière 34B (B-047).

6

Pilier II  
A-006

34A (A-068)

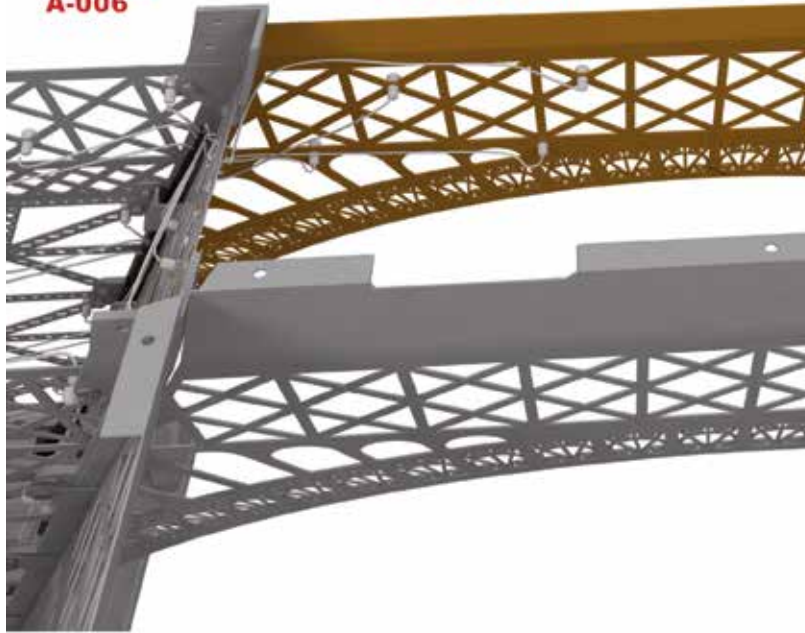

• Finally, proceed in the same way with the optical fibres on the other side of arch 34A (A-068). These fibres come from cable A48 attached to stringer A-009 of pillar II.

• Enfin, procédez de la même façon avec les filaments de fibre optique de l'autre côté de l'arc 34A (A-068). Ces filaments proviennent du câble a48 fixé au longeron A-009 du pilier II.

## RESULT / RÉSULTAT

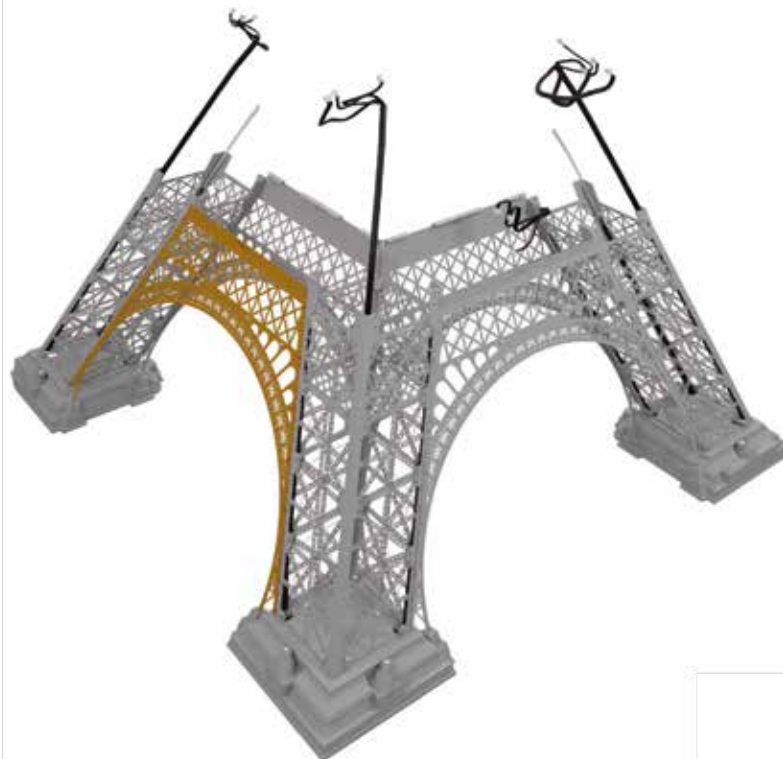

## The parts / Les pièces #35



## The assembly plan / Le plan de montage



### CONSEIL/TIP

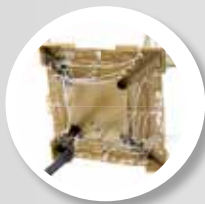

The IV pillar, associated with base A-004, is easily identified by the fact that it has two openings on the inside for mounting the staircase. Before proceeding with the assembly described in this guide, we recommend you check that the optic fiber wires are well tucked inside the pillar, as shown in the photo, and that there is sufficient space left for the future installation.

Le pilier IV, associé à la base A-004, est facilement reconnaissable, car il possède à l'intérieur deux orifices pour la fixation de l'escalier. Avant de procéder au montage décrit à cette étape, nous vous recommandons de vérifier que les filaments de fibre optique sont bien rentrés à l'intérieur du pilier, comme sur la photo, et qu'il reste suffisamment d'espace pour la future installation.

1



- Place part 35A (A-079) on a flat surface with the code A-079 facing up.
- Fold the nine side tabs at 90°.
- Proceed with great care at this stage, as the tabs may break if you bend them the wrong way.

- Placez la pièce 35A (A-079) sur une surface plane, avec le code A-079 orienté vers le haut.
- Pliez les neuf languettes latérales à 90°.
- Procédez avec précaution à cette étape, car les languettes pourraient casser si vous les pliez du mauvais côté.

2

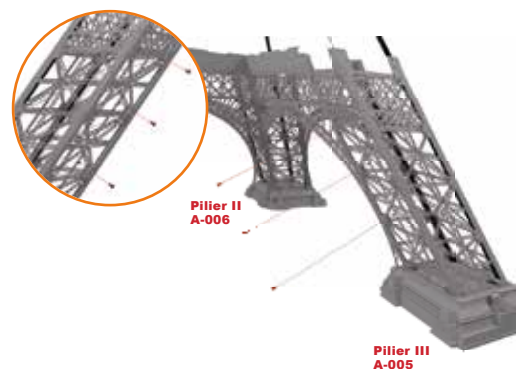

- Take the assembly built in the previous numbers, consisting of the three pillars that have been joined by the arches. Locate stringer A-010 of pillar III and remove the three AM screws and nuts as shown in the picture: the top ones, for the first and second level, and the bottom ones for the third level.

- Reprenez l'ensemble monté aux numéros précédents, formé des trois piliers déjà unis par les arcs. Repérez le longeron A-010 du pilier III et retirez les trois vis et écrous AM indiqués sur l'image : ceux du haut, pour le premier et le deuxième niveau, et ceux du bas pour le troisième niveau.

# THE EIFFEL TOWER / LA TOUR EIFFEL • Step-by-step / Pas-à-pas #35

3

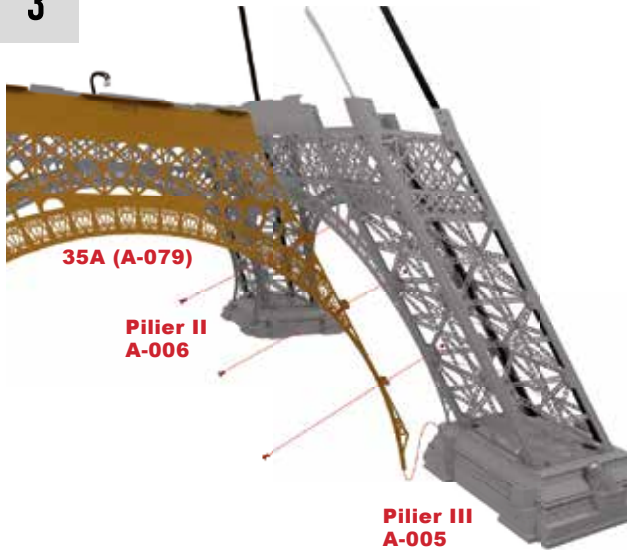

- Take arch 35A (A-079) and insert the lower right end into the groove at the base of pillar III (A-005).
- Align the holes in the three tabs with the screw-free holes on stringer A-010 of this pillar.

- Prenez l'arc 35A (A-079) et introduisez l'extrémité inférieure droite dans la rainure qui se trouve à la base du pilier III (A-005).
- Alignez les orifices des trois languettes avec les orifices sans vis sur le longeron A-010 de ce pilier.

4

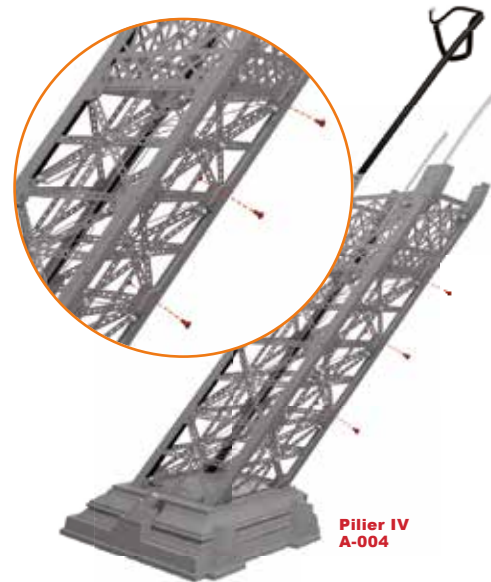

- Take tower pillar IV, associated with base A-004.
- As in the previous step, identify stringer A-010 and remove the screws and nuts from the top of the first and second level and the bottom of the third level.

- Reprenez le pilier IV de la tour, associé à la base A-004.
- Comme à l'étape précédente, repérez le longeron A-010 et retirez les vis et les écrous du haut du premier et du deuxième niveau et ceux du bas du troisième niveau.

5

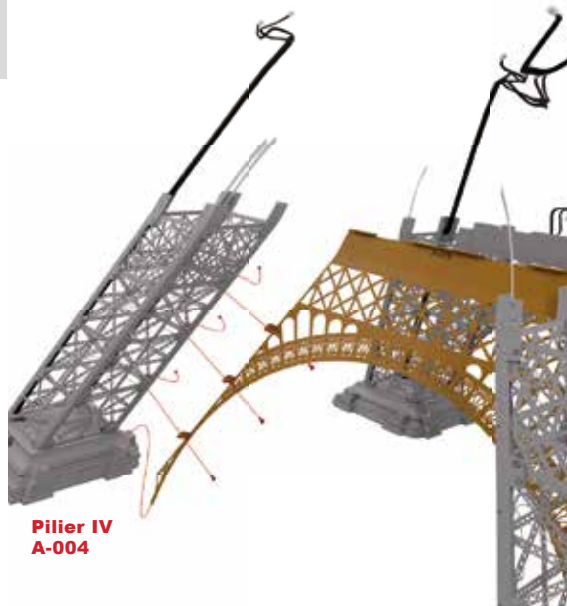

- Finally, insert the lower end of arch 35A (A-079) into the base of pillar IV, opposite pillar A-010, align the three tabs with the screw-free holes in the pillar, and secure the assembly using the three AM screws and nuts previously removed.

- Pour terminer, insérez l'extrémité inférieure de l'arc 35A (A-079) dans la base du pilier IV, face au longeron A-010 de celui-ci, alignez les trois languettes avec les orifices sans vis du pilier et fixez l'ensemble au moyen des trois vis et écrous AM précédemment retirés.

## RESULT / RÉSULTAT



# THE EIFFEL TOWER / LA TOUR EIFFEL • Step-by-step / Pas-à-pas #36

## The parts / Les pièces #36

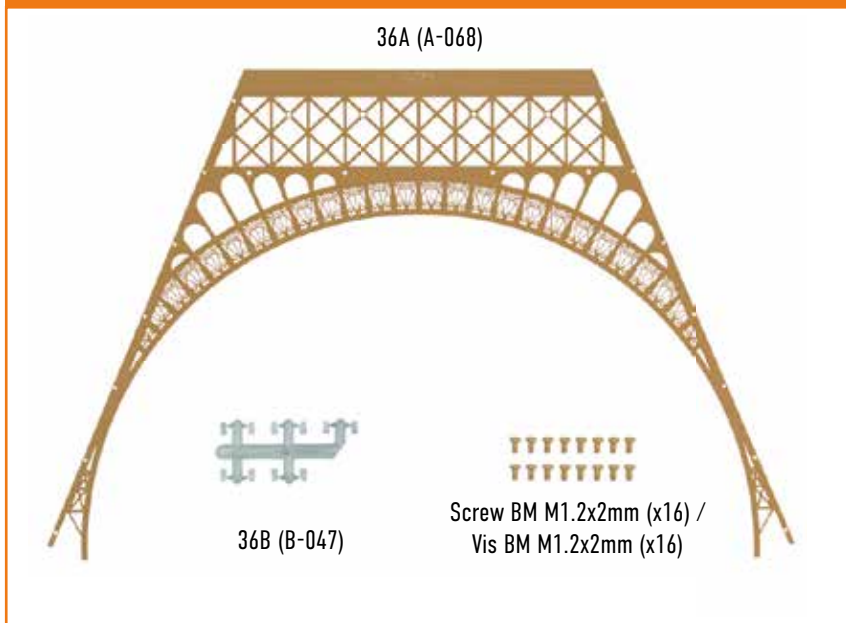

## The assembly plan / Le plan de montage

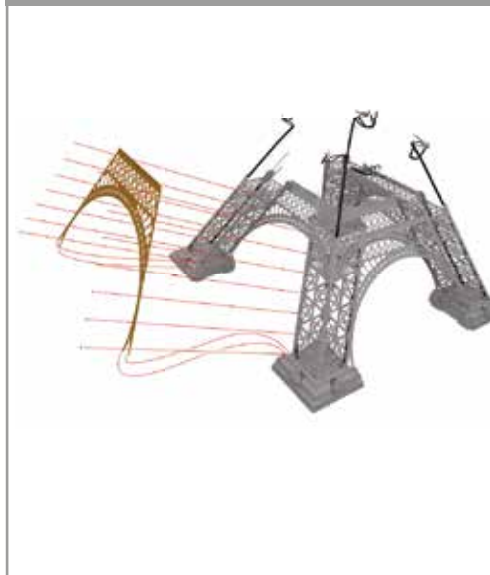

### CONSEIL/TIP

When connecting the optic fiber wires to the light points of the arches, you can leave a length of wire for more convenient mounting, run like when you work inside the pillars.

Lors du raccordement des filaments de fibre optique aux points de lumière des arcs, contrairement à lorsque vous travaillez à l'intérieur des piliers, vous pouvez laisser une longueur de filament pour un montage plus commode.

1

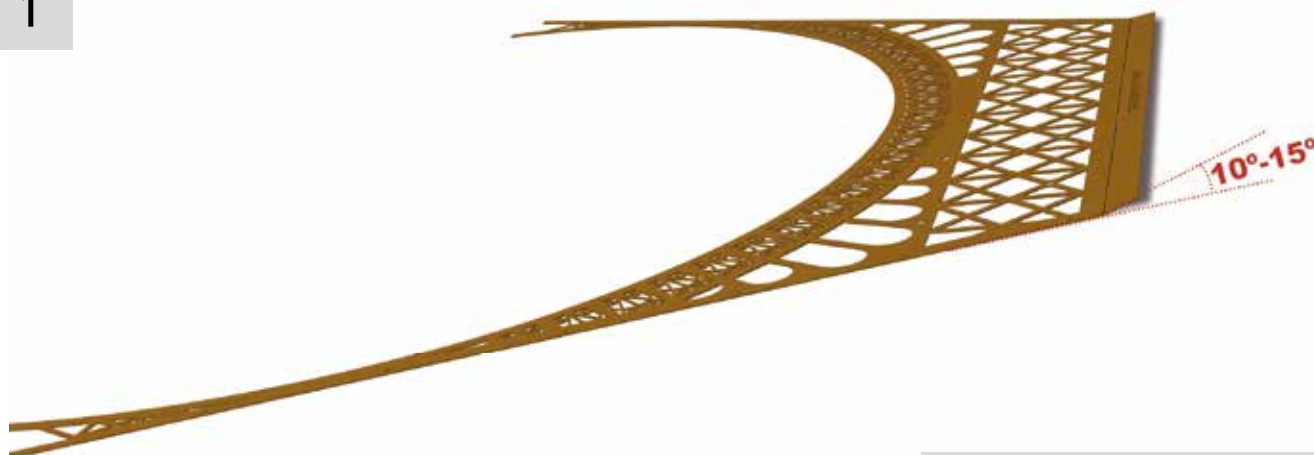

- Place Arc 36A (A-068) on a flat surface with the code facing up.
- Carefully bend the top tab between 10° and 15°.

- Placez l'arc 36A (A-068) sur une surface plane en orientant la face de la pièce comportant le code vers le haut.
- Pliez avec précaution la languette supérieure entre 10° et 15°.



# THE EIFFEL TOWER / LA TOUR EIFFEL • Step-by-step / Pas-à-pas #36

2

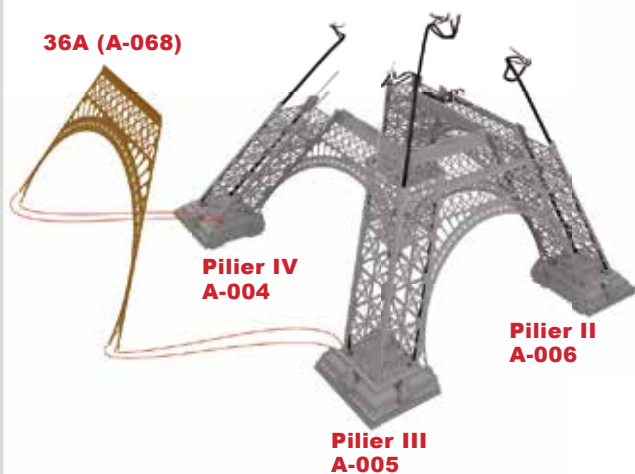

• Position arch (A-068) between pillars III and IV and insert the lower ends into the corresponding bases.

• Placez l'arc 36A (A-068) entre les piliers III et IV et insérez les extrémités inférieures dans les bases correspondantes.

3

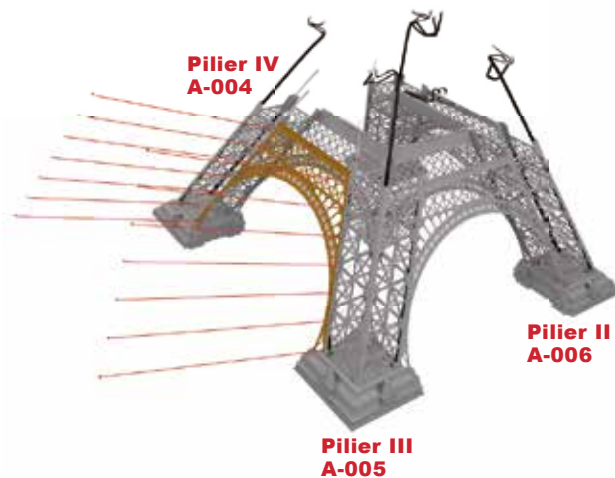

• Use 14 BM screws to secure arch 36A (A-068) to both pillars.

• Utilisez 14 vis BM pour fixer l'arc 36A (A-068) aux deux piliers.

4

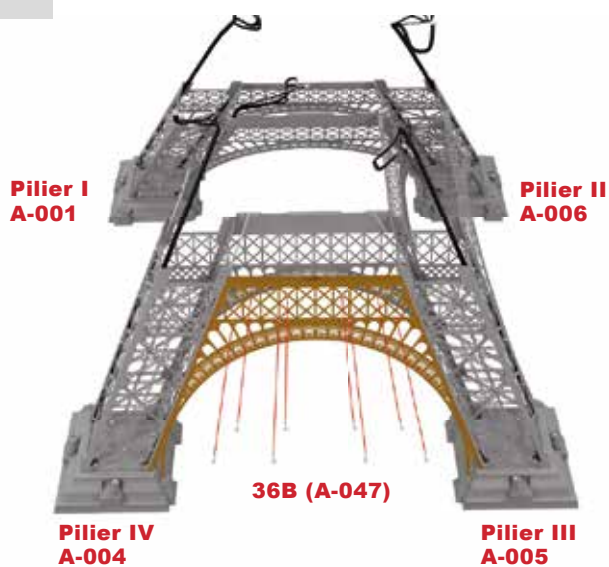

• Detach light points 36B (B-047) from the cluster and insert them into the eight openings of arch 36A (A-068).

• Détachez les points de lumière 36B (B-047) de la grappe et enfoncez-les dans les huit orifices de l'arc 36A (A-068).

5

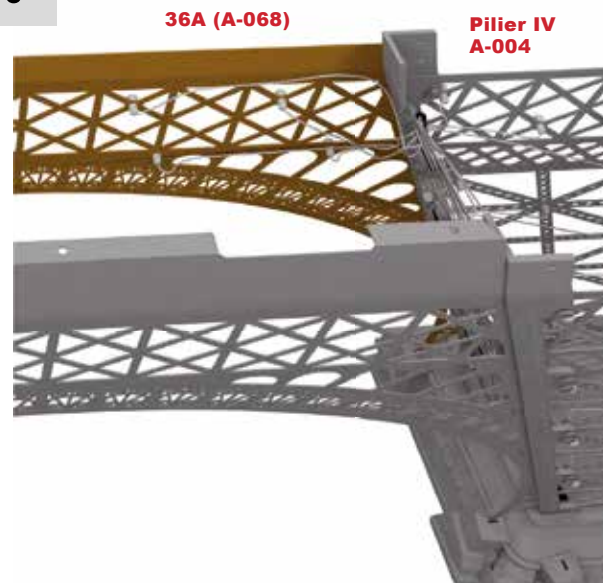

• Locate the four available optic fiber wires on stringer A-008 of pillar IV, guide them through the pillar structure, shorten them if necessary, and insert them into the nearest 36B light points (B-047).

• Repérez les quatre filaments de fibre optique disponibles sur le longeron A-008 du pilier IV, passez-les à travers la structure du pilier, raccourcissez-les si nécessaire et introduisez-les dans les points de lumière 36B (B-047) les plus proches.

6

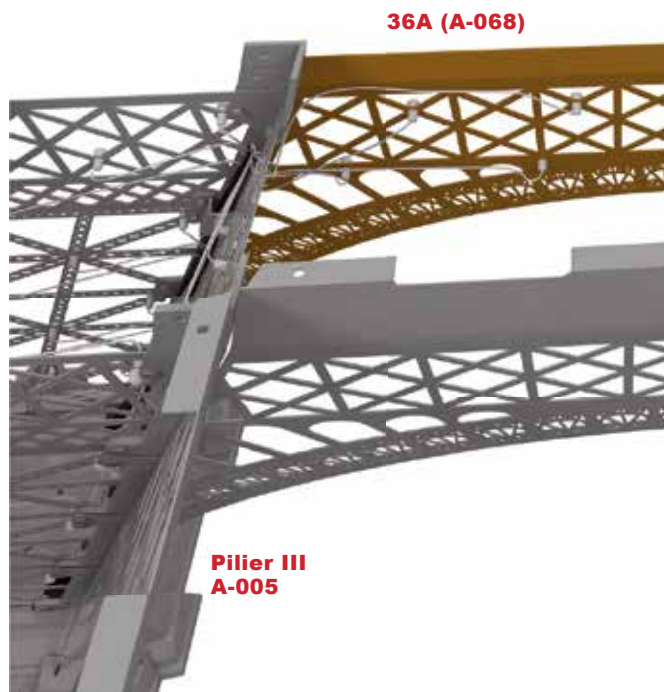

• Proceed in the same manner with the wires of pillar III (A-005) by connecting the remaining light points to arch 36A (A-068).

• Procédez de la même manière avec les filaments du pilier III (A-005) en raccordant les points de lumière restants sur l'arc 36A (A-068).

## RESULT / RÉSULTAT



# THE EIFFEL TOWER / LA TOUR EIFFEL • Step-by-step / Pas-à-pas #37

## The parts / Les pièces #37

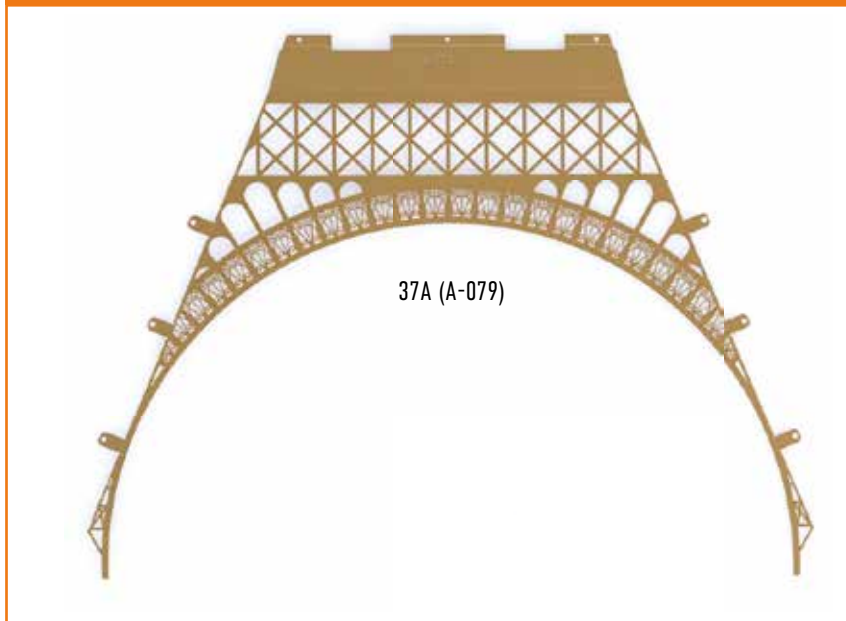

## The assembly plan / Le plan de montage

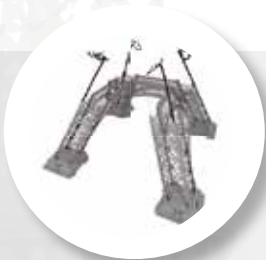

## SUGGESTION

At this stage of the assembly you will install the last two arches of the tower. To ensure the process is running smoothly, avoid forcing the gap between the pillars when installing arch 37A (A-079).

À cette étape du montage, vous installerez les deux derniers arcs de la tour. Pour garantir le bon déroulement du processus, évitez de forcer l'écartement entre les piliers lors du montage de l'arc 37A (A-079).

1



- Placez l'arc 37A (A-079) sur une surface plane en orientant la face de la pièce comportant le code vers le haut.
- Pliez avec précaution la languette supérieure entre 10° et 15°.
- Pliez les neuf languettes latérales à 90°.

- Place the arch C8 (A-079) on a flat surface with the code facing up.
- Carefully bend the top tab between 10° and 15°.
- Bend the nine side tabs at 90°.

# THE EIFFEL TOWER / LA TOUR EIFFEL • Step-by-step / Pas-à-pas #37

2

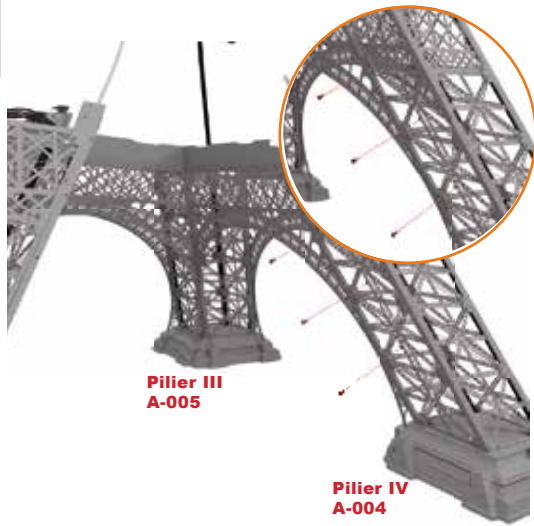

**Pilier III  
A-005**

**Pilier IV  
A-004**

- Take the assembly mounted in the previous issues, formed by the four pillars which have already been joined by the arches.
- Access stringer A-010 of pillar IV (A-004) and remove the three AM screws and nuts shown in the picture: those at the top, for the first and second levels, and those at the bottom for the third level.

- Reprenez l'ensemble monté aux numéros précédents, formé des quatre piliers déjà unis par les arcs.
- Accédez au longeron A-010 du pilier IV (A-004) et retirez les trois vis et écrous AM indiqués sur l'image : ceux du haut, pour le premier et le deuxième niveau, et ceux du bas pour le troisième niveau.

3

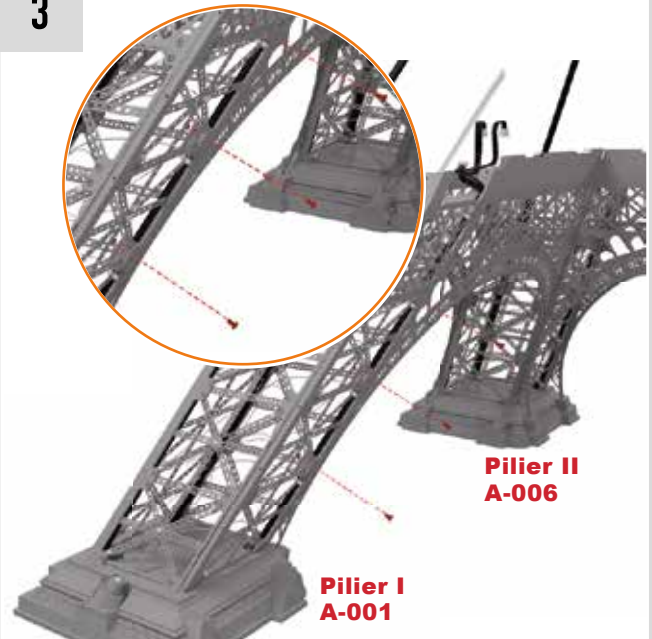

**Pilier II  
A-006**

**Pilier I  
A-001**

- As in the previous step, locate stringer A-010 on the I-pillar (A-001) and temporarily remove the top screws for the first and second level and the bottom screws for the third level.

- Comme à l'étape précédente, repérez le longeron A-010 du pilier I (A-001) et retirez temporairement les vis du haut, pour le premier et le deuxième niveau, et celles du bas pour le troisième niveau.

4

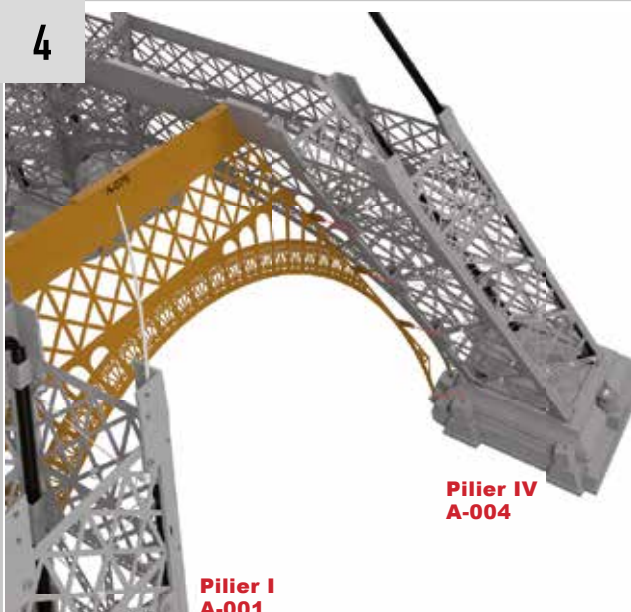

**Pilier IV  
A-004**

**Pilier I  
A-001**

- Take arch 37A (A-079) and insert the lower right end into the groove shown on pillar IV (A-004).
- Align the openings of the three tabs with the screw-free openings on stringer A-010 of the pillar.

- Prenez l'arc 37A (A-079) et introduisez l'extrémité inférieure droite dans la rainure indiquée sur le pilier IV (A-004).
- Alignez les orifices des trois languettes avec les orifices sans vis sur le longeron A-010 du pilier.

5

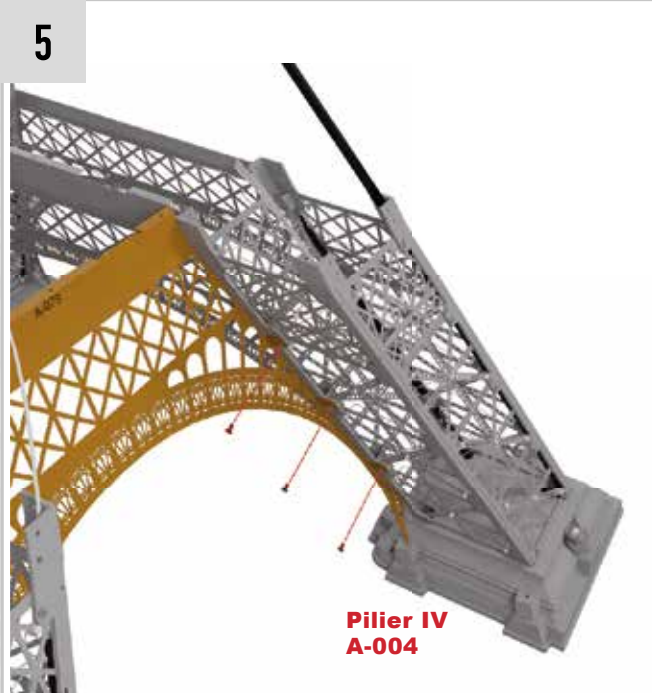

**Pilier IV  
A-004**

- Replace the screws with AM nuts previously removed to secure the arch to the IV pillar.

- Remplacez les vis avec écrous AM précédemment retirés pour fixer l'arc sur le pilier IV.

6

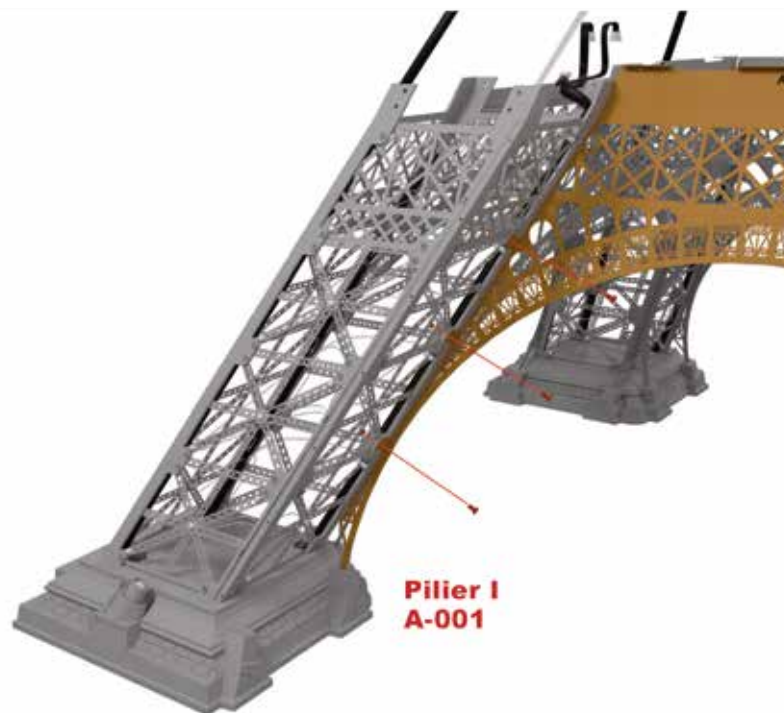

• Finally, insert the lower end of arch 37A (A-079) into the base of pillar I (A-001) and secure the arch to the pillar using three AM screws and their respective nuts.

• Pour terminer, insérez l'extrémité inférieure de l'arc 37A (A-079) dans la base du pilier I (A-001) et fixez l'arc sur le pilier au moyen des trois vis AM et de leurs écrous respectifs.

## RESULT / RÉSULTAT



## The parts / Les pièces #38

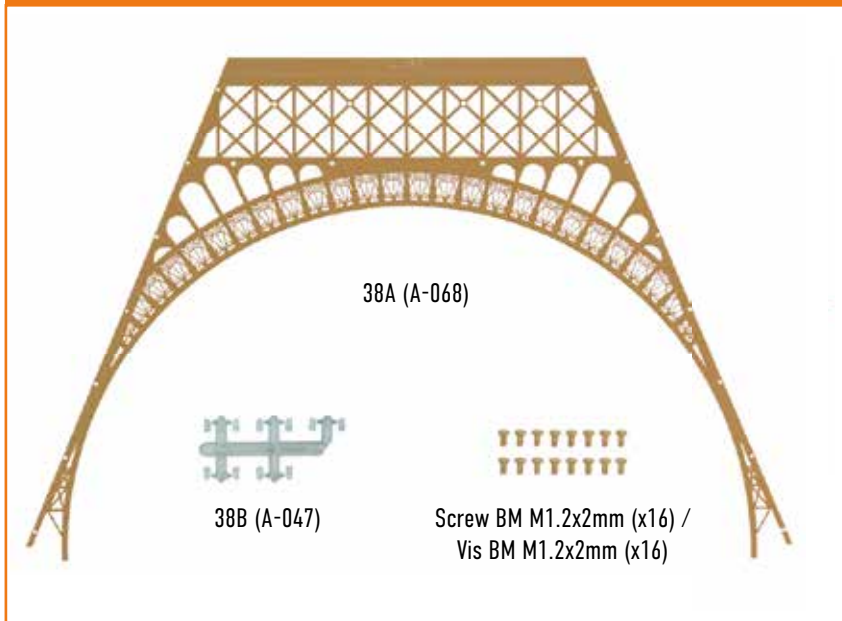

## The assembly plan / Le plan de montage

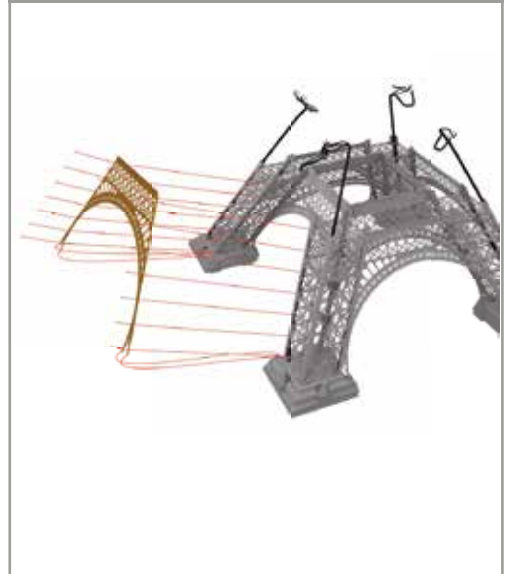

## SUGGESTION



After assembly, check that all optic fiber wires inside the pillars and arches are properly connected.

Une fois le montage terminé, vérifiez que tous les filaments de fibre optique se trouvant à l'intérieur des piliers et des arcs sont bien raccordés.

1



- Place the 38A arch (A-068) on a flat surface with the coded side of the part facing up.
- Carefully bend the top tab between 10° and 15°.

- Placez l'arc 38A (A-068) sur une surface plane en orientant la face de la pièce comportant le code vers le haut.
- Pliez avec précaution la languette supérieure entre 10° et 15°.

# THE EIFFEL TOWER / LA TOUR EIFFEL • Step-by-step / Pas-à-pas #38

2

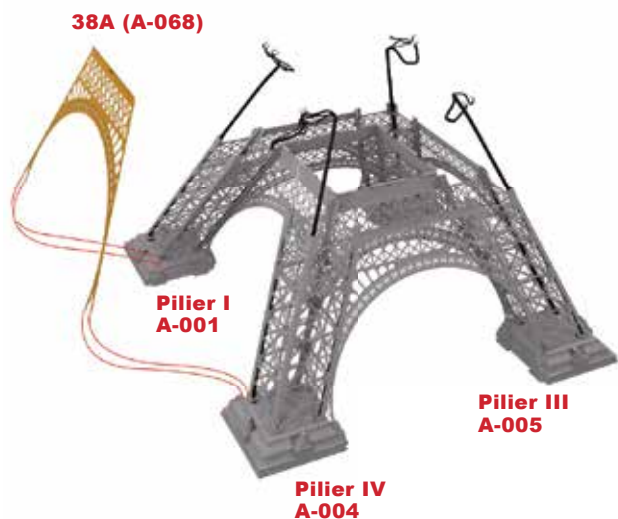

• Position arch 38A (A-068) between pillars IV and I and insert the lower ends into the corresponding bases.

• Placez l'arc 38A (A-068) entre les piliers IV et I et insérez les extrémités inférieures dans les bases correspondantes.

3

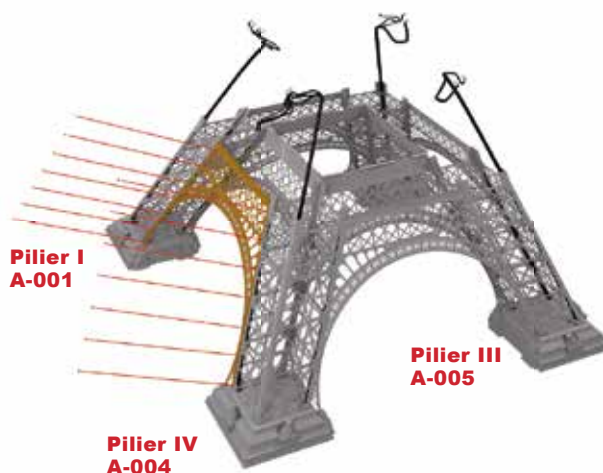

• Use 14 BM screws to secure arch 38A (A-068) to both pillars.

• Utilisez 14 vis BM pour fixer l'arc 38A (A-068) aux deux piliers.

4

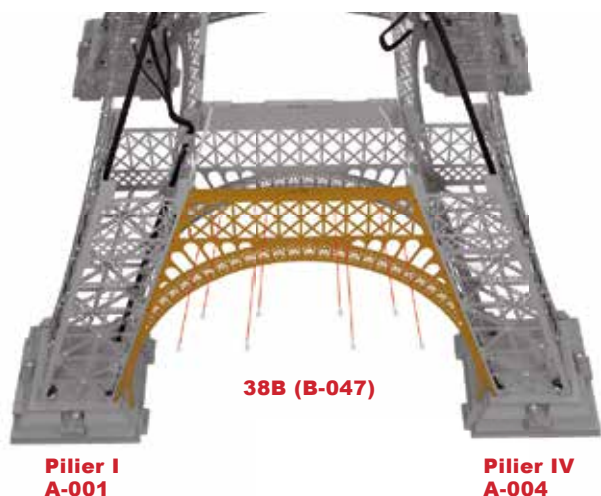

• Detach the light points 38B (B-047) from the cluster and insert them into the eight openings of arch 38A (A-068).

• Détachez les points de lumière 38B (B-047) de la grappe et enfoncez-les dans les huit orifices de l'arc 38A (A-068).

5

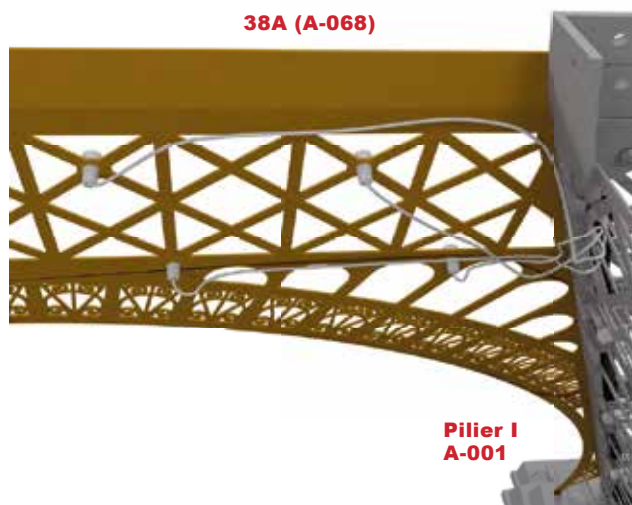

• Locate the four available optic fiber wires on stringer A-008 of pillar I (A-001), feed them through the pillar structure, shorten them if necessary and insert them into the nearest light points 38B (B-047).

• Repérez les quatre filaments de fibre optique disponibles sur le longeron A-008 du pilier I (A-001), passez-les à travers la structure du pilier, raccourcissez-les si nécessaire et introduisez-les dans les points de lumière 38B (B-047) les plus proches.

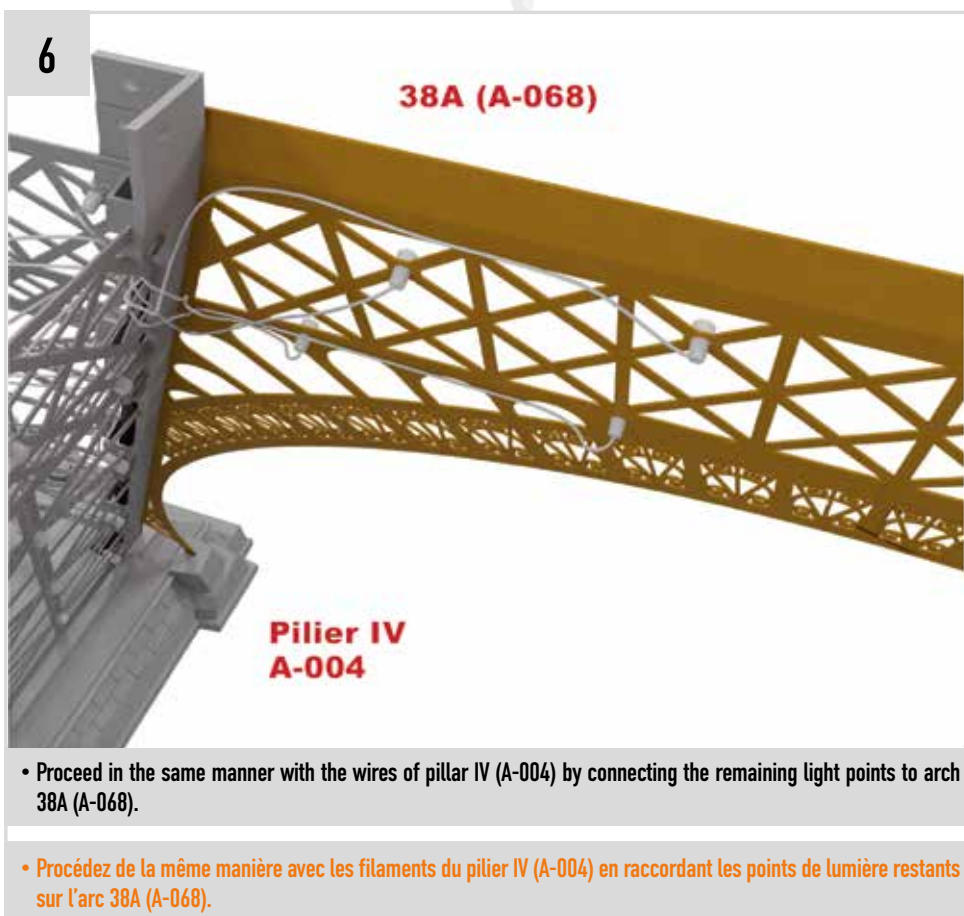

## RESULT / RÉSULTAT

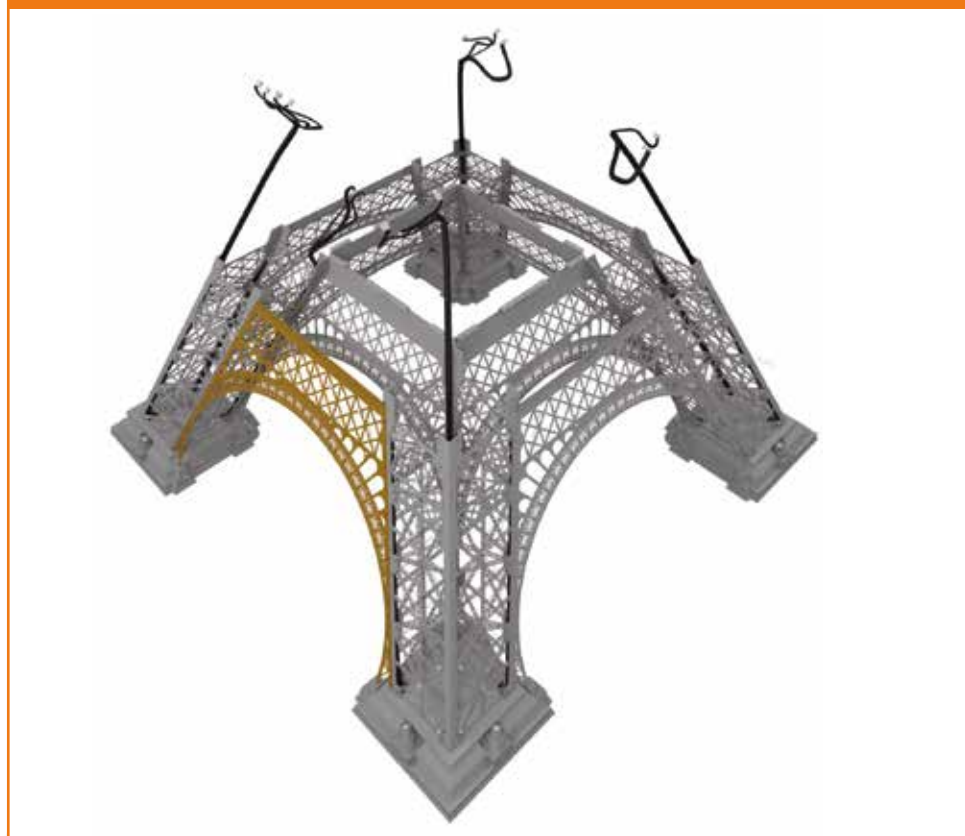



# THE EIFFEL TOWER / LA TOUR EIFFEL • Step-by-step / Pas-à-pas #39

## The parts / Les pièces #39

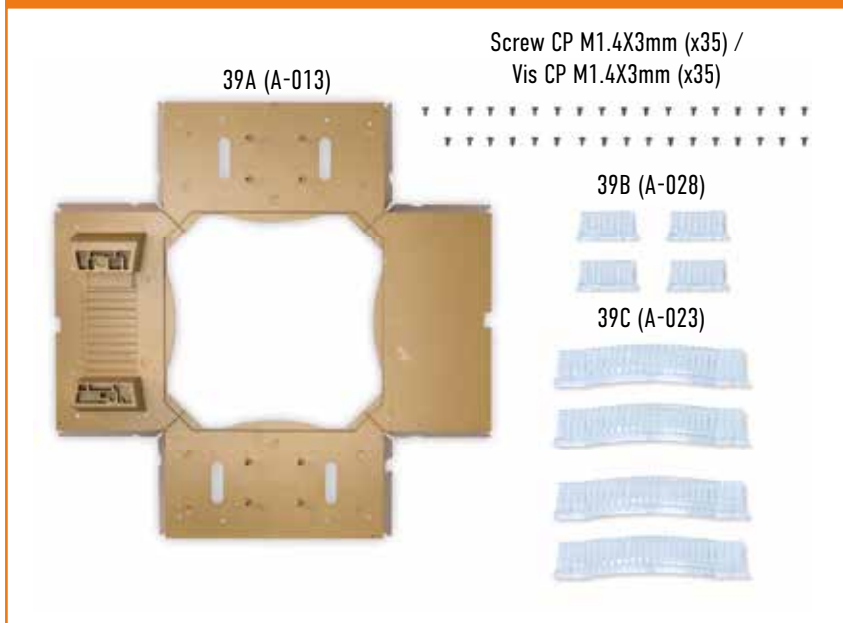

## The assembly plan / Le plan de montage

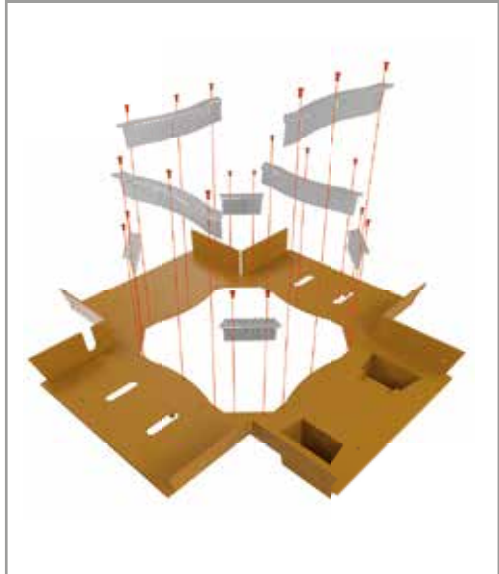

### CONSEIL/TIP



In this issue you will install the railings of the tower's first floor. These parts have to be perfectly aligned and fit together. Do not over tighten the screws. Keep the unused screws from this issue for the next steps of the assembly.

Dans ce numéro, vous installerez les balustrades du premier étage de la Tour. Ces pièces doivent être parfaitement alignées et bien emboîtées. Évitez de trop serrer les vis. Conservez les vis de ce numéro que vous n'avez pas utilisées pour les prochaines étapes du montage.

1

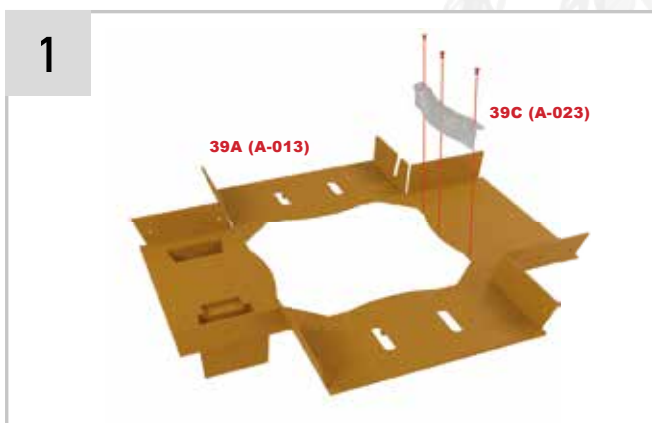

- Place the first floor structure 39A (A-013) in the position that is shown in the picture.
- Insert the first railing of the first floor 39C (A-023) and fasten it with three CP screws.

- Placez la structure du premier étage 39A (A-013) dans la position montrée sur l'image.
- Introduisez la première balustrade du premier étage 39C (A-023) et fixez-la au moyen de trois vis CP.

2

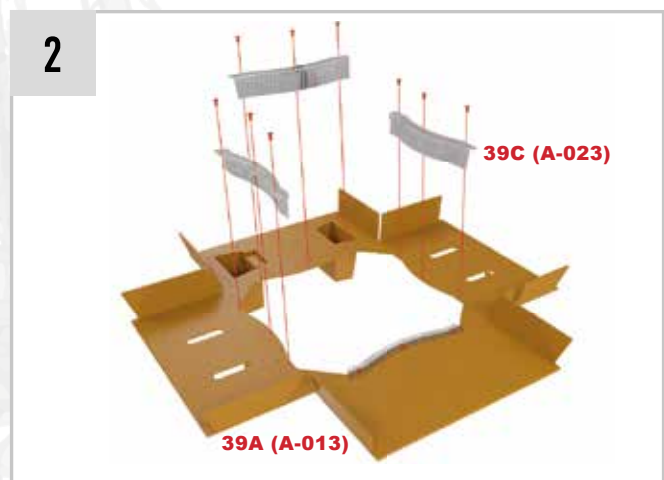

- Proceed in the same way as described in the previous step to assemble the three remaining first floor railings 39C (A-023); use three CP screws to secure each piece.

- Procédez de la même façon que celle décrite à l'étape précédente pour monter les trois balustrades du premier étage 39C (A-023) restantes ; utilisez trois vis CP pour fixer chaque pièce.

3

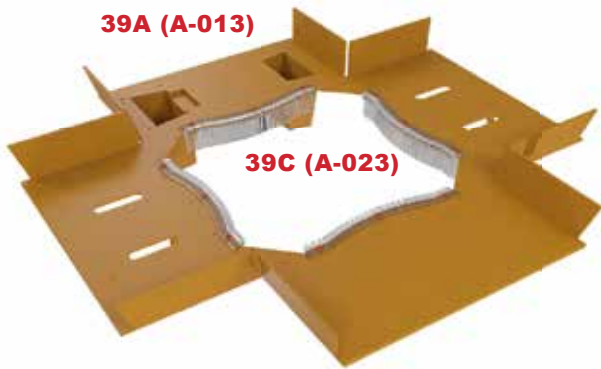

- Check the picture how the first floor structure 39A (A-013) should look with the four railings 39C (A-023) in place.
- Observez sur l'image à quoi doit ressembler la structure du premier étage 39A (A-013) avec les quatre balustrades 39C (A-023) en place.

4

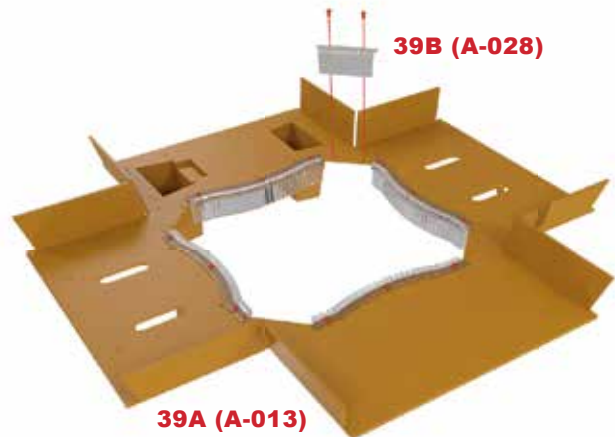

- Place the first corner railing 39B (A-028) in such a way that it fits between the two first floor railings 39C (A-023).
- Use two CP screws to secure the part to structure 39A.
- Placez la première des balustrades d'angle 39B (A-028) de manière à ce qu'elle s'emboîte entre les deux balustrades du premier étage 39C (A-023).
- Utilisez deux vis CP pour fixer la pièce sur la structure 39A.

5

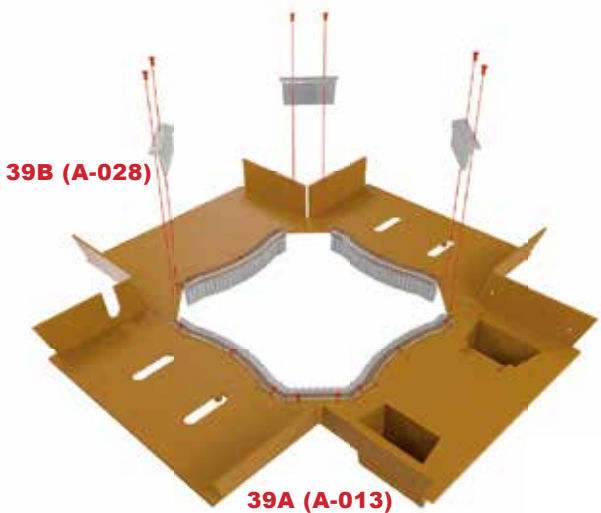

- Mount the remaining corner rails 39B (A-028) as described in the previous step; use two CP screws for each rail.
- Montez les balustrades d'angle 39B (A-028) restantes, comme à l'étape précédente; Utilisez deux vis CP pour chaque balustrade.

## RESULT / RÉSULTAT

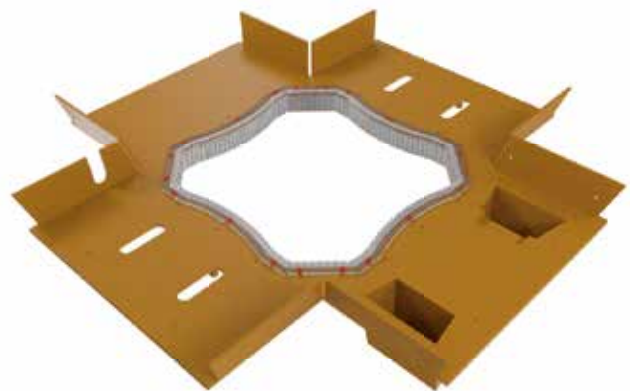

# THE EIFFEL TOWER / LA TOUR EIFFEL • Step-by-step / Pas-à-pas #40

## The parts / Les pièces #40

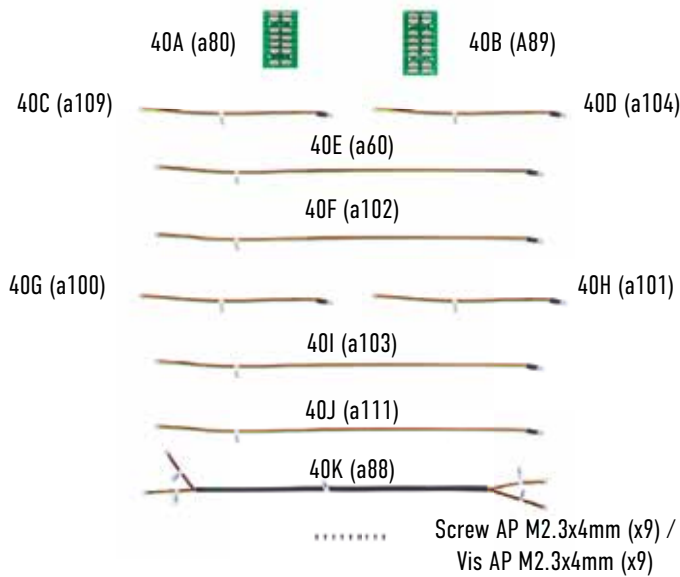

## The assembly plan / Le plan de montage

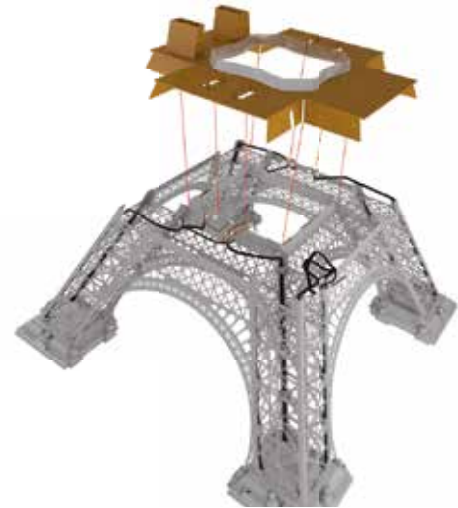

## SUGGESTION/TIP



Be careful not to remove the cable identification labels when passing them through a narrow opening. You can protect the labels with transparent tape.

Veillez à ne pas perdre les étiquettes d'identification des câbles lorsque vous les faites passer à travers un orifice étroit. Vous pouvez protéger les étiquettes avec un ruban adhésif transparent.

1

- Place the tower structure in such a way that pillars I and II are in front of you.
- Run cables A49 and A97 to the area between the arches as shown in the picture. Be careful, cable A49 must run on the outside of the stringer. Keep cable A93 apart, As you will not need it at this stage of the assembly.

- Placez la structure de la tour de manière à ce que les piliers I et II se trouvent devant vous.
- Faites courir les câbles a49 et a97 vers l'espace situé entre les arcs, comme illustré sur l'image. Attention, le câble a49 doit passer par l'extérieur du longeron. Maintenez le câble a93 de côté, car vous n'en aurez pas besoin à cette étape du montage.

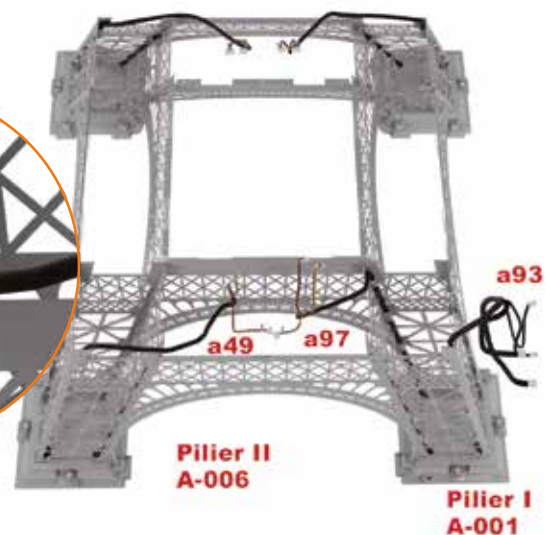

# THE EIFFEL TOWER / LA TOUR EIFFEL • Step-by-step / Pas-à-pas #40

2

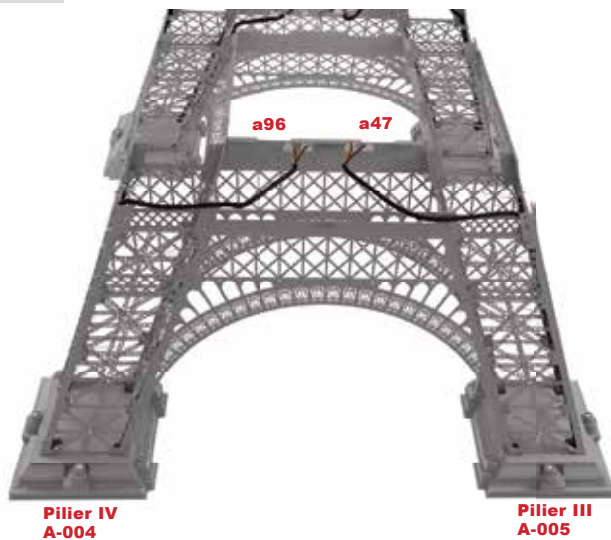

• Access the opposite side of the structure to route cables A47 and A96, from pillars III and IV, on the outside of the stringers, as in the previous step, to the area between the arches.

• Accédez au côté opposé de la structure pour acheminer les câbles a47 et a96, venant des piliers III et IV, à l'extérieur des longerons, comme à l'étape précédente, jusqu'à l'espace situé entre les arcs .

3

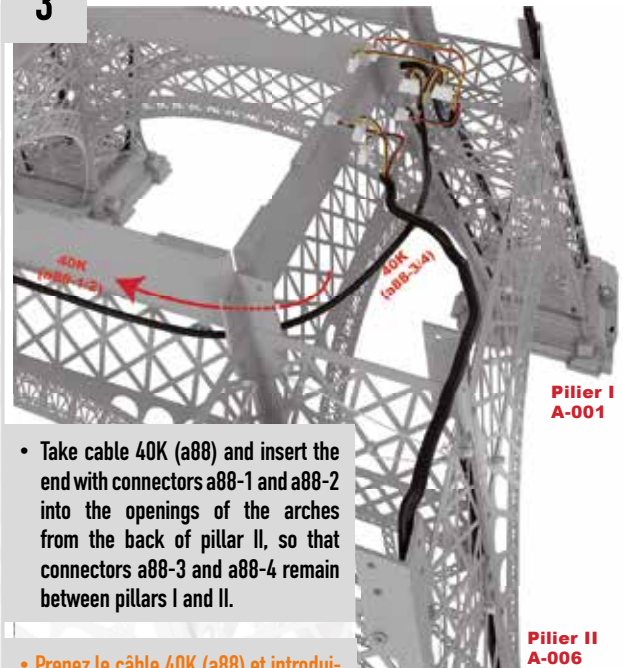

• Take cable 40K (a88) and insert the end with connectors a88-1 and a88-2 into the openings of the arches from the back of pillar II, so that connectors a88-3 and a88-4 remain between pillars I and II.

• Prenez le câble 40K (a88) et introduisez l'extrémité avec les connecteurs a88-1 et a88-2 dans les ouvertures des arcs par l'arrière du pilier II, de manière à ce que les connecteurs a88-3 et a88-4 restent entre les piliers I et II.

4

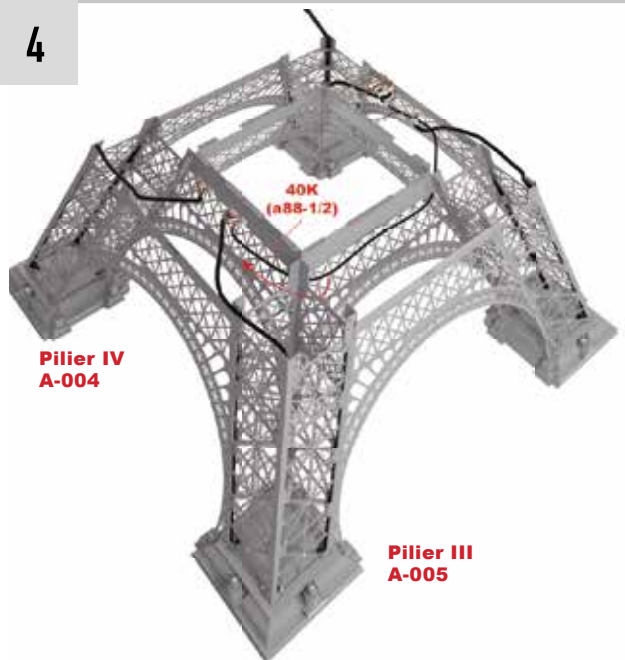

• Pass the same end of cable 40K (a88), with connectors a88-1 and a88-2, back through the arch openings at the back of pillar III, so that connectors remain between pillars III and IV.

• Passez la même extrémité du câble 40K (a88), avec les connecteurs a88-1 et a88-2, à nouveau dans les ouvertures des arcs, à l'arrière du pilier III, de manière à ce que les connecteurs restent entre les piliers III et IV.

5

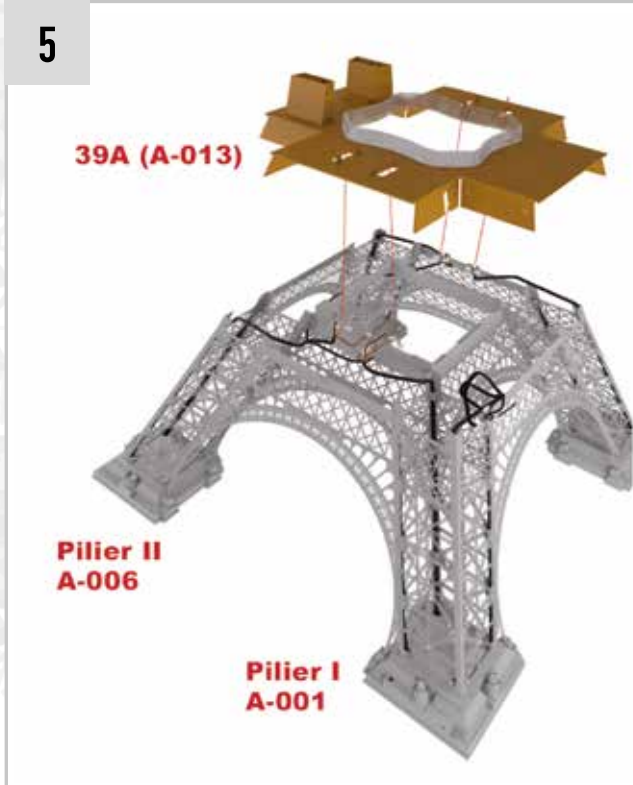

• Orient first floor part 39A (A-013) as shown in the picture.

• Orientez la pièce du premier étage 39A (A-013) comme illustré sur l'image.

# THE EIFFEL TOWER / LA TOUR EIFFEL • Step-by-step / Pas-à-pas #40

6

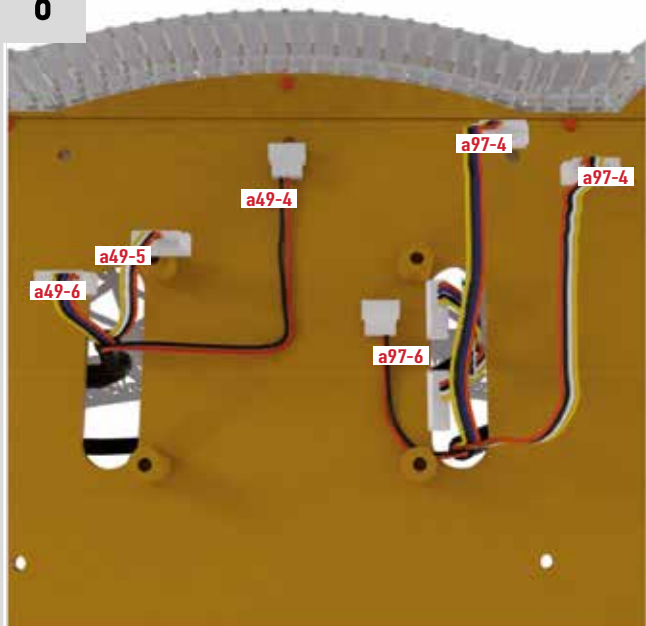

- Bring out the cables through the openings in the first floor. this picture shows the arrangement of the cables emerging in the area of the first floor between pillars I and II.

- Faites ressortir les câbles par les orifices au premier étage. Cette image illustre la disposition des câbles qui ressortent dans la zone du premier étage située entre les piliers I et II.

7

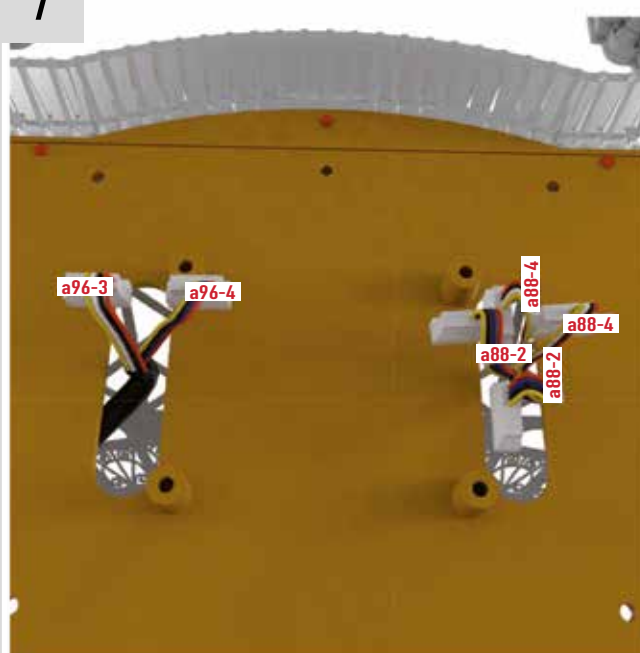

- Proceed in the same way on the other side of the first floor. this picture shows the cable arrangement in the area between pillars III and IV.

- Procédez de la même façon de l'autre côté du premier étage. Cette image montre la disposition des câbles dans la zone située entre les piliers III et IV.

8

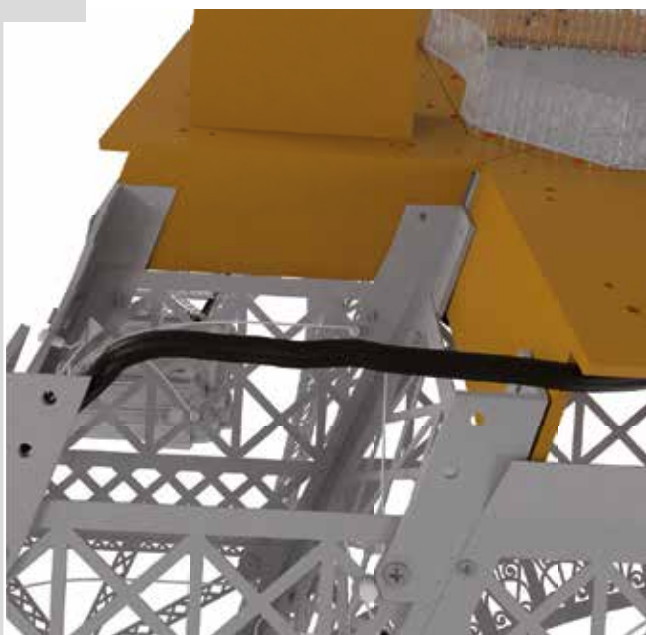

- Insert part 39A (A-013) so that the pillar stringers remain on the outside.
- Keep the screws for the following assembly step.

- Insérez la pièce 39A (A-013) de manière à ce que les longerons des piliers restent à l'extérieur.
- Conservez les vis pour l'étape suivante du montage.

## RESULT / RÉSULTAT



# THE EIFFEL TOWER / LA TOUR EIFFEL • Step-by-step / Pas-à-pas #41

## The parts / Les pièces #41

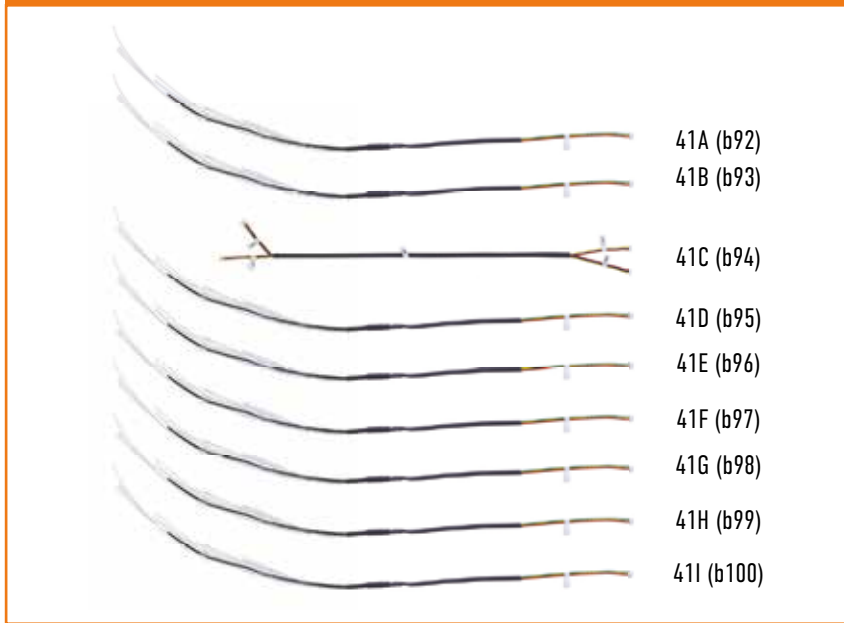

## The assembly plan / Le plan de montage

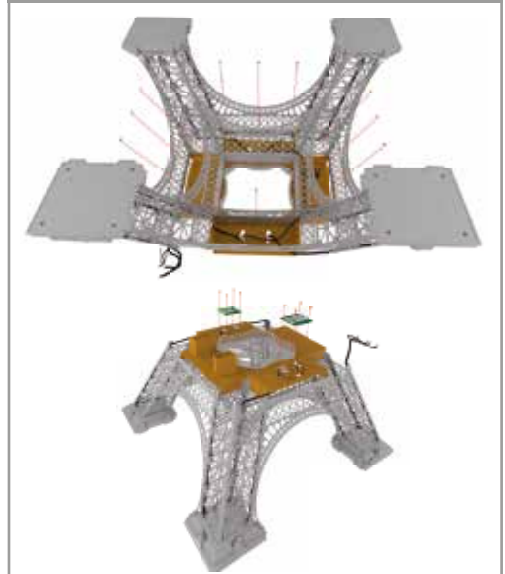

## SUGGESTION

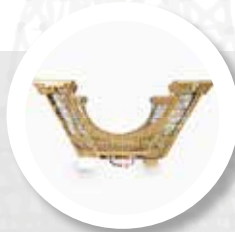

Use a polystyrene cube, or similar material, to hold the tower upside down so that the screws can be tightened without damaging the structure and cables. Take the circuit boards and screws provided to continue the assembly.

Utilisez un cube de polystyrène, ou un matériau similaire, pour maintenir la tour à l'envers afin de pouvoir serrer les vis sans endommager la structure et les câbles. Prenez les cartes de circuits imprimés et les vis fournies pour continuer l'assemblage.

1

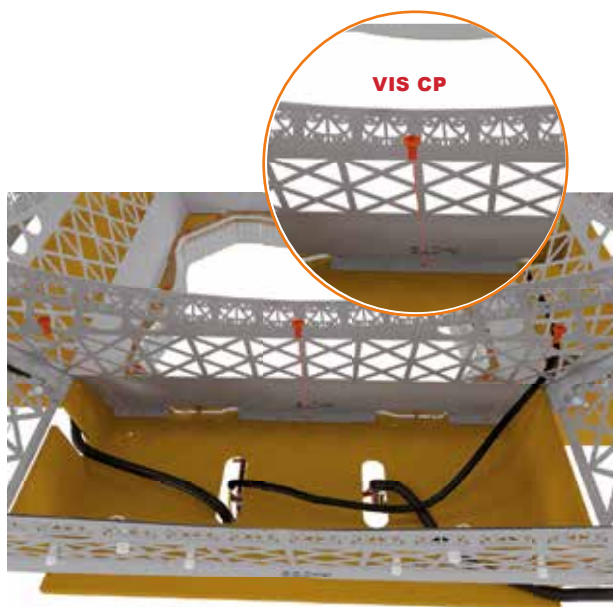

• With the tower upside down, attach the inner arches A-079 to the base of the first floor of tower 39A (A-013) using three CP screws on each side.

39A (A-013)

• Avec la tour tête en bas, fixez les arcs intérieurs A-079 à la base du premier étage de la tour 39A (A-013) au moyen de trois vis CP de chaque côté.

# THE EIFFEL TOWER / LA TOUR EIFFEL • Step-by-step / Pas-à-pas #41

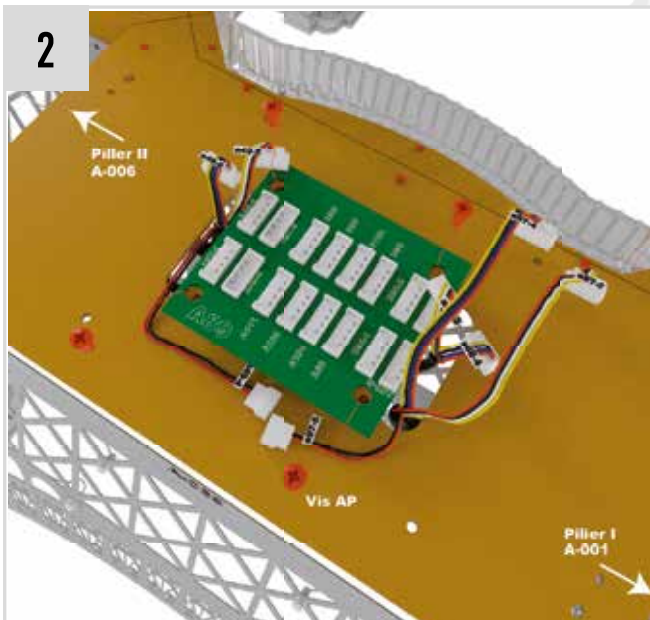

- Once the screws are in place, flip the tower structure over.
- Place the electronic board 40B (A89) on the base of the first floor of tower 39A (A-013), between pillars I and II. Secure it to the base with four AP screws.

- Une fois les vis en place, retournez la structure de la tour.
- Placez la carte électronique 40B (A89) sur la base du premier étage de la tour 39A (A-013), entre les piliers I et II. Fixez-le à la base à l'aide de quatre vis AP.

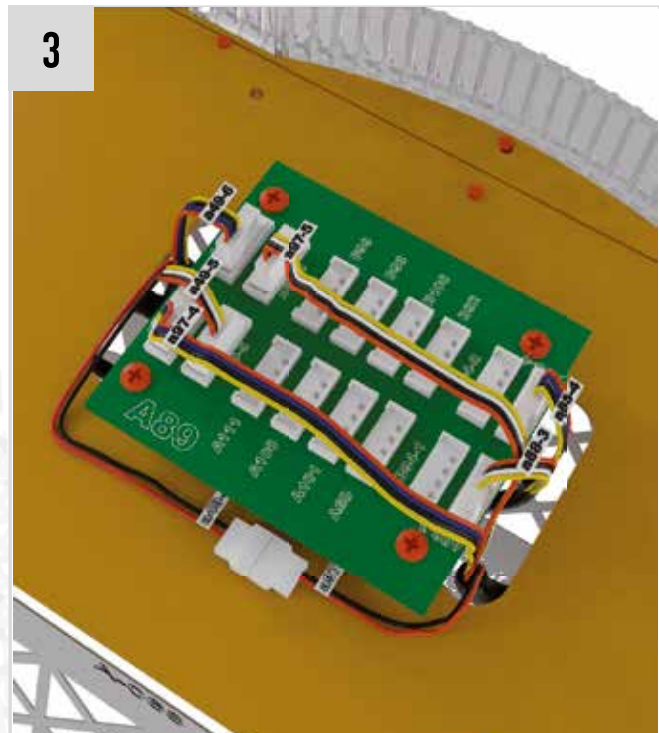

- Then install the connectors in their respective positions on PCB 40B (A-089) using the codes on the labels.

- Ensuite, installez les connecteurs dans leurs positions respectives sur la PCB 40B (A-089) en utilisant les codes sur les étiquettes.

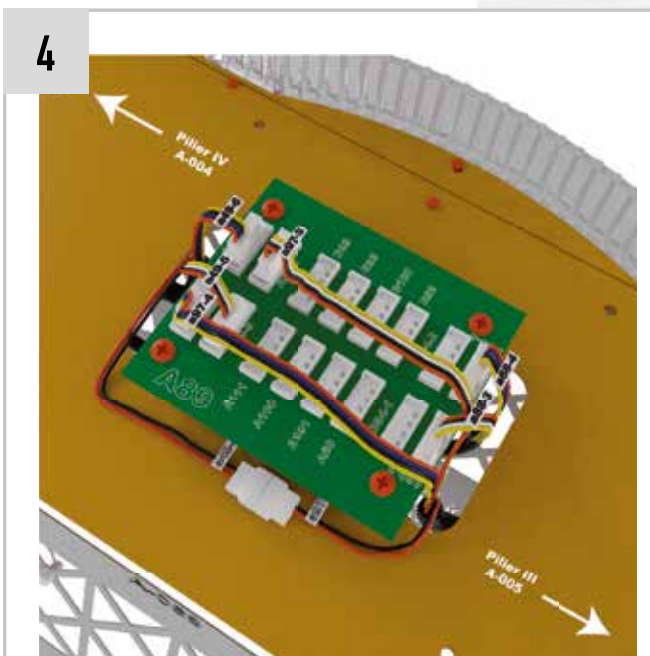

- Proceed in exactly the same way with PCB 40 (A80), between pillars III and I V, using four AP screws.
- Connect the cables in their respective positions.

- Procédez de la même façon avec la carte électronique 40A (A80), entre les piliers III et I V, en utilisant quatre vis AP.
- Branchez les câbles dans leurs positions respectives.

## RESULT / RÉSULTAT



## The parts / Les pièces #42



## The assembly plan / Le plan de montage

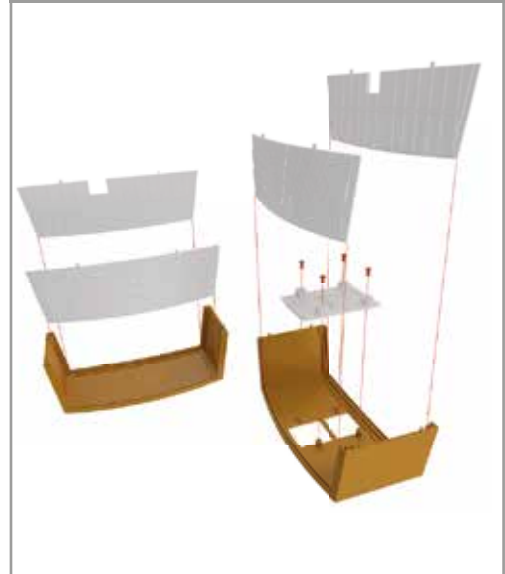

## OBSERVATION

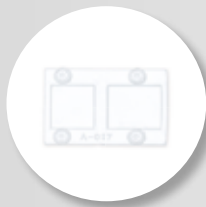

The transparent parts have a code engraved on their innerside that will not be visible once the assembly is completed. These parts correspond to the glass finish on the structures of the first floor of the Eiffel Tower: the Ferrié Pavilion and Restaurant 58.

Les pièces transparentes portent un code gravé sur leur face interne qui ne sera pas visible une fois l'assemblage terminé. Ces pièces correspondent à la finition en verre des structures du premier étage de la Tour Eiffel : le Pavillon Ferrié et le Restaurant 58.

1



- Insert the part of the transparent facade 42C (A-035) into the groove of the restaurant structure 42E (A-032), on the slightly curved edge.
- The embossing of the part 42C must face outwards.

- Introduisez la pièce de la façade transparente 42C (A-035) dans la rainure de la structure du restaurant 42E (A-032), sur le bord légèrement incurvé.
- Le relief de la pièce 42C doit être orienté vers l'extérieur.

2



- Insert part of the facade 42D (A-036) into the corresponding groove on frame 42E (A-032).
- Position the part in such a way that the rectangular notch is on the left side according to the orientation of the parts in this illustration.

- Insérez la partie de la façade 42D (A-036) dans la rainure correspondante de la structure 42E (A-032).
- Positionnez la pièce de manière à ce que l'encoche rectangulaire soit sur le côté gauche selon l'orientation des pièces dans cette illustration.



# THE EIFFEL TOWER / LA TOUR EIFFEL • Step-by-step / Pas-à-pas #42

3

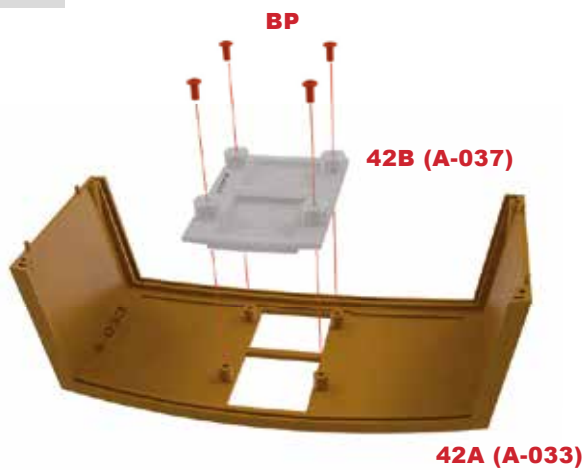

- Place the pavilion structure 42A (A-033) as shown in the picture and install the glass roof 42B (A-037) on top of it, aligning the screw holes with the pivots.
- Secure the components with 4 BP screws.

- Placez la structure du pavillon 42A (A-033) comme illustré sur l'image et posez au-dessus le toit en verre 42B (A-037) en alignant les orifices des vis avec les pivots.
- Fixez les éléments au moyen de 4 vis BP.

4



- Place the facade 42D (A-036) into the groove of the structure 42A (A-033), on the right edge, in such a way that the rectangular notch of part 42D is on the left side according to the layout of the elements in this illustration.

- Placer la façade 42D (A-036) dans la rainure de la structure 42A (A-033), sur le bord droit, de telle sorte que l'encoche rectangulaire de la partie 42D se trouve sur le côté gauche selon la disposition des éléments dans cette illustration.

5



- Finally, insert the remaining front panel 42C (A-035) into the groove of the roof structure 42A (A-033).

- Pour terminer, insérez la façade restante 42C (A-035) dans la rainure de la structure du pavillon 42A (A-033).

## RESULT / RÉSULTAT



## The parts / Les pièces #43

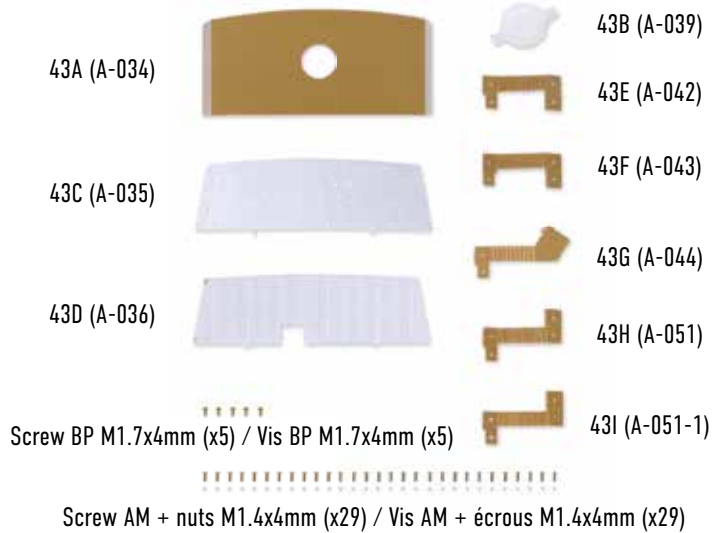

## The assembly plan / Le plan de montage



## SUGGESTION/ TIP



Before commencing the assembly, group the staircase parts, 43E to 43I, based on the code marked on the inside for quicker identification.

Avant de commencer le montage, regroupez les pièces de l'escalier, 43E à 43I, en fonction du code marqué à l'intérieur pour une identification plus rapide.

1

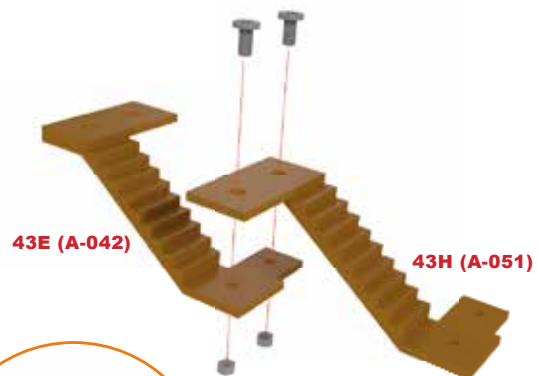

- Start the installation by assembling the flights of stairs 43H (A-051) and 43E (A-042) so that the landing of the lower level is on top.
- Fasten the parts with two AM screws and nuts.

- Commencez l'installation en assemblant les volées d'escaliers 43H (A-051) et 43E (A-042) de façon à ce que le sol du niveau inférieur soit en haut.
- Fixez les pièces à l'aide de deux vis et écrous AM.

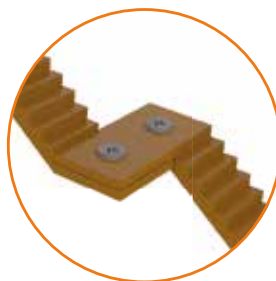

# THE EIFFEL TOWER / LA TOUR EIFFEL • Step-by-step / Pas-à-pas #43

2

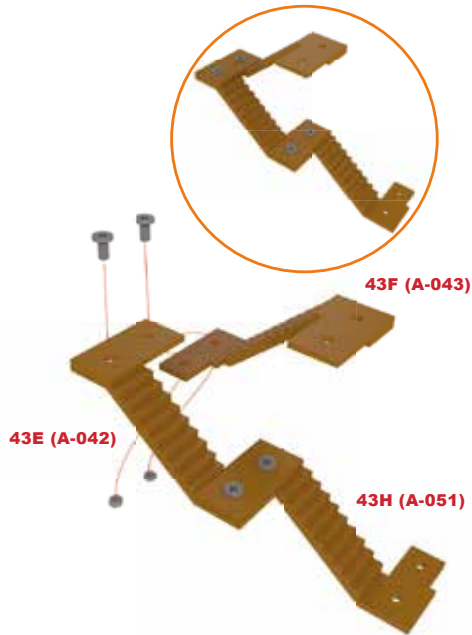

- Add flight of stairs 43F (A-043) to the previous set. As mentioned before, the landing of the lower flight of stairs must be on top.
- Fasten the elements with two AM screws and nuts.

- Ajoutez la volée d'escaliers 43F (A-043) à l'ensemble précédent. Comme indiqué précédemment, le palier de la volée d'escaliers inférieure doit être en haut.
- Fixez les éléments à l'aide de deux vis et écrous AM.

3



- Repeat steps 1 and 2 until three identical sets of parts 43H (A-051), 43E (A-042) and 43F (A-043) are obtained.
- Once the three flights of stairs are ready, assemble them as shown in the picture by flights 43H (A-051) and 43E (A-042) using the corresponding AM screws and nuts.

- Répétez les étapes 1 et 2 jusqu'à obtenir trois jeux identiques de pièces 43H (A-051), 43E (A-042) et 43F (A-043).
- Une fois que les trois volées d'étages sont prêtes, assemblez-les comme indiqué sur la photo par les volées 43H (A-051) et 43E (A-042) en utilisant les vis et écrous AM correspondants.

4

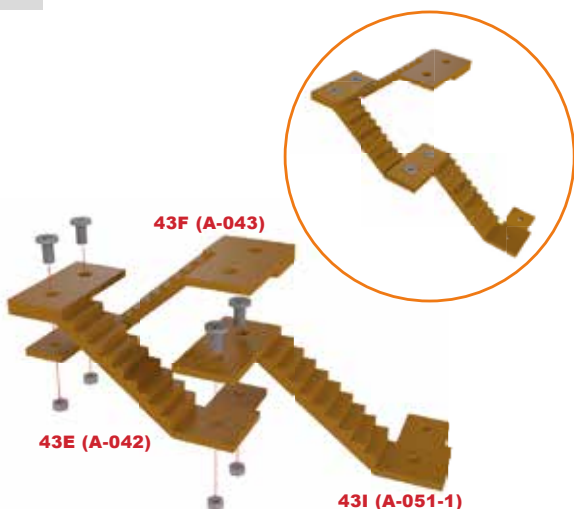

- Assemble the lower part of the staircase, consisting of the following flights, starting from the bottom to the top: 43I (A-051-1), 43E (A-042) and 43F (A-043). Use four AM screws and nuts.

- Assemblez la partie inférieure de l'escalier, composée des volées suivantes, en partant du bas vers le haut : 43I (A-051-1), 43E (A-042) et 43F (A-043). Utilisez quatre vis et écrous AM.

5

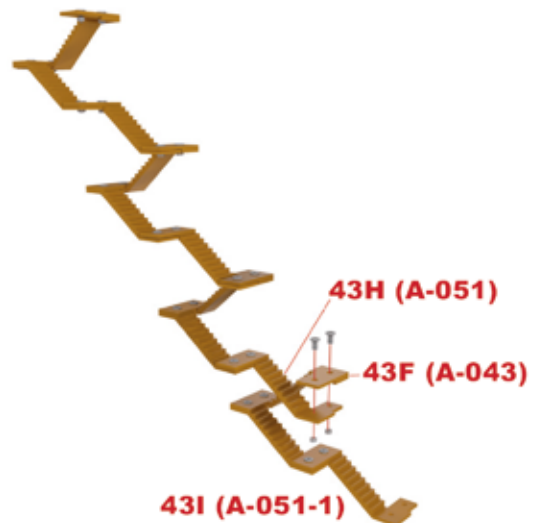

- Using AM screws and nuts, secure the two staircase elements already assembled, joining flights 43H (A-051) and 43F (A-043).
- Remember that the lower flight bearing must always be on top.

- À l'aide des vis et des écrous AM, fixez les deux éléments de l'escalier déjà assemblés, en joignant les volées 43H (A-051) et 43F (A-043).
- N'oubliez pas que le palier de la volée inférieure doit toujours être en haut.

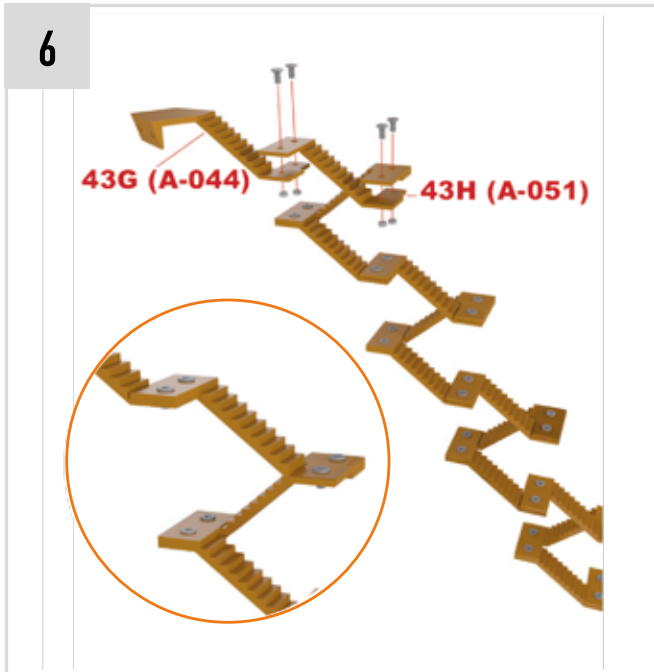

- Now complete the upper part of the staircase by adding flight 43H (A-051) and then flight 43G (A-044).
- Use the corresponding AM screws and nuts to fasten them.

- Terminez maintenant la partie supérieure de l'escalier en ajoutant la volée 43H (A-051) puis la volée 43G (A-044).
- Utilisez les vis et écrous AM correspondants pour les fixer.

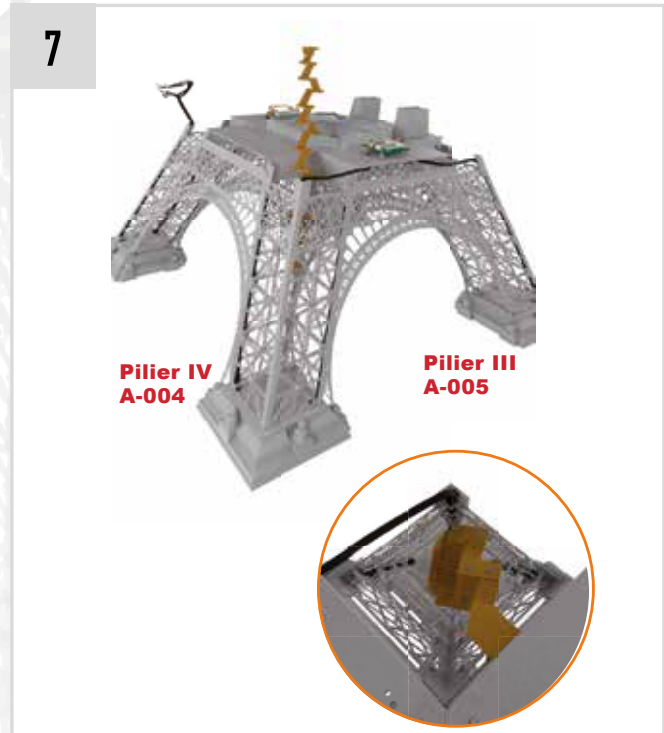

- Install the staircase inside pillar IV (A-004) in such a way that flight 43G (A-044) is facing upwards.

- Installer l'escalier à l'intérieur du pilier IV (A-004) de manière à ce que la volée 43G (A-044) soit orientée vers le haut.

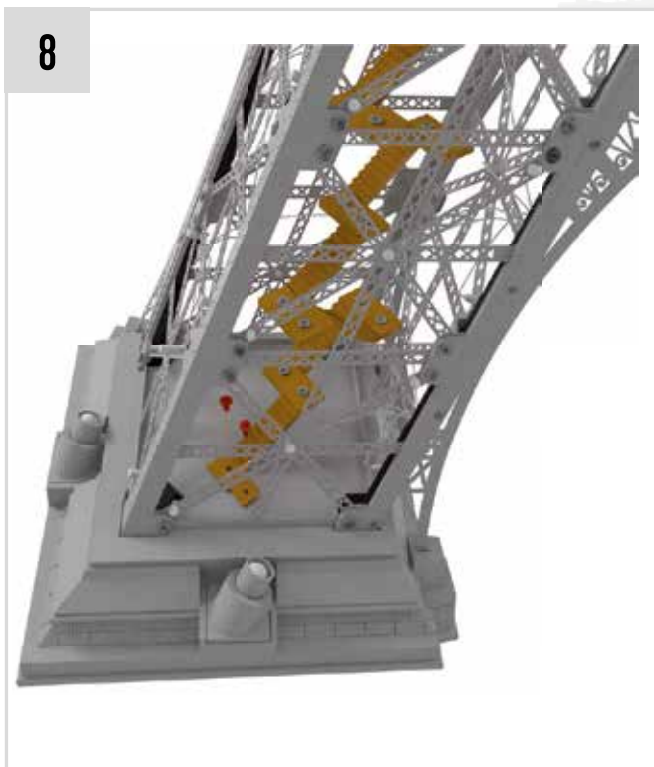

- Finally, fix the lower flight to the base of the pillar with two BP screws.

- Enfin, fixez la volée inférieure sur la base du pilier au moyen de deux vis BP.

## RESULT / RÉSULTAT



# THE EIFFEL TOWER / LA TOUR EIFFEL • Step-by-step / Pas-à-pas #44

## The parts / Les pièces #44

Screw BM + nuts M1.4x4mm (x7) /  
Vis BM + écrous M1.4x4mm (x7)

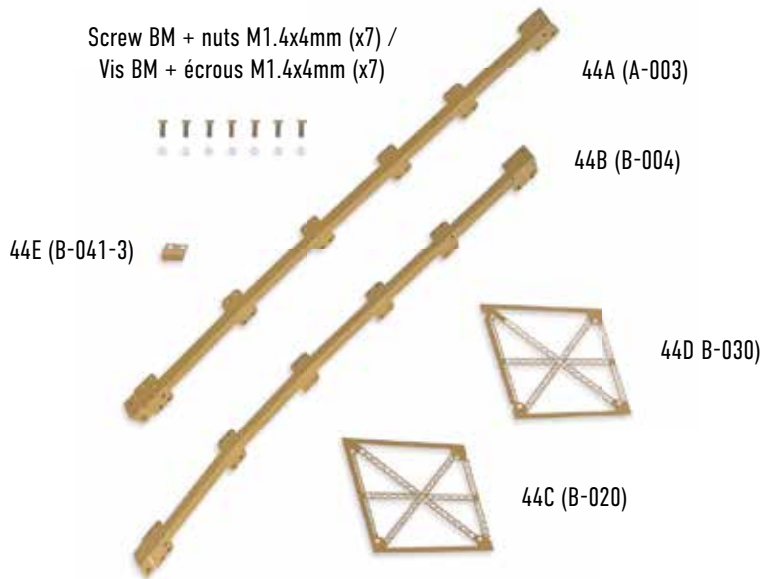

## The assembly plan / Le plan de montage



CONSEIL/TIP



Before starting the assembly, it is important to properly orientate the stringers. The picture shows the bottom end with the same appearance as the 16 stringers on the second level of the tower.

Pour commencer le montage, il est important d'orienter correctement les longerons. L'image montre l'extrémité inférieure qui présente le même aspect sur les 16 longerons du deuxième niveau de la tour.

1

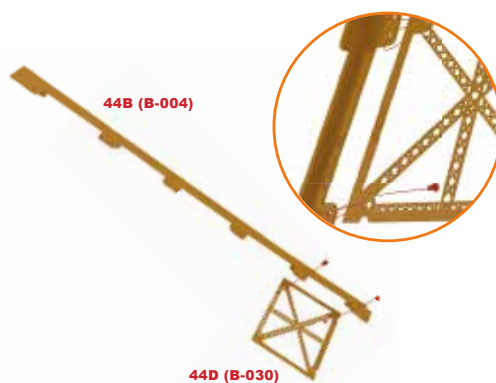

- Locate the lower end of stringer 44B (B-004) and attach element 44D (B-030) from the inside using two AM screws and nuts.
- The close-up shows this arrangement, but rotated and viewed from the inside: the mark B-030 is visible on the near edge of the stringer; the notched edge is facing downwards.

- Localisez l'extrémité inférieure du longeron 44B (B-004) et fixez l'élément 44D (B-030) de l'intérieur à l'aide de deux vis et écrous AM.
- Le gros plan montre cette disposition, mais tournée et vue de l'intérieur : la marque B-030 est visible sur le bord proche du longeron ; le bord entaillé est tourné vers le bas.

2

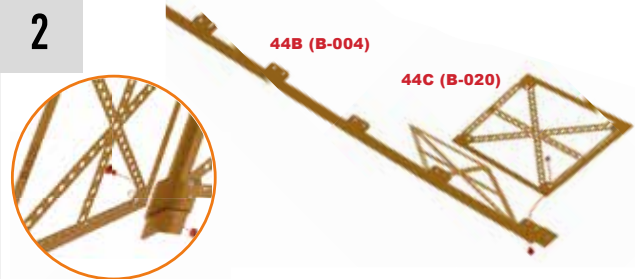

- Position element 44C (B-020) on top of stringer 44B (B-004) by forming an angle with the first panel.
- Secure the parts with an AM screw and nut.
- Place the screw in the opening of the outer corner.
- On the close-up: the same assembly seen from the inside with code B-020 visible on the outer edge.
- The notched edge will remain up.

- Positionner l'élément 44C (B-020) sur le dessus du longeron 44B (B-004) en formant un angle avec le premier panneau.
- Fixez les éléments avec une vis et un écrou AM.
- Placez la vis dans l'ouverture de l'angle extérieur.
- Sur le gros plan : le même assemblage vu de l'intérieur avec le code B-020 visible sur le bord extérieur.
- Le bord cranté reste en haut.

# THE EIFFEL TOWER / LA TOUR EIFFEL • Step-by-step / Pas-à-pas #44

3



- Place cable 41B (b93) on stringer 44B (B-004).
- Separate the first group of six optic fiber wires.

- Placez le câble 41B (b93) sur le longeron 44B (B-004).
- Séparez le premier groupe de six filaments de fibre optique.

4

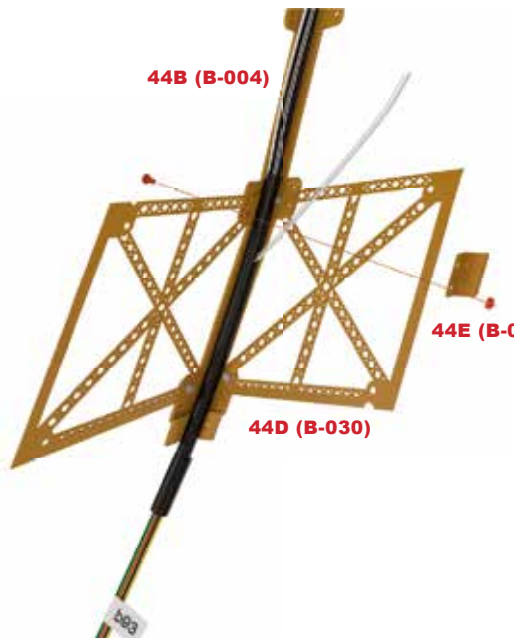

- Place flange 44E (B-041-3), the first group of wires must remain outside of it.
- Secure the flange to the structure with an AM screw and nut.

- Placez la bride 44E (B-041-3), le premier groupe de filaments doit rester à l'extérieur de celle-ci.
- Fixez la bride à la structure au moyen d'une vis et d'un écrou AM.

5

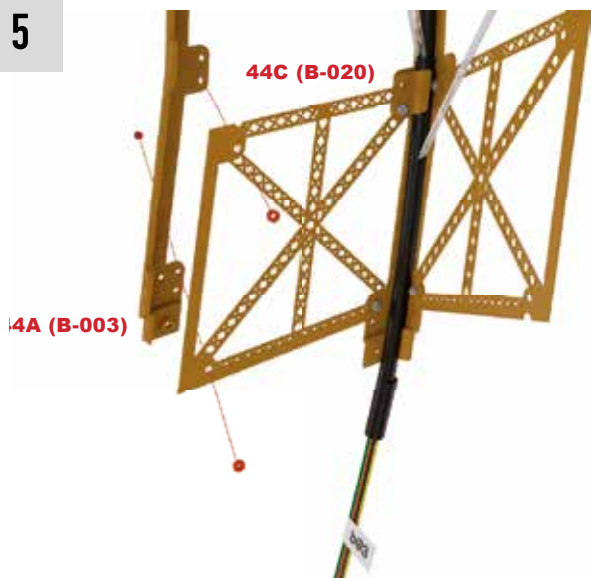

- Assemble stringer 44A (B-003) and element 44C (B-020) as shown in the picture.
- The code of stringer B-003 will be hidden after assembly. Secure both parts with two AM screws and nuts.

- Assemblez le longeron 44A (B-003) et l'élément 44C (B-020) comme illustré sur l'image.
- Le code du longeron B-003 est masqué une fois le montage terminé. Fixez les deux pièces avec deux vis et écrous AM.

## RESULT / RÉSULTAT



# THE EIFFEL TOWER / LA TOUR EIFFEL • Step-by-step / Pas-à-pas #45

## The parts / Les pièces #45

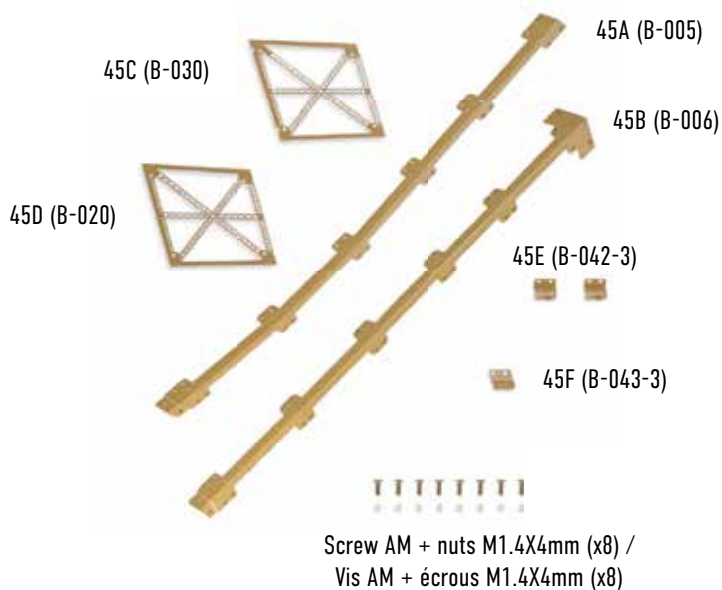

## The assembly plan / Le plan de montage



### CONSEIL/TIP

Cross pieces, like 45C and 45D, have only one correct position. Carefully follow the assembly instructions that indicate the orientation of these parts based on specific details, such as the location of the notches or the code engraved on each part.

Les pièces transversales, comme 45C et 45D, n'ont qu'une seule position correcte. Suivez attentivement les instructions de montage qui indiquent l'orientation de ces pièces en fonction de détails spécifiques, tels que l'emplacement des encoches ou le code gravé sur chaque pièce.

1

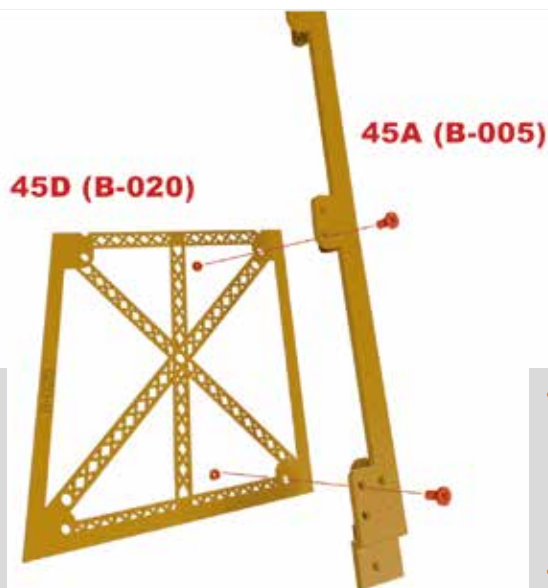

- Locate the lower end of stringer 45A (B-005) and approach element 45D (B-020) from inside the stringer. The code B-020 will be visible from the outside of the future pillar and the notched edge will face upwards.
- Fasten the two parts with two AM screws and nuts.

- Repérez l'extrémité inférieure du longeron 45A (B-005) et approchez l'élément 45D (B-020) depuis l'intérieur du longeron. Le code B-020 sera visible depuis l'extérieur du futur pilier et le bord comportant les encoches sera orienté vers le haut.
- Fixez les deux pièces avec deux vis et écrous AM.

# THE EIFFEL TOWER / LA TOUR EIFFEL • Step-by-step / Pas-à-pas #45

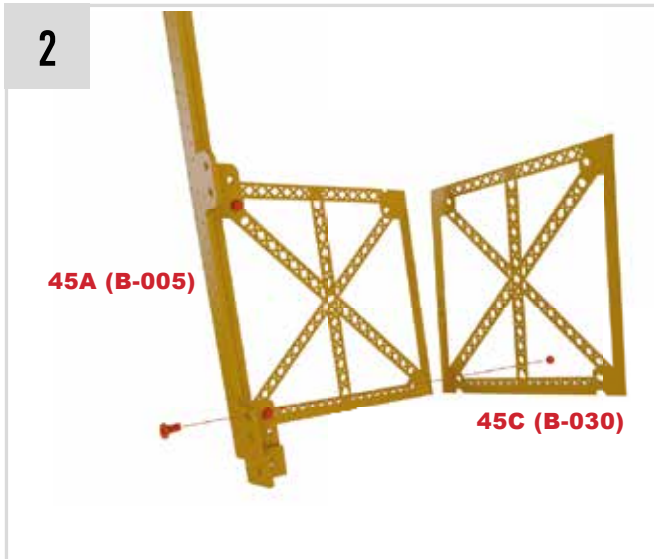

- Mount part 45C (B-030) from the inside of stringer 45A (B-005) at an angle to the first panel.
- The notches will remain facing downwards and the edge with the code will lie against the stringer, remaining invisible after mounting.
- Finally, secure using an AM screw and nut.

- Montez la pièce 45C (B-030) par l'intérieur du longeron 45A (B-005) en formant un angle avec le premier panneau.
- Les encoches resteront orientées vers le bas et le bord comportant le code ira contre le longeron, restant invisible après le montage.
- Fixez enfin en utilisant une vis et un écrou AM.

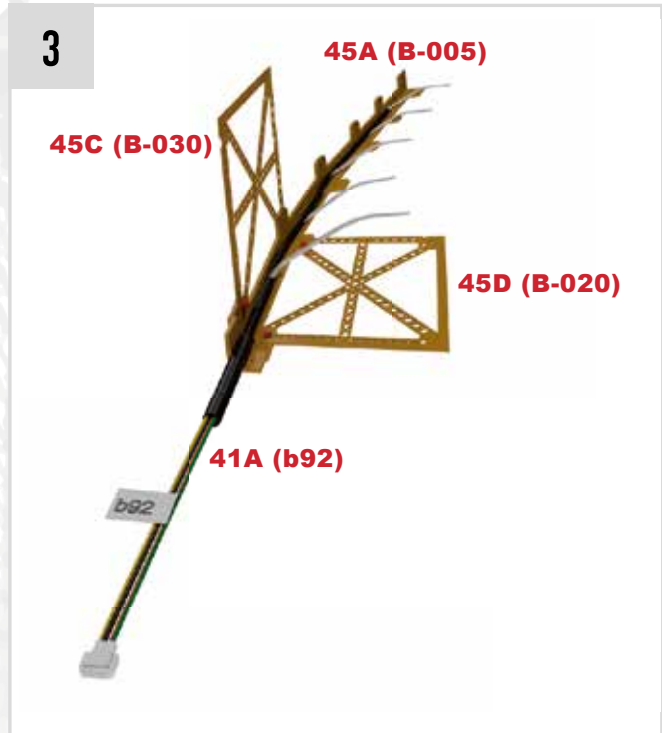

- Position cable 41A (b92) into stringer 45A (B-005).
- Separate the first group of six optic fiber wires.

- Placez le câble 41A (b92) dans le longeron 45A (B-005).
- Séparez le premier groupe de six filaments de fibre optique.

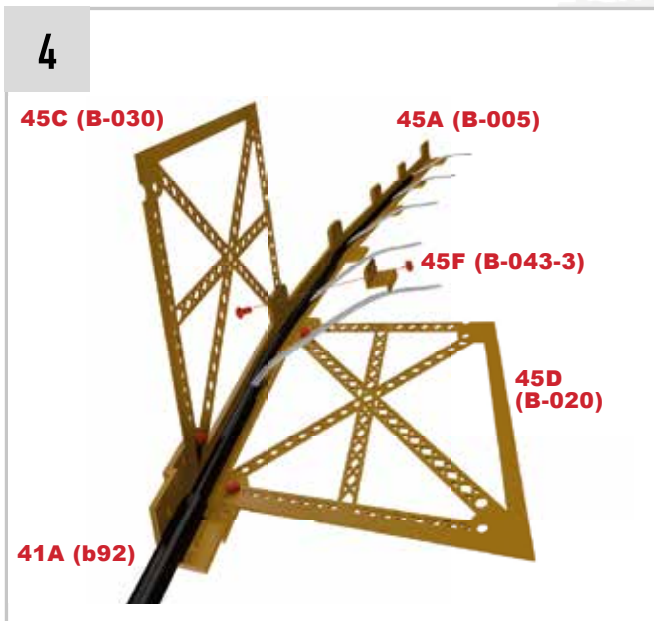

- Attach flange 45F (B-043-3) between the first and second level of the structure with an AM screw and nut.
- Element 45C (B-030) is now kept in place by two screws.
- The first group of wires remains outside the flange.

- Fixez la bride 45F (B-043-3) entre le premier et le deuxième niveau de la structure avec une vis et un écrou AM.
- L'élément 45C (B-030) est maintenant maintenu en place par deux vis.
- Le premier groupe de fils reste à l'extérieur de la bride.

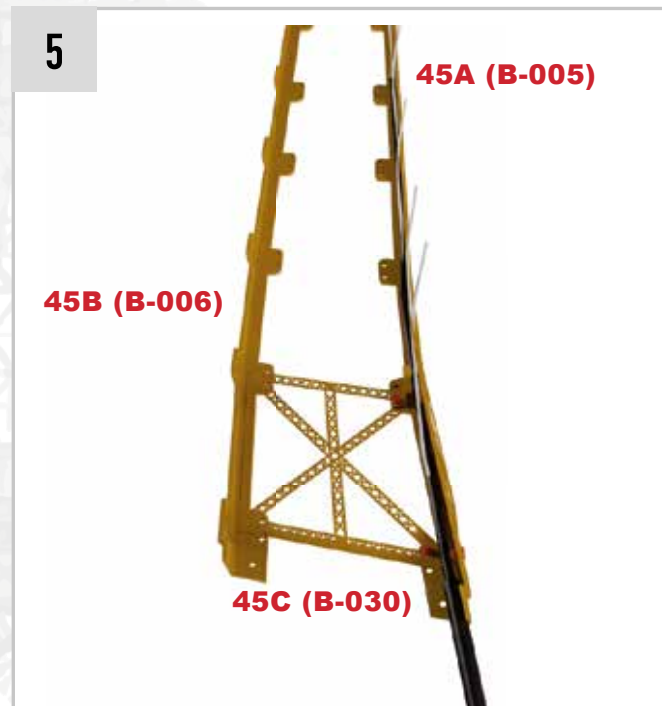

- Place stringer 45B (B-006) on the back of panel 45C (B-030) as detailed in the picture.

- Placez le longeron 45B (B-006) à l'arrière du panneau 45C (B-030) comme illustré sur l'image.



# THE EIFFEL TOWER / LA TOUR EIFFEL • Step-by-step / Pas-à-pas #45

6

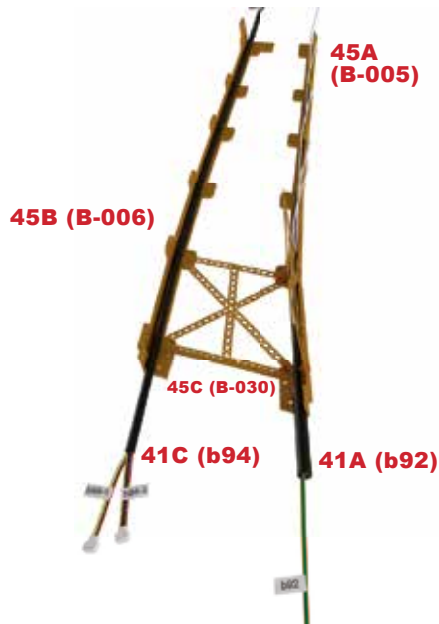

- Place cable 41C (b94) on stringer 45B (B-006).
- Terminals b94-1 and b94-2 must be located at the lower end, while terminals b94-3 and b94-4 must face upwards.

- Placez le câble 41C (b94) sur le longeron 45B (B-006).
- Les bornes b94-1 et b94-2 doivent être situées à l'extrémité inférieure, tandis que les bornes b94-3 et b94-4 doivent être orientées vers le haut.

7



- Finally, attach cable 41C (b94) to the structure with two 45E clamps (B-042-3), as illustrated in the picture.
- Use two AM screws and nuts on the lower clamp and one set of screws and nuts on the upper clamp.

- Enfin, fixez le câble 41C (b94) sur la structure au moyen de deux brides 45E (B-042-3), comme illustré sur l'image.
- Utilisez deux vis et écrous AM pour la bride inférieure et un jeu de vis et écrou sur la bride supérieure.

## RESULT / RÉSULTAT



## The parts / Les pièces #46

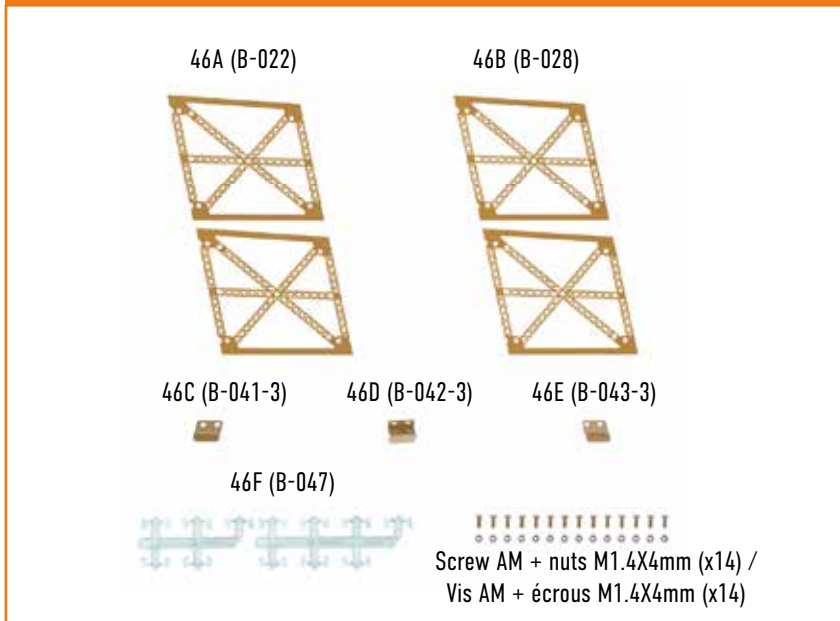

## The assembly plan / Le plan de montage

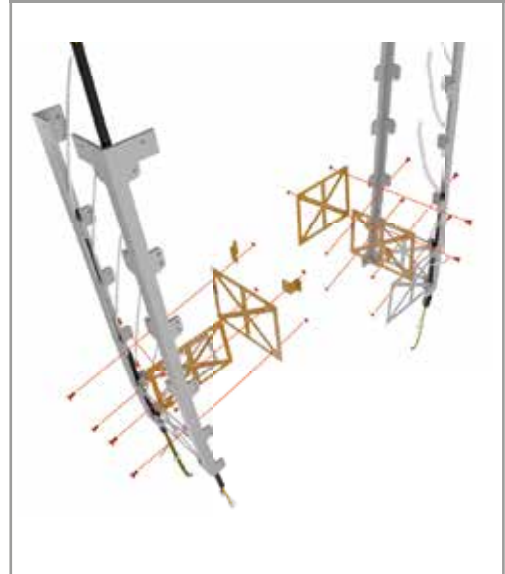

### CONSEIL/TIP



To fit the next level of side panels, loosen the screw that holds the flange to the front level slightly to fit the new side panel without forcing the structure.

Pour installer le niveau suivant de panneaux latéraux, desserrez légèrement la vis qui maintient la bride au niveau avant afin d'installer le nouveau panneau latéral sans forcer la structure.

1

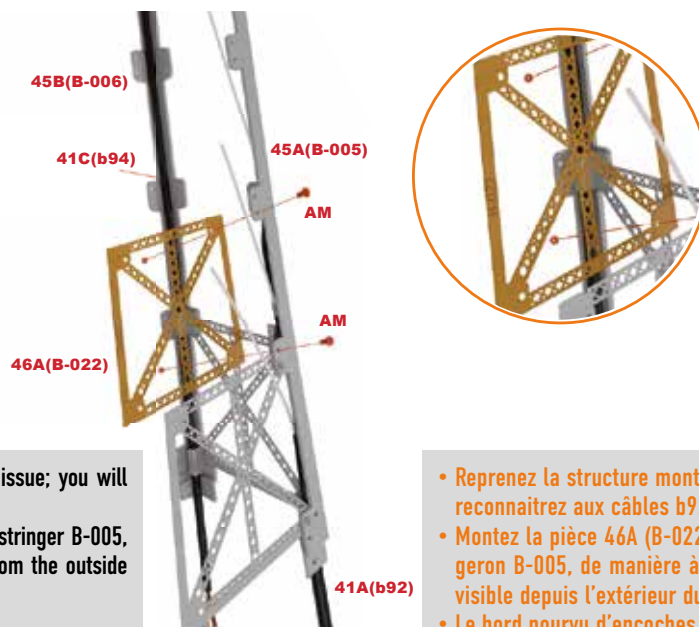

- Take the structure started in the previous issue; you will recognise it by the cables b92 and b94.
- Mount part 46A (B-022) from the inside of stringer B-005, in such a way that code B-022 is visible from the outside of the pillar.
- The notched edge will face upwards.

- Reprenez la structure montée précédemment ; vous la reconnaîtrez aux câbles b92 et b94.
- Montez la pièce 46A (B-022) depuis l'intérieur du longeron B-005, de manière à ce que le code B-022 soit visible depuis l'extérieur du pilier.
- Le bord pourvu d'encoches sera orienté vers le haut.

# THE EIFFEL TOWER / LA TOUR EIFFEL • Step-by-step / Pas-à-pas #46

2

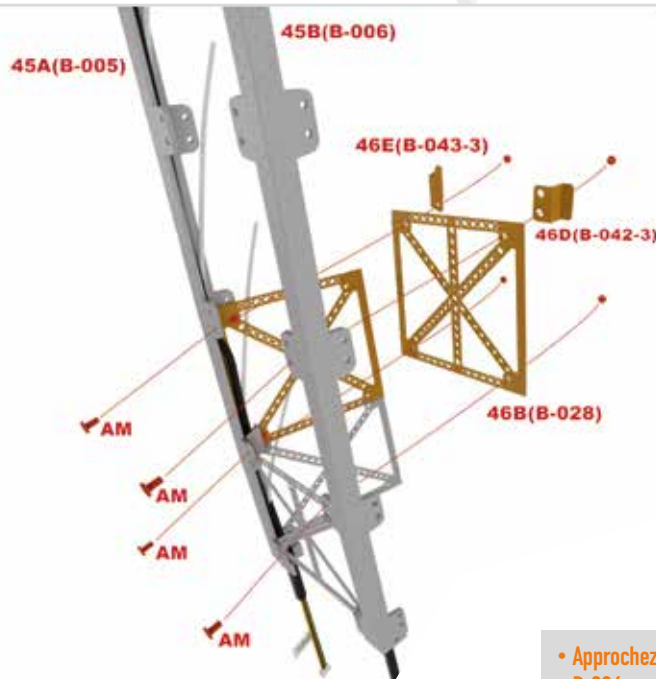

- Approach part 46B (B-028) from the inside of stringers B-005 and B-006.
- Code B-028 will be hidden by stringer B-005.
- To make the assembly easier, first place the lower screws and nuts. Next, install flange 46D (B-042-3) at the junction of panel B-028 and stringer B-006 and flange 46E (B-043-3) at the junction of the panel and stringer B-005.
- Secure each flange with an AM screw and nut in the lower opening.

- Approchez la pièce 46B (B-028) par l'intérieur des longerons B-005 et B-006.
- Le code B-028 sera masqué par le longeron B-005.
- Pour faciliter le montage, placez en premier les vis et écrous inférieurs. Ensuite, placez la bride 46D (B-042-3) sur la jonction entre le panneau B-028 et le longeron B-006 et la bride 46E (B-043-3) sur la jonction du panneau avec le longeron B-005.
- Fixez chaque bride au moyen d'une vis et d'un écrou AM dans l'orifice inférieur.

3

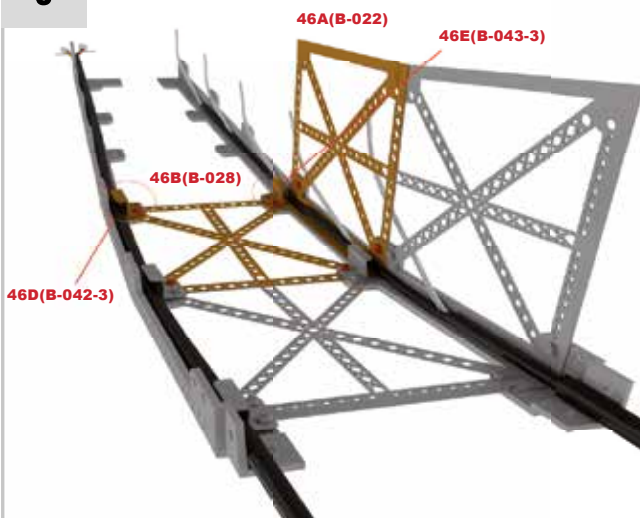

- Observe the Position of the clamps in this picture. Now carefully separate six optic fiber wire and Insert them into the openings of the second level to keep them neatly arranged during assembly.
- Observez la position des pinces sur cette photo. Maintenant, séparez soigneusement six filaments de fibre optique et insérez-les dans les ouvertures du deuxième niveau pour les garder bien rangés pendant le montage.

4

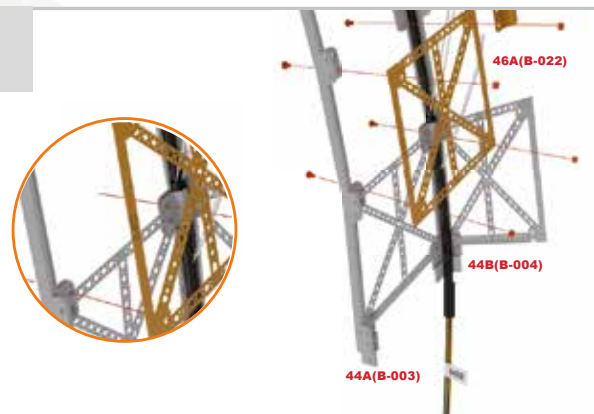

- For this step, take the tower structure starting at number 44; this is the one with cable b93.
- Between stringers B-003 and B-004, again from the inside, insert part 46A (B-022) with the part code visible on the side of stringer B-003 and with the notched edge facing upwards.
- Flange 46C (B-041-3) must be mounted on the stringer B-004.
- Secure the parts with four AM screws and nuts.

- Pour cette étape, reprenez la structure de la tour commencée au numéro 44 ; il s'agit de celle comportant le câble b93.
- Entre les longerons B-003 et B-004, toujours par l'intérieur, introduisez la pièce 46A (B-022) de manière à ce que le code de la pièce soit visible sur le côté du longeron B-003 et que le bord pourvu d'encoches soit orienté vers le haut.
- La bride 46C (B-041-3) doit être placée sur le longeron B-004.
- Fixez les pièces au moyen de quatre vis et écrous AM.

# THE EIFFEL TOWER / LA TOUR EIFFEL • Step-by-step / Pas-à-pas #46

5

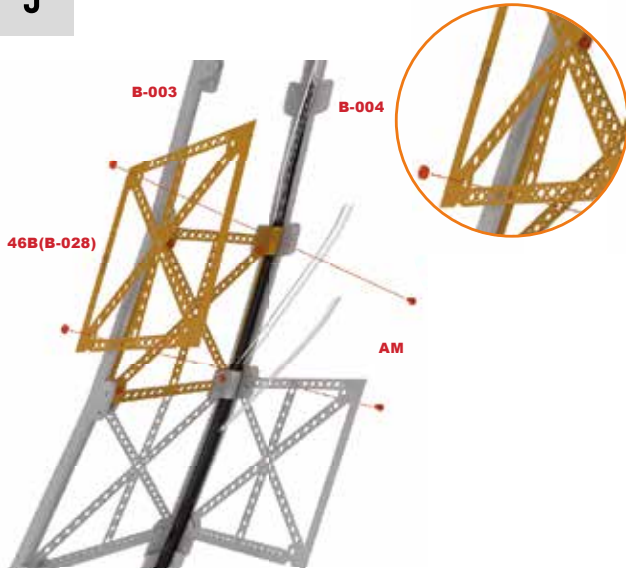

- Fit part 46B (B-028) to stringer B-004 and secure with two AM screws and nuts.
- Code B-028 will be visible on the side of stringer B-004 and the notched edge will be facing down.

- Montez la pièce 46B (B-028) sur le longeron B-004 et fixez-la au moyen de deux vis et écrous AM.
- Le code B-028 sera visible sur le côté du longeron B-004 et le bord comportant les encoches sera orienté vers le bas.

6

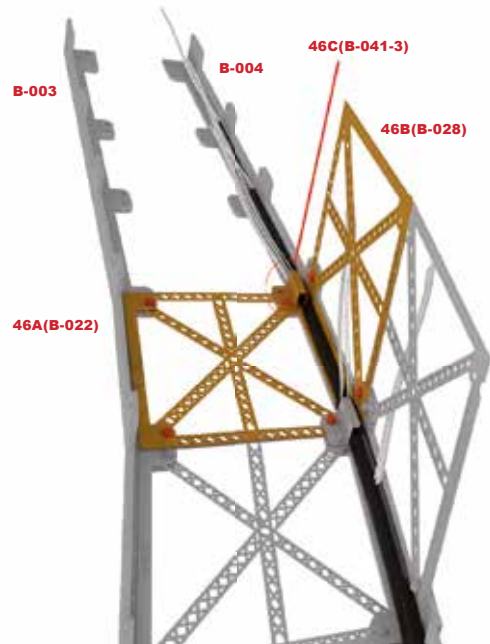

- Ensure Once Again that your assembly matches the arrangement of the parts in the picture and carefully Insert the fibres into the openings in the structure.

- Assurez-vous une fois de plus que votre montage correspond bien à la disposition des pièces sur l'image et introduisez les fibres dans les orifices de la structure avec précaution.

## RESULT / RÉSULTAT



# THE EIFFEL TOWER / LA TOUR EIFFEL • Step-by-step / Pas-à-pas #47

## The parts / Les pièces #46 Bauschritt falsch

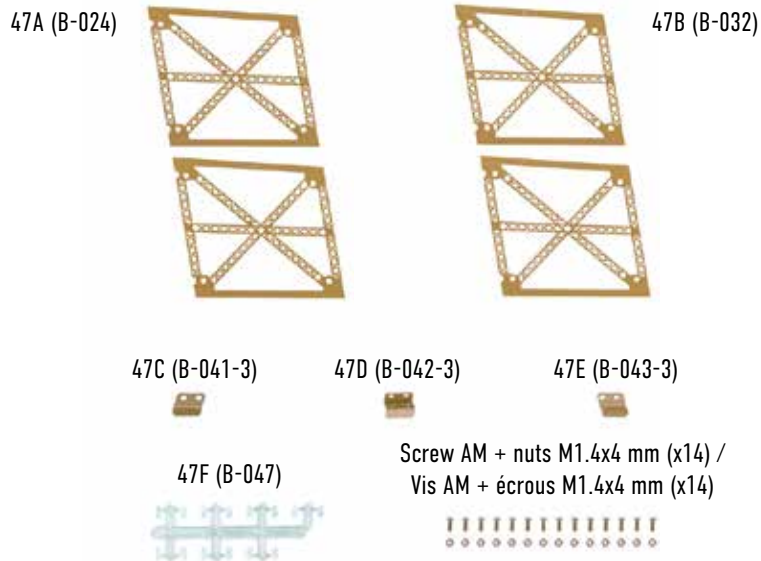

## The assembly plan / Le plan de montage

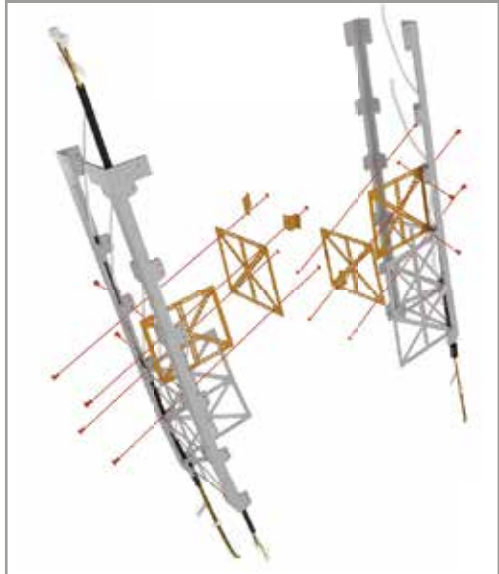

### SUGGESTION/TIP

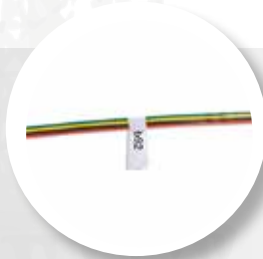

Be careful not to lose the identification labels on the cables. You can protect the labels by using transparent tape.

Veillez à ne pas perdre les étiquettes d'identification des câbles. Vous pouvez protéger les étiquettes avec un ruban adhésif transparent.

1

- Take the assembly composed of stringers B-004 and B-003.
- On the inside of stringer B-004, install part 47B (B-032), making sure that the code B-032 embossed on the side of the panel is visible from inside the structure close to stringer B-004.

- Reprenez l'ensemble composé des longerons B-004 et B-003.
- Sur la face interne du longeron B-004, installez la pièce 47B (B-032), de manière à ce que le code B-032 gravé sur le côté du panneau soit visible de l'intérieur de la structure près du longeron B-004.

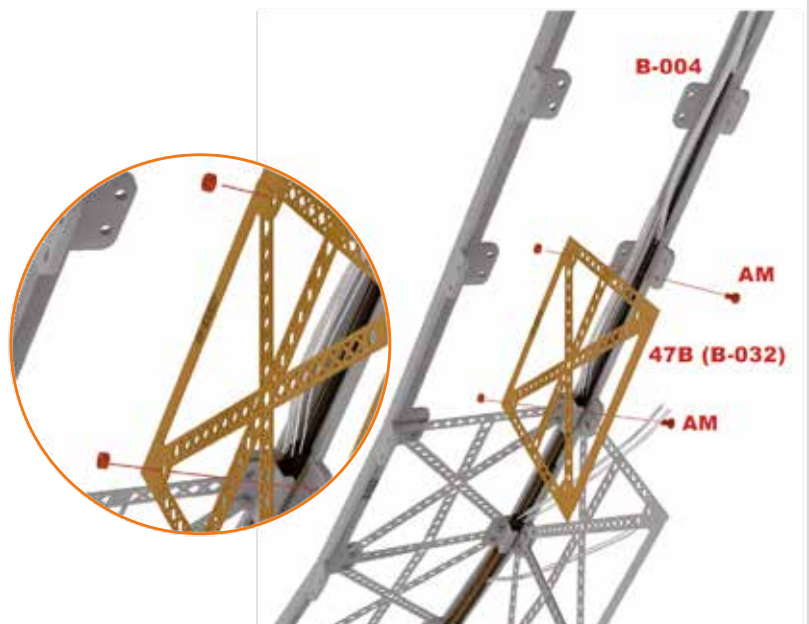

2

- Place panel 47A (B-024) between stringers B-003 and B-004.
- The embossed edge with code B-024 should be on stringer B-003 and visible from the inside.
- Fit the two bottom screws and nuts. Next, add flange 47C (B-041-3) to the panel and stringer assembly B-004 and secure the components with the two AM screws and nuts in the position shown in the picture.

- Placez le panneau 47A (B-024) entre les longerons B-003 et B-004.
- Le bord gravé du code B-024 doit se trouver sur le longeron B-003 et être visible de l'intérieur.
- Placez les deux vis et écrous inférieurs. Ensuite, ajoutez la bride 47C (B-041-3) à l'ensemble composé par le panneau et le longeron B-004 et fixez les éléments à l'aide des deux vis et écrous AM dans la position montrée sur l'image.

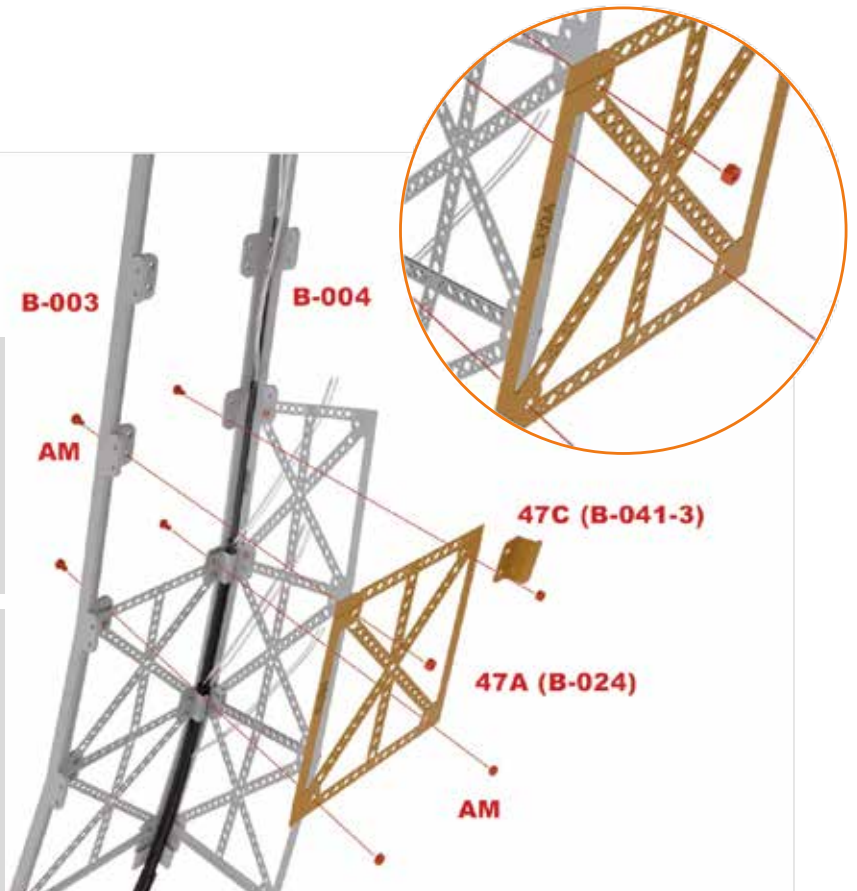

3

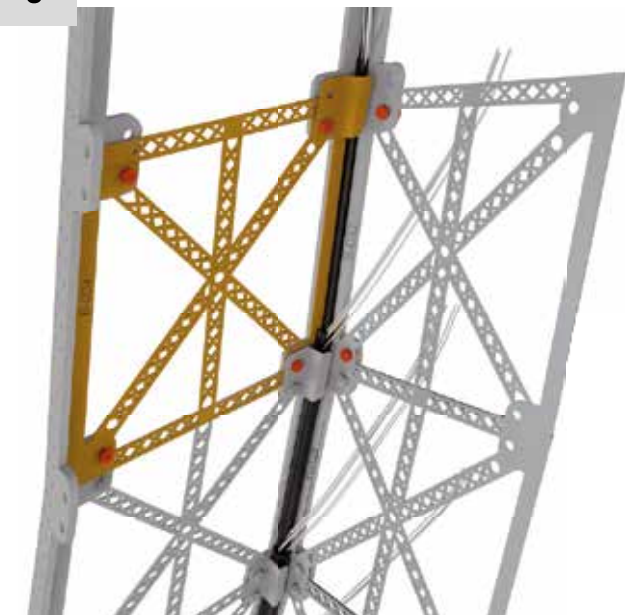

- Observe the correct installation of the assembly.
- Carefully separate six optic fiber wires and insert them through the openings in the structure to keep them in place.

- Observez le montage correct de l'ensemble.
- Séparez six filaments de fibre optique avec précaution et introduisez les par les ouvertures de la structure pour les avoir en place.

4

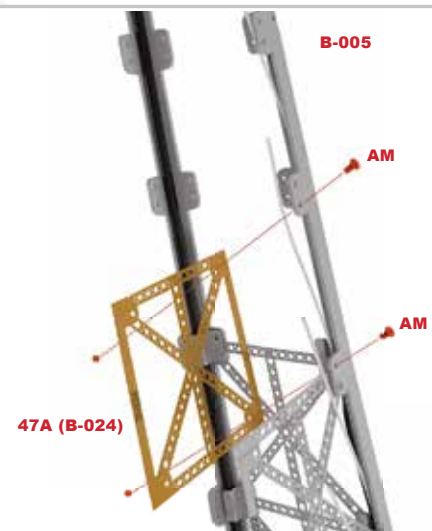

- Take the stringers assembly B-005 and B-006.
- Install part 47A (B-024) inside stringer B-005 and secure it with two AM screws and nuts.
- The code B-024 embossed on the panel will be on the outside free edge.
- It will eventually be covered by the stringer structure.

- Prenez l'ensemble de longerons B-005 et B-006.
- Installez la pièce 47A (B-024) à l'intérieur du longeron B-005 et fixez-la au moyen de deux vis et écrous AM.
- Le code B-024 gravé sur le panneau se retrouvera sur le bord libre extérieur.
- Il sera plus tard recouvert par la structure du longeron.

# THE EIFFEL TOWER / LA TOUR EIFFEL • Step-by-step / Pas-à-pas #47

5

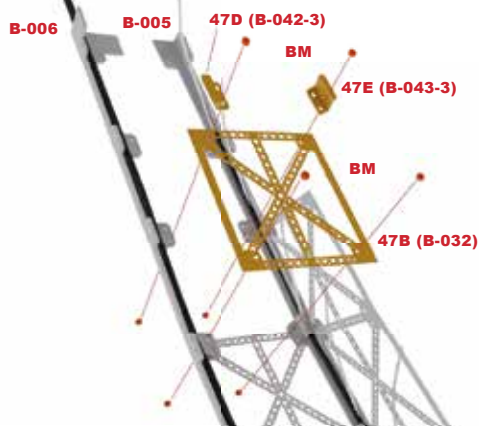

- Place element 47B (B-032) between stringers B-006 and B-005. The code B-032 is positioned against stringer B-005 (on the outside) and will be invisible at the end of the assembly.
- Flange 47D (B-42-3) is placed on stringer B-006, while flange 47E (B-043-3) goes on stringer B-005.
- Secure the parts with four sets of AM screws and nuts.

- Placez l'élément 47B (B-032) entre les longerons B-006 et B-005. Le code B-032 va contre le longeron B-005 (vers l'extérieur) et sera invisible à la fin du montage.
- La bride 47D (B-42-3) se place sur le longeron B-006, alors que la bride 47E (B-043-3) va sur le longeron B-005.
- Fixez les pièces avec quatre jeux de vis et écrous AM.

6

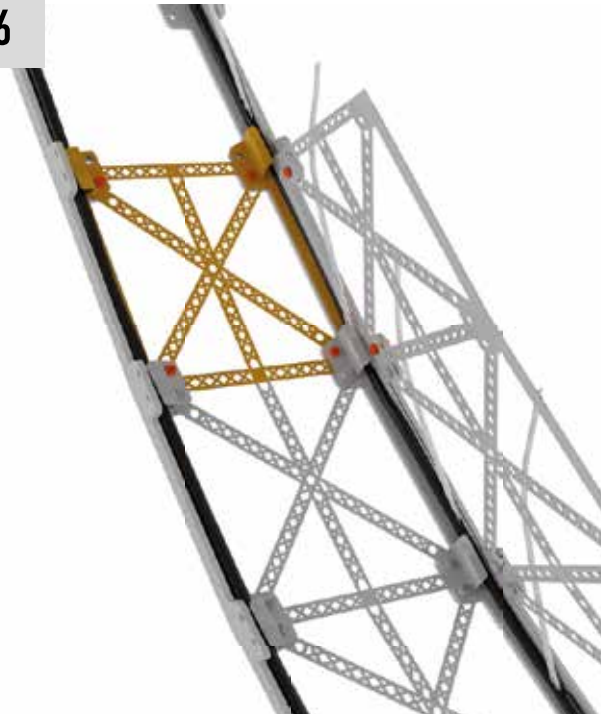

- Compare the result of the assembly with this picture and pass the bundle of six wires through the openings on the side.

- Comparez le résultat du montage à cette image et faites passer le groupe de six filaments à travers les orifices latéraux.

## RESULT / RÉSULTAT



## The parts / Les pièces #48

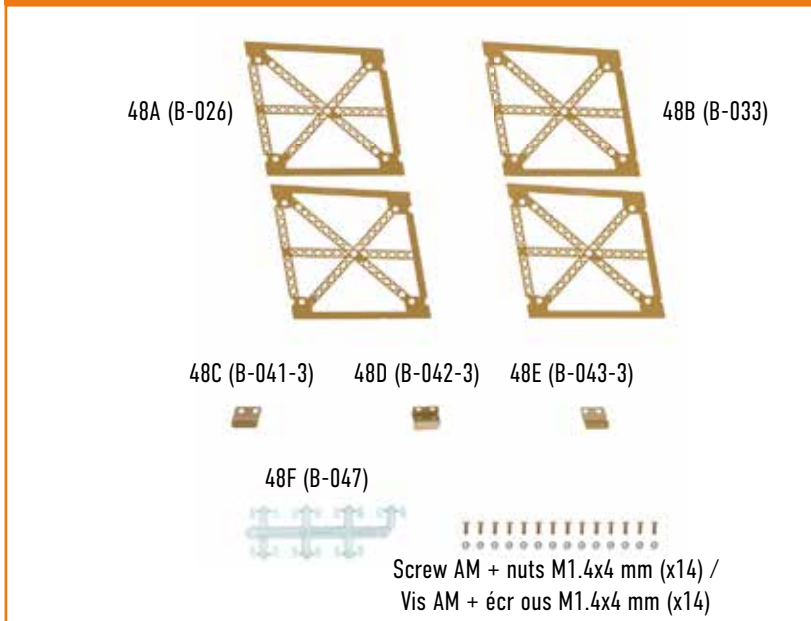

## The assembly plan / Le plan de montage

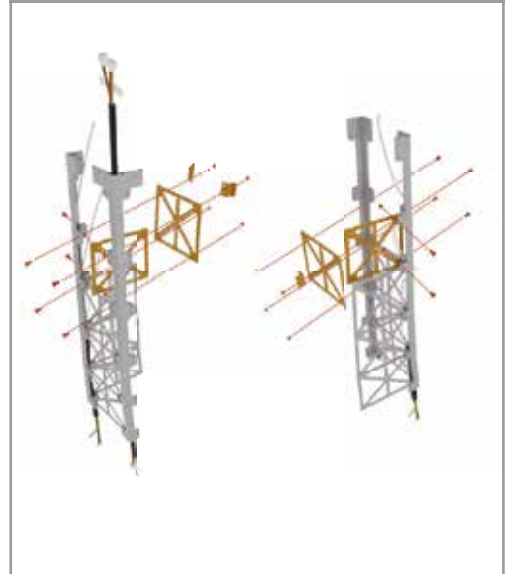

## SUGGESTION/TIP



Be sure to handle the optic fiber wire with care. To avoid damage, bundle them carefully and insert them into the structures of the Tower to ensure that they are kept away from mounting areas, parts and screws.

Veillez à manipuler les filaments de fibre optique avec précaution. Pour éviter de les endommager, regroupez-les soigneusement et insérez-les dans les structures de la Tour pour les tenir écartés des zones de montage, des pièces et des vis.

1

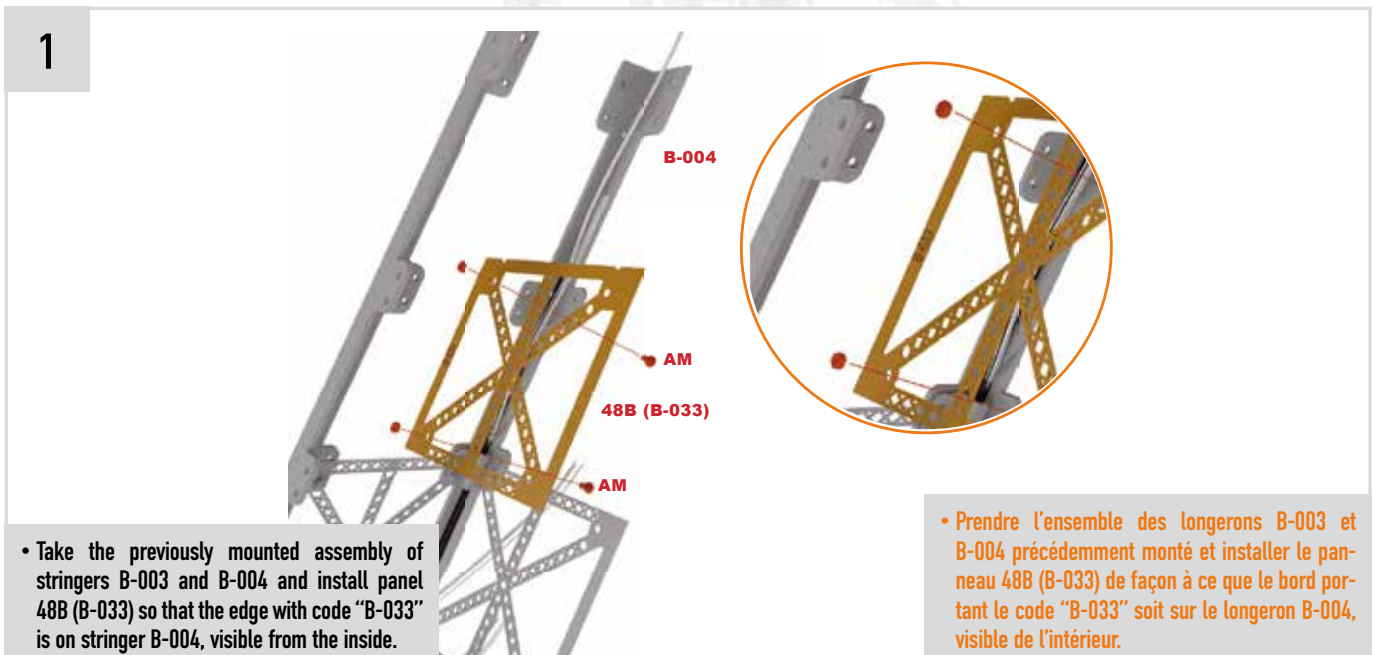

• Take the previously mounted assembly of stringers B-003 and B-004 and install panel 48B (B-033) so that the edge with code "B-033" is on stringer B-004, visible from the inside.

• Prendre l'ensemble des longerons B-003 et B-004 précédemment monté et installer le panneau 48B (B-033) de façon à ce que le bord portant le code "B-033" soit sur le longeron B-004, visible de l'intérieur.



# THE EIFFEL TOWER / LA TOUR EIFFEL • Step-by-step / Pas-à-pas #48

2

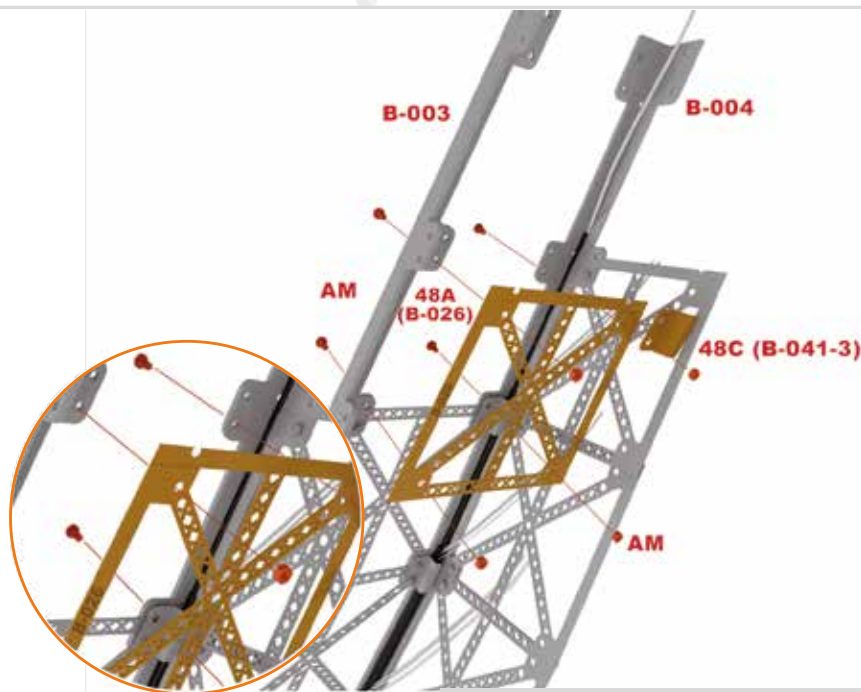

- Place part 48A (B-026) between stringers B-003 and B-004.
- The edge with code "B-026" must be visible from the inside, housed in stringer B-003. First tighten the screws and nuts that are not securing any flanges.
- Then add flange 48C (B-041-3) to attach it, through its lower opening, to stringer B-004 and panel B-026. To do this, use an AM screw and nut.

- Placez la pièce 48A (B-026) entre les longerons B-003 et B-004.
- Le bord comportant le code « B-026 » doit être visible de l'intérieur, logé dans le longeron B-003. Serrez d'abord les vis et écrous qui ne fixent aucune bride.
- Ajoutez ensuite la bride 48C (B-041-3) pour la fixer, par son orifice inférieur, au longeron B-004 et au panneau B-026. Pour cela, utilisez une vis et un écrou AM.

3

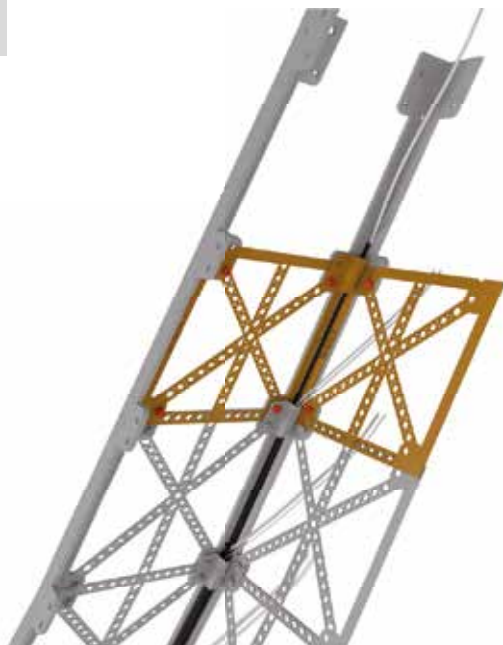

- Observe the result of this first stage of assembly.
- Carefully pull the six wires of this level through the large openings in the structure to bring them into place.

- Observez le résultat de cette première étape du montage.
- Tirez avec précaution le groupe de six filaments de ce niveau à travers les grands orifices de la structure pour les avoir en place.

4

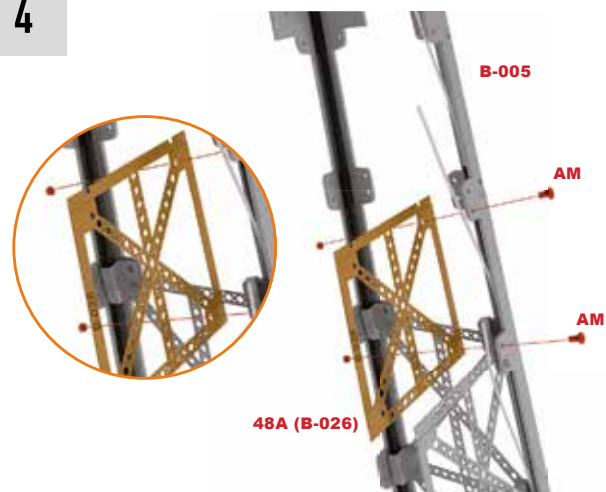

- Now take the assembly consisting of stringers B-005 and B-006.
- Add panel 48A (B-026) to the inside of stringer B-005 and secure with two AM screws and nuts.
- The code B-026 embossed on the edge of the part is visible from the outside and will be covered by a stringer at a later stage.

- Prenez maintenant l'ensemble formé par les longerons B-005 et B-006.
- Ajoutez un panneau 48A (B-026) à l'intérieur du longeron B-005 et fixez-le au moyen de deux vis et écrous AM.
- Le code B-026 gravé sur le bord de la pièce est visible de l'extérieur et sera recouvert d'un longeron ultérieurement.

# THE EIFFEL TOWER / LA TOUR EIFFEL • Step-by-step / Pas-à-pas #48

5

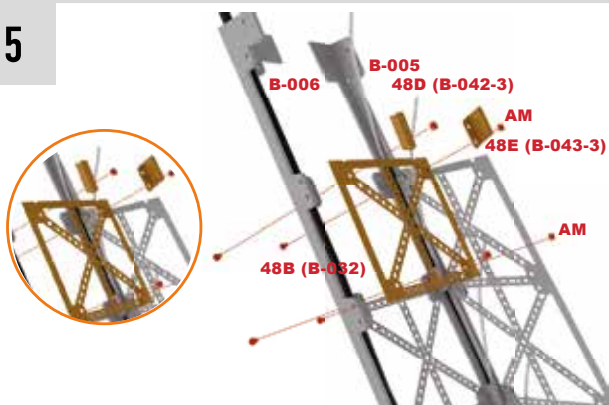

- Insert panel 48B (B-032) between stringers B-006 and B-005 - the code is facing outwards from the structure and the notched edge facing upwards.
- Place clamp 48D (B-042-3) on the joint between part 48B (B-032) and stringer B-006.
- Flange 48E (B-043-3) is placed on the joint between part 48B (B-032) and stringer B-005.
- Secure the components with four AM screws and nuts.

- Entre les longerons B-006 et B-005, introduisez le panneau 48B (B-032), avec le code orienté vers l'extérieur de la structure et le bord pourvu d'encoches orienté vers le haut.
- Placez la bride 48D (B-042-3) sur la jonction entre la pièce 48B (B-032) et le longeron B-006.
- La bride 48E (B-043-3) se place sur la jonction entre la pièce 48B (B-032) et le longeron B-005.
- Fixez les éléments au moyen de quatre vis et écrous AM.

6

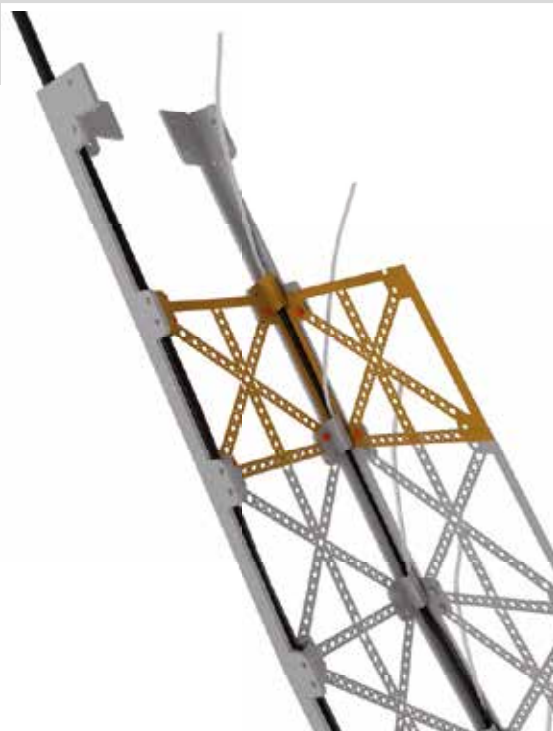

- Observe the result of the other pillar half and Carefully pass the six wires through the openings in the structure.

- Observez le résultat de l'autre moitié du pilier et faites passer les six filaments avec précaution à travers les ouvertures de la structure.

## RESULT / RÉSULTAT

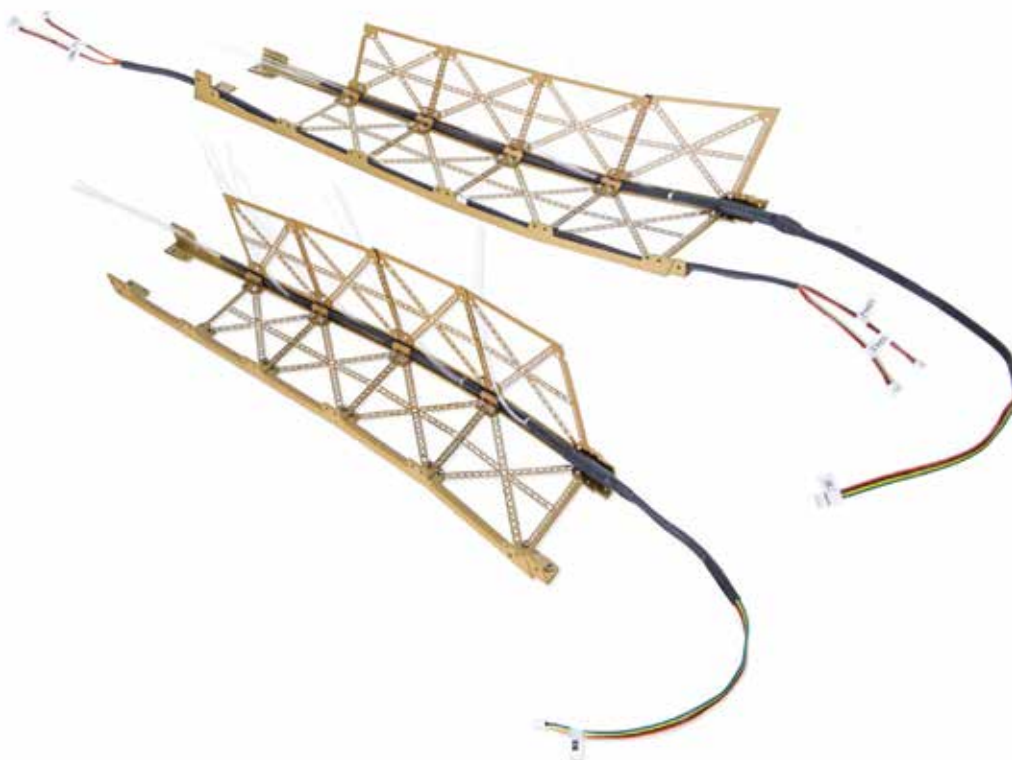

## The parts / Les pièces #49

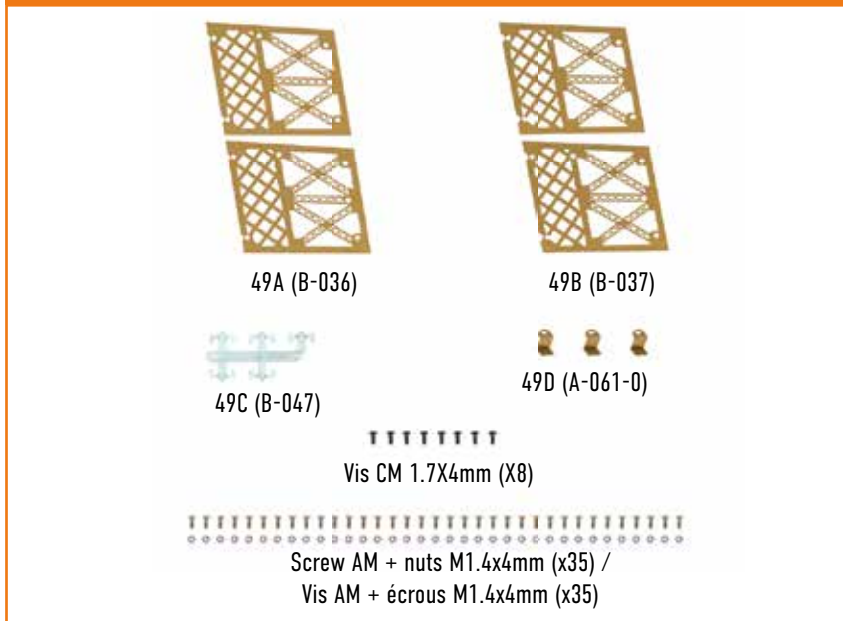

## The assembly plan / Le plan de montage

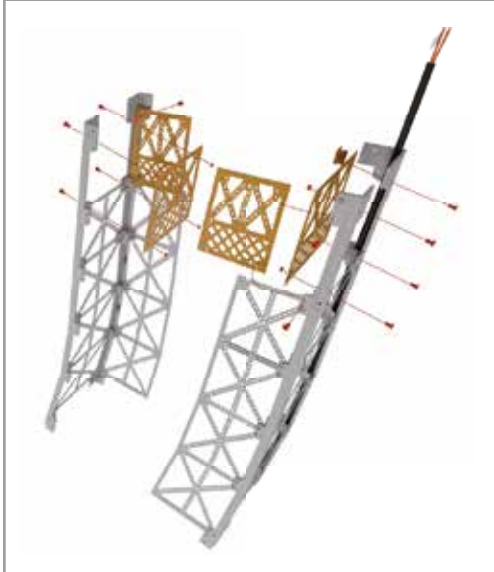

ATTENTION



For this step of the assembly, take the B-047 light points you received: 46F, 47F and 48F. To detach them more easily from the cluster, rotate each light point.

Pour cette étape du montage, reprenez les points de lumière B-047 que vous avez reçus : 46F, 47F et 48F. Pour les détacher plus facilement de la grappe, faites pivoter chaque point de lumière.

1

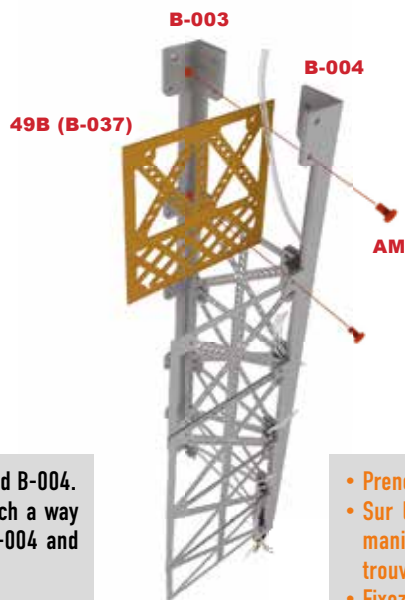

- Take the assembly formed by stringers B-003 and B-004.
- Install part 49B (B-037) to stringer B-004 in such a way that the edge with code B-037 is on stringer B-004 and visible from the inside.
- Secure the parts with two AM screws and nuts.

- Prenez l'ensemble formé par les longerons B-003 et B-004.
- Sur le longeron B-004, montez la pièce 49B (B-037) de manière à ce que le bord comportant le code B-037 se trouve sur le longeron B-004 et soit visible de l'intérieur.
- Fixez les éléments avec deux vis et écrous AM.

# THE EIFFEL TOWER / LA TOUR EIFFEL • Step-by-step / Pas-à-pas #49

2

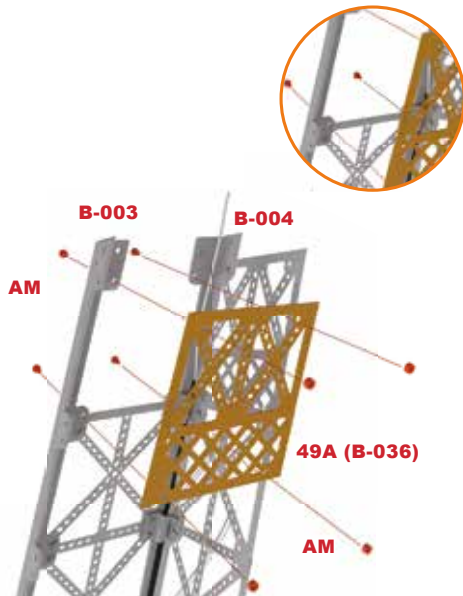

- Place panel 49A (B-036) between stringers B-003 and B-004.
- The edge with the code B-036 must be on stringer B-003 and will be visible from inside the structure.
- Use four sets of AM screws and nuts to secure them

- Placez le panneau 49A (B-036) entre les longerons B-003 et B-004.
- Le bord comportant le code B-036 doit se trouver sur le longeron B-003 et sera visible de l'intérieur de la structure.
- Utilisez quatre jeux de vis et écrous AM pour les fixer.

3

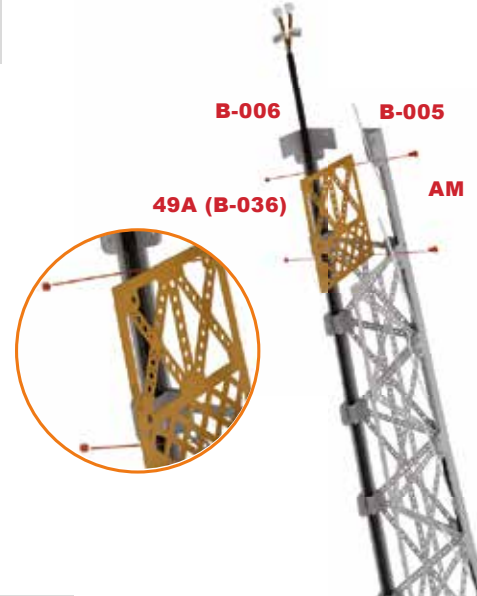

- Take the other half of the pillar and attach part 49A (B-036) to stringer B-005 using two AM screws and nuts.
- The edge with the code B-036 will be temporarily visible from the outside of the structure.

- Prenez l'autre moitié du pilier et fixez la pièce 49A (B-036) sur le longeron B-005 au moyen de deux vis et écrous AM.
- Le bord comportant le code B-036 sera temporairement visible depuis l'extérieur de la structure.

4

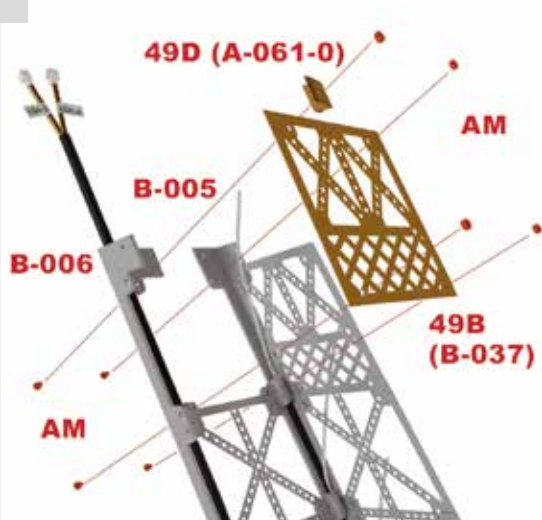

- Position panel 49B (B-037) between stringers B-006 and B-005.
- Turn the edge containing code B-037 outwards so that it is hidden by the stringers. Before installing the AM screws and nuts, add flange 49D (A-061-0) to stringer B-006 to retain cable b94.

- Placez le panneau 49B (B-037) entre les longerons B-006 et B-005.
- Orientez le bord comportant le code B-037 vers l'extérieur, de manière à ce qu'il soit caché par les longerons. Avant de placer les vis et les écrous AM, ajoutez la bride 49D (A-061-0) sur le longeron B-006 pour maintenir le câble b94.

5



- Now it is time to insert the light points B-047 into the corresponding slots, as you did on the first level of the tower.
- In addition to the light points provided in this issue (49C), you will also need to use the ones provided in previous issues.

- C'est maintenant le moment d'insérer les points de lumière B-047 dans les emplacements correspondants, comme vous l'avez fait sur le premier niveau de la tour.
- En plus des points de lumière fournis dans ce numéro (49C), vous aurez aussi besoin de ceux fournis dans les numéros précédents.

# THE EIFFEL TOWER / LA TOUR EIFFEL • Step-by-step / Pas-à-pas #49

6

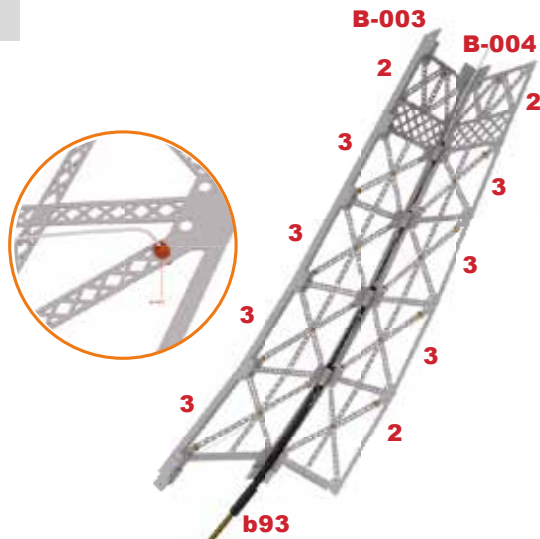

- Observe in this image the number of light points installed on each segment of the structure composed of pillars B-003 and B-004.
- As in the previous steps, insert the optic fiber wires into the corresponding light points.

- Observez sur cette image le nombre de points de lumière installés sur chaque segment de la structure composée des piliers B-003 et B-004.
- Comme aux étapes précédentes, insérez les filaments de fibre optique dans les points de lumière correspondants.

7

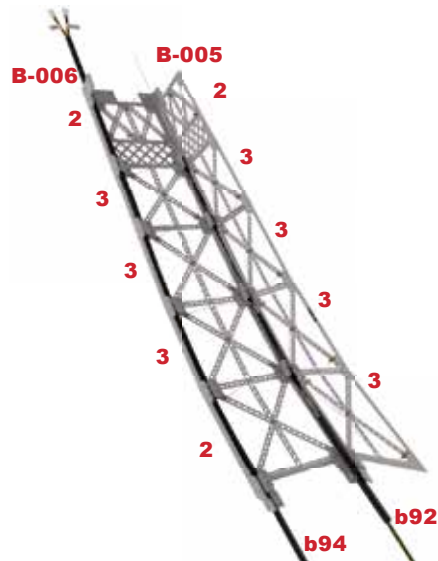

- This image demonstrates the location of the lights on the framework consisting of pillars B-005 and B-006.
- A optic fiber wire should protrude from both pillar halves on the upper part of the frame. This will be connected at a later stage.

- Cette image indique l'emplacement des lumières sur la structure composée des piliers B-005 et B-006.
- Un filament de fibre optique doit ressortir sur les deux moitiés du pilier, sur la partie supérieure de la structure. Il sera raccordé ultérieurement.

8

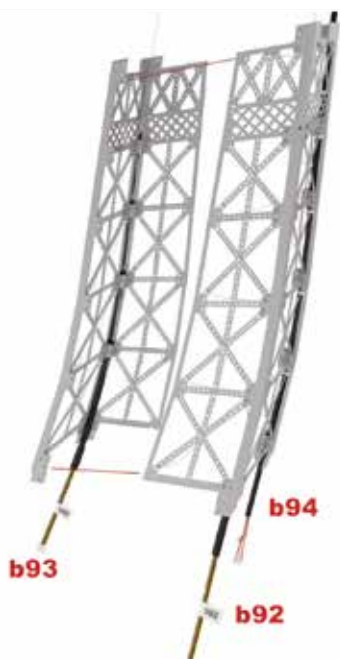

- Once the light points and wires have been connected on both pillar halves, Carefully mount the pillar halves together, aligning them perfectly for screw insertion.

- Une fois que les points lumineux et les câbles ont été connectés sur les deux moitiés de pilier, montez soigneusement les moitiés de pilier ensemble, en les alignant parfaitement pour l'insertion des vis.

9

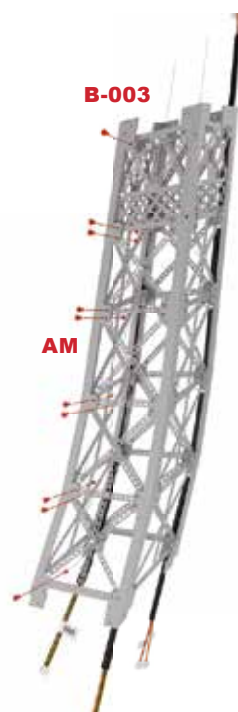

- To attach the two pillar halves, place ten sets of AM screws and nuts on stringer B-003, that is without cables.

- Pour fixer les deux moitiés du pilier, placez dix jeux de vis et écrous AM sur le longeron B-003, qui n'a aucun câble.

10



- Then complete the structure by installing ten sets of AM screws and nuts on stringer B-006, the stringer that accommodates cable b94.
- Be sure to keep all remaining parts in order for the next steps of the assembly.

- Complétez ensuite la structure en installant dix jeux de vis et d'écrous AM b94 sur le longeron B-006, le longeron qui reçoit le câble b94.
- Assurez-vous de garder toutes les pièces restantes en ordre pour les prochaines étapes du montage.

## RESULT / RÉSULTAT



# THE EIFFEL TOWER / LA TOUR EIFFEL • Step-by-step / Pas-à-pas #50

## The parts / Les pièces #49

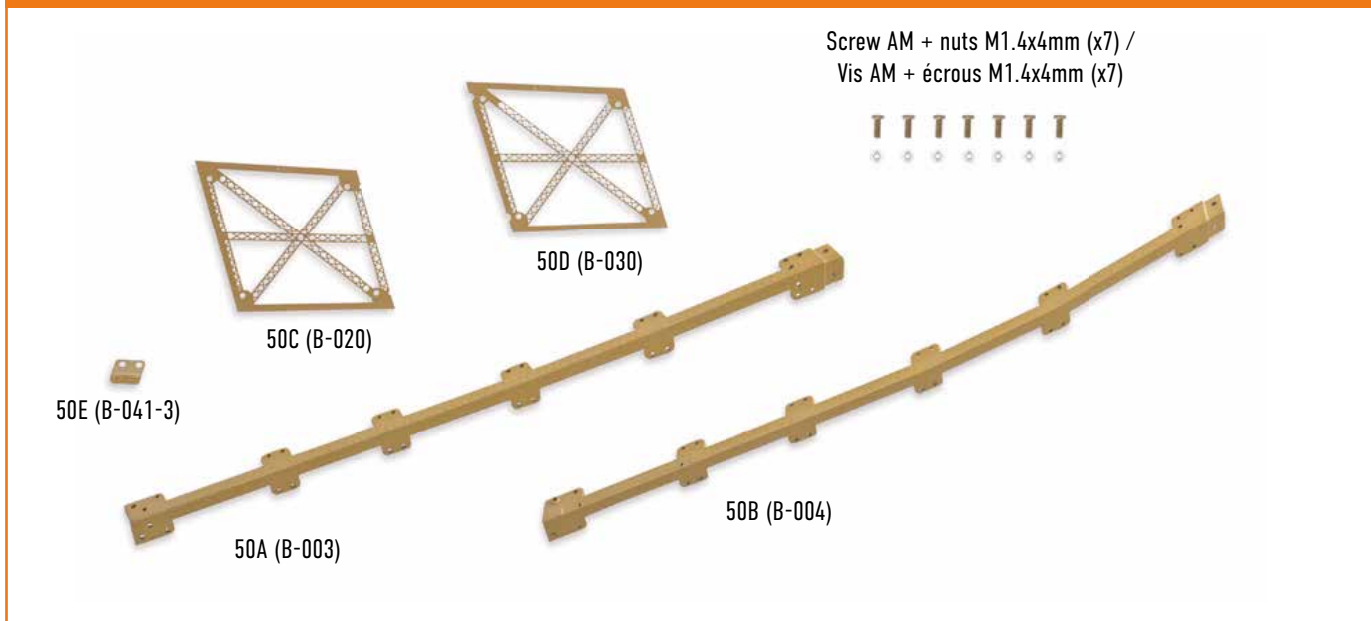

### CONSEIL/TIP

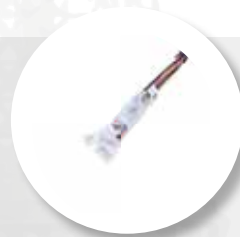

To make it easier to run the a92 bundle inside the structure, wrap the cables that make up the bundle with adhesive tape. Once you have completed this step, remove the tape carefully so as not to remove the labels from the cables.

Pour faciliter le passage du faisceau a92 à l'intérieur de la structure, entourez les câbles qui le composent d'un ruban adhésif. Une fois l'étape terminée, retirez le ruban avec précaution pour ne pas arracher les étiquettes des câbles.

1

- For this step, you will need to prepare the previously assembled Tower elements: the first floor and second floor pillar.
- Locate cable a93, which is tied to stringer A-007 of the first floor I-pillar, and insert it inside the second floor pillar, keeping in mind that it must be on stringer B-003.

- Pour cette étape, il faut préparer les éléments de la Tour déjà assemblés : le pilier du premier étage et le pilier du deuxième étage.
- Localisez le câble a93, qui est attaché au longeron A-007 du pilier I du premier étage, et insérez-le à l'intérieur du pilier du deuxième étage, en gardant à l'esprit qu'il doit être sur le longeron B-003.

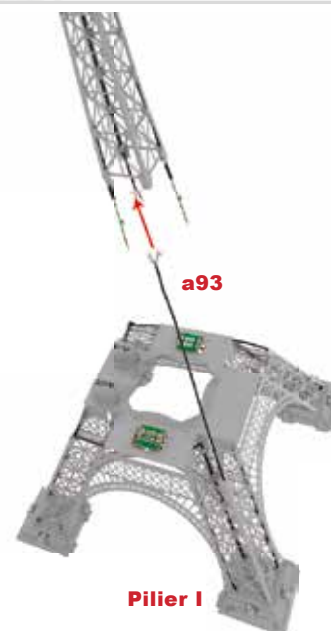

# THE EIFFEL TOWER / LA TOUR EIFFEL • Step-by-step / Pas-à-pas #50

2

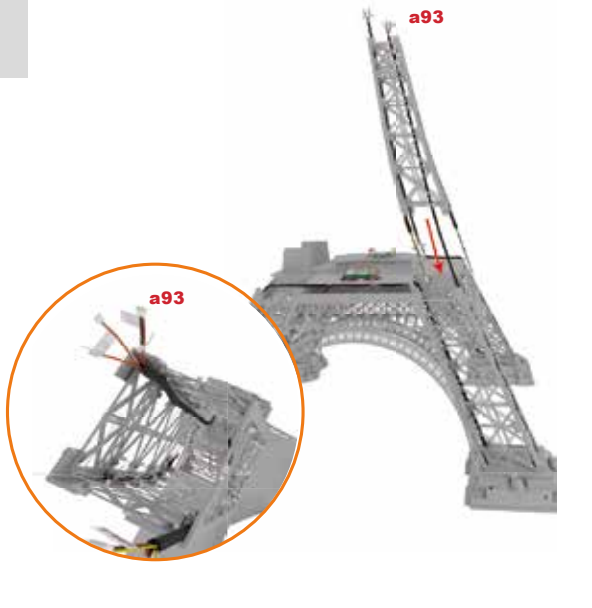

- Next, approach the second floor pillar of the lower structure, Carefully so as not to damage the optic fiber wires.
- The terminals of the A93 wiring bundle Now emerge from the upper part of the structure
- Ensuite, approchez le pilier du deuxième étage de la structure inférieure, avec précaution pour ne pas endommager les fils de la fibre optique.
- Les terminaux du faisceau de câblage A93 émergent maintenant de la partie supérieure de la structure.

3

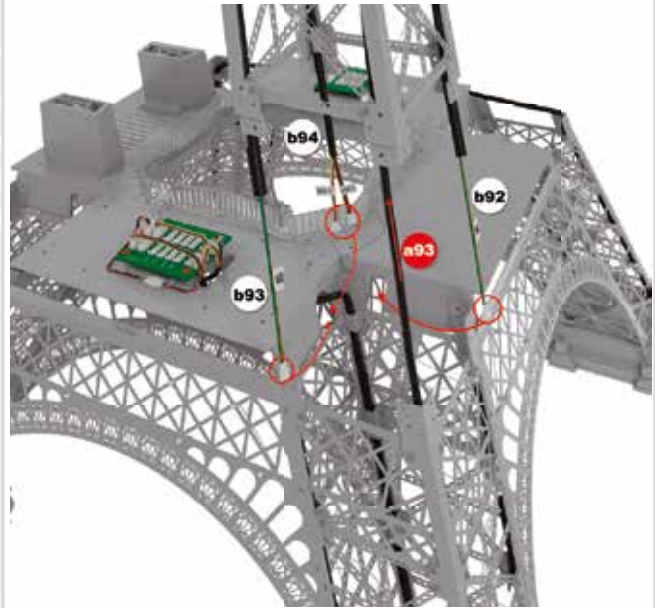

- Before joining the stringers of the two floors, pass the cables B92, B93 and B94 through the openings shown in the picture.
- Avant de réunir les longerons des deux niveaux, passez les câbles b92, b93 et b94 dans les orifices indiqués sur l' image.

4

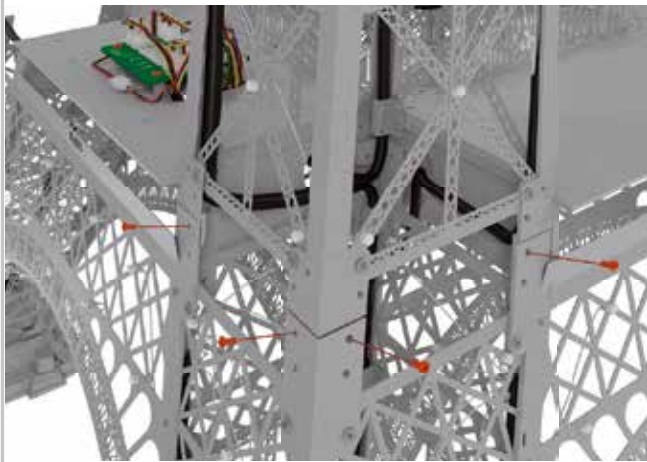

- After this, join the ends of the stringers and secure the connection from the outside with four CM screws.
- Après cette opération, joignez les extrémités des longerons et maintenez l'assemblage par l'extérieur à l' aide de quatre vis CM.

5

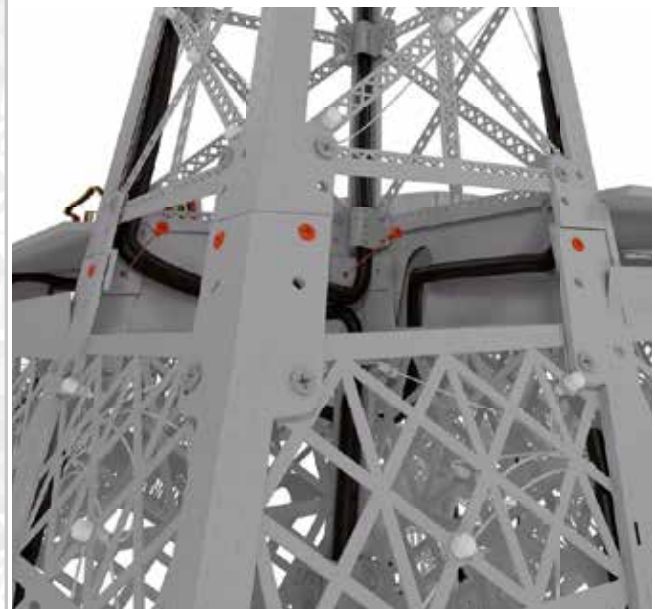

- Then use two CM screws to secure the parts inside the pillar.
- Ensuite, utilisez deux vis CM pour fixer les pièces à l'intérieur du pilier.



# THE EIFFEL TOWER / LA TOUR EIFFEL • Step-by-step / Pas-à-pas #50

6

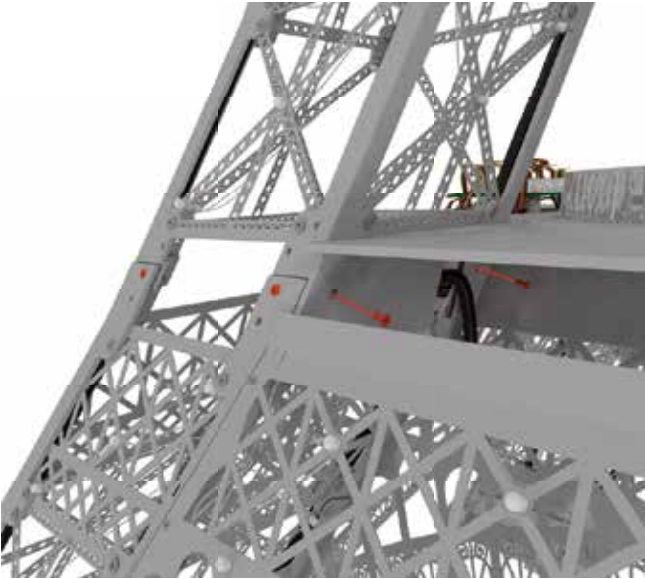

- Then use two CM screws to secure the parts inside the pillar.
- Ensuite, utilisez deux vis CM pour fixer les pièces à l'intérieur du pilier.

7

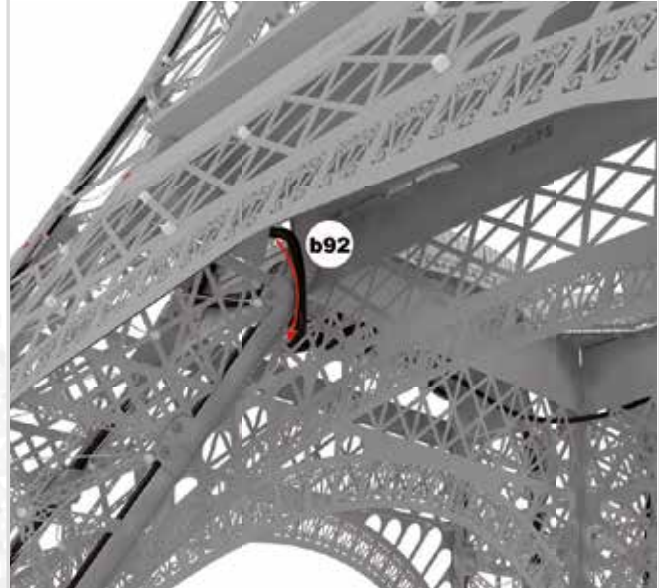

- Pull cable B92 through the arch openings to the electronic board between pillars I and II.
- Tirez le câble b92 à travers les ouvertures des arcs jusqu'à la carte électronique qui se trouve entre les piliers I et II.

8

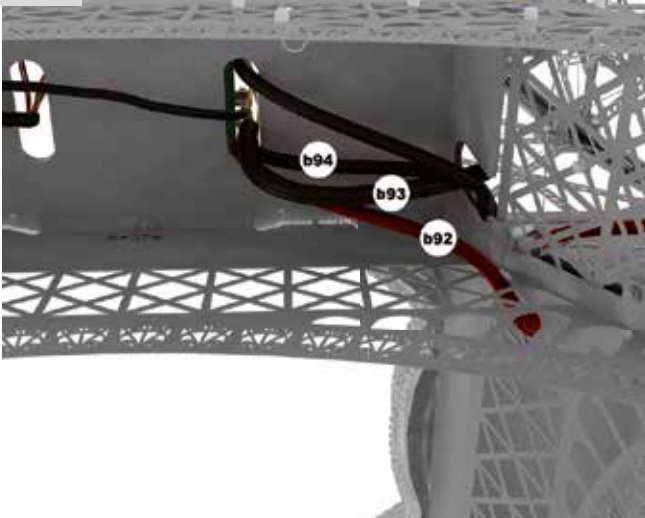

- Take the three new cables to electronic board A89 positioned between pillars I and II.
- Cables B93 and B94 originate from the openings between the two levels and cable B92 runs between the arch openings.
- Amenez les trois nouveaux câbles à la carte électronique A89 placée entre les piliers I et II.
- Les câbles B93 et B94 partent des ouvertures entre les deux niveaux et le câble B92 passe entre les ouvertures des arcs.

9

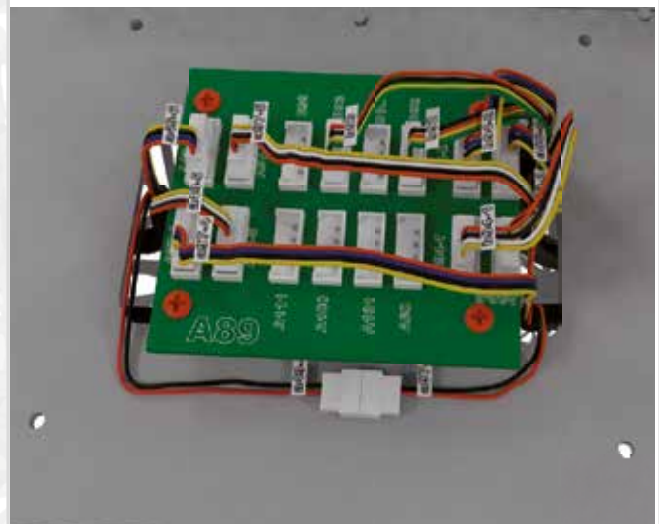

- Connect the cables to their corresponding connectors on board A89.
- Branchez les câbles sur leurs connecteurs correspondants sur la carte A89.

# THE EIFFEL TOWER / LA TOUR EIFFEL • Step-by-step / Pas-à-pas #50

10

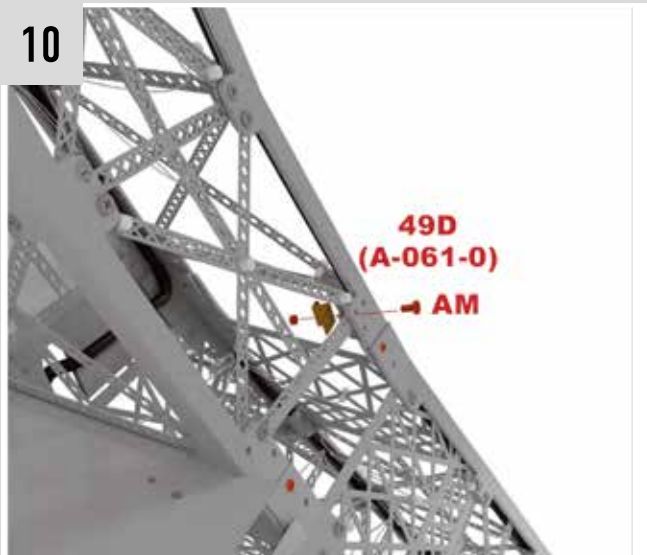

- Before completing the assembly, attach cable a93 to the pillar of the second floor that we have just installed.
- To do this, use a clamp A-061-0, supplied.
- Remove the bottom screw from the stringer B-003 and place the flange, then replace the AM screw and nut.

- Avant d'achever le montage, fixez le câble a93 au pilier du deuxième niveau que nous venons d'installer.
- Pour ce faire, utilisez une bride A-061-0, fournie.
- Retirez la vis inférieure du longeron B-003 et placez la bride, remplacez ensuite la vis et l'écrou AM.

11

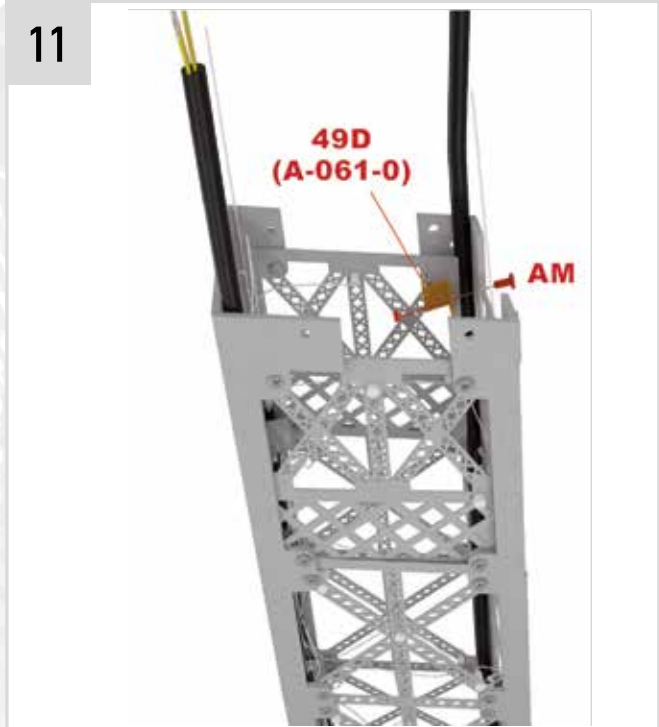

- Proceed in the same way to install the other flange A-061-0 on the upper part of the B-003 stringer to secure cable a93 .

- Procédez de la même manière pour placer l'autre bride A-061-0 sur la partie supérieure du longeron B-003 pour maintenir le câble a93 .

## RESULT / RÉSULTAT



# THE EIFFEL TOWER / LA TOUR EIFFEL • Step-by-step / Pas-à-pas #51

## The parts / Les pièces #51

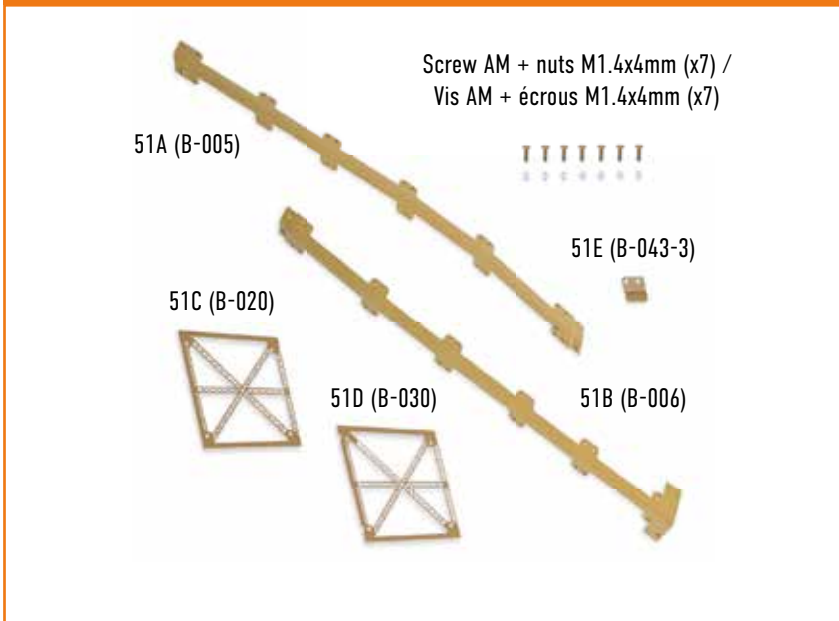

## The assembly plan / Le plan de montage



### CONSEIL/TIP

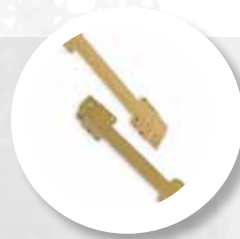

From the outset it is important to understand which way the stringers should be positioned. The lower ends of the stringers, where the assembly of this pillar starts, have a stepped configuration, as you can see in the picture.

Dès le départ, il est important de comprendre dans quel sens les longerons doivent être positionnés. Les extrémités inférieures des longerons, où l'assemblage de ce pilier, ont une configuration en escalier, comme vous pouvez le voir sur l'image.

1



**50B (B-004)**

**50D (B-030)**

**AM**

- To start the assembly, you need to take the parts from part 50.
- Locate the lower end of stringer 50B (B-004) and attach element 50D (B-030) from the inside using two AM screws and nuts.
- The close-up shows this assembly, but rotated and seen from the inside: the mark B-030 is visible.
- The notched edge is facing downwards.

- Pour commencer le montage, vous devez reprendre les pièces de l'étape 50.
- Repérez l'extrémité inférieure du longeron 50B (B-004) et fixez l'élément 50D (B-030) depuis l'intérieur au moyen de deux vis et écrous AM.
- Le gros plan montre cet ensemble, mais tourné et vu de l'intérieur : la marque B-030 est visible.
- Le bord comportant les encoches est orienté vers le bas.

# THE EIFFEL TOWER / LA TOUR EIFFEL • Step-by-step / Pas-à-pas #51

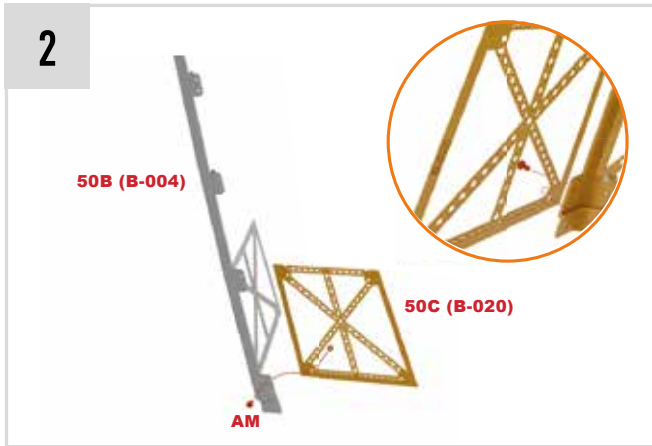

- Place part 50C (B-020) on stringer 50B (B-004) at an angle to the first panel.
- Secure the parts with an AM screw and nut.
- Place the screw in the opening of the outer corner.
- On the close-up: the same assembly seen from the inside with code B-020 visible on the outside.
- The notched edge will remain upwards.

- Posez l'élément 50C (B-020) sur le longeron 50B (B-004) en formant un angle avec le premier panneau.
- Fixez les pièces avec une vis et un écrou AM.
- Placez la vis dans l'orifice de l'angle extérieur.
- Sur le gros plan : le même ensemble vu de l'intérieur avec le code B-020 visible sur le bord extérieur.
- Le bord pourvu d'encoches restera orienté vers le haut.

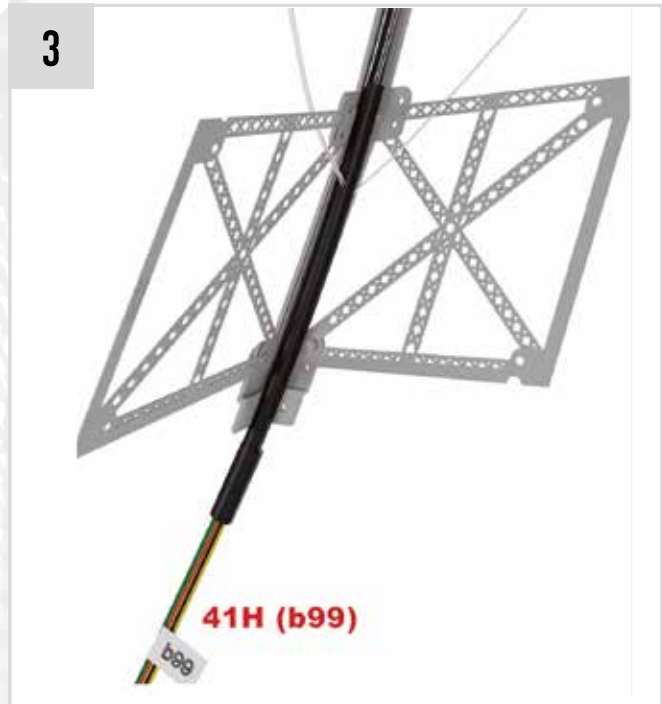

- Position cable 41H (b99) on stringer 50B (B-004). Separate the five lower fiber wires and guide three to the right and two to the left.

- Positionner le câble 41H (b99) sur le longeron 50B (B-004). Séparer les cinq fils de fibre inférieurs et en guider trois vers la droite et deux vers la gauche.

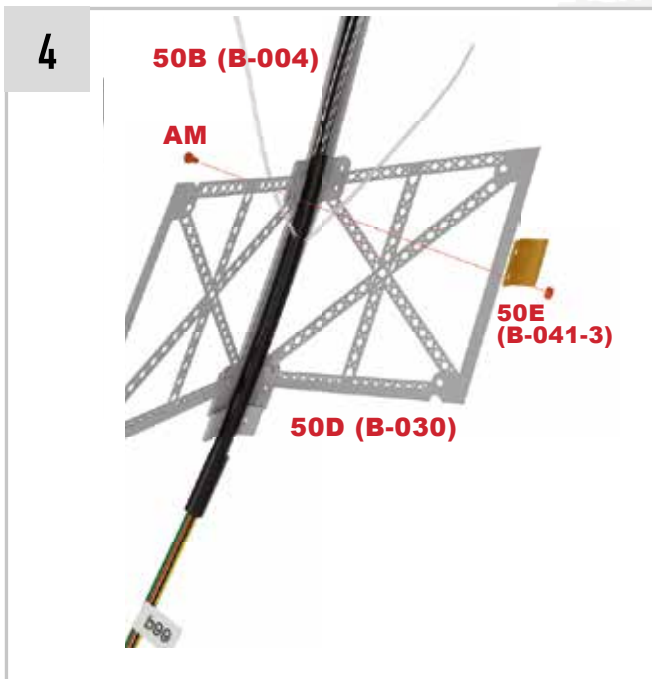

- Place flange 50E (B-041-3), the first group of wires must remain on the outside of it.
- Attach the flange to the frame with an AM screw and nut.

- Placez la bride 50E (B-041-3), le premier groupe de filaments doit rester à l'extérieur de celle-ci.
- Fixez la bride à la structure au moyen d'une vis et d'un écrou AM.

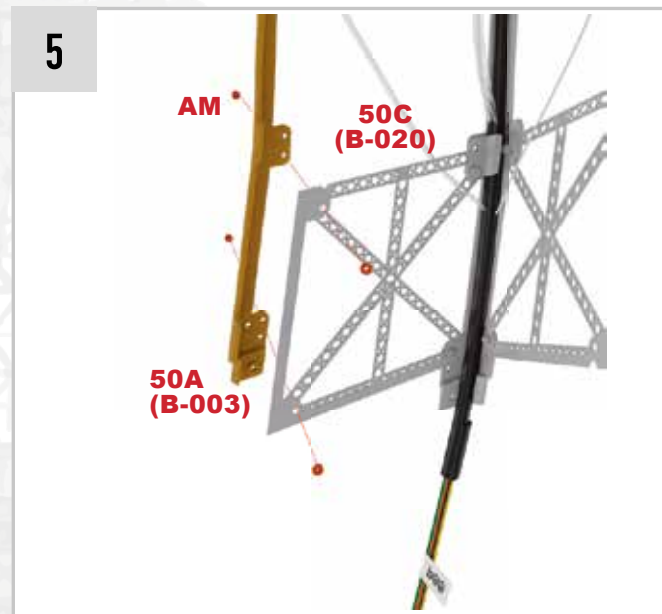

- Assemble stringer 50A (B-003) and component 50C (B-020) as illustrated in the picture.
- The code of stringer B-003 is hidden after assembly.
- Secure both parts with two AM screws and nuts.

- Assemblez le longeron 50A (B-003) et l'élément 50C (B-020) comme illustré sur l'image.
- Le code du longeron B-003 est masqué une fois le montage terminé.
- Fixez les deux pièces avec deux vis et écrous AM.

# THE EIFFEL TOWER / LA TOUR EIFFEL • Step-by-step / Pas-à-pas #51

6

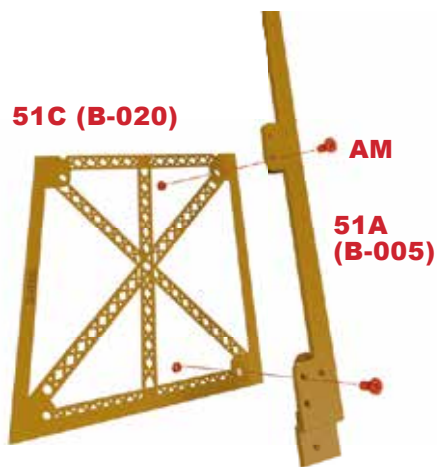

- Next, identify the lower end of stringer 51A (B-005).
- Bring part 51C (B-020) up to stringer 51A (B-005) from inside.
- Code B-020 will be visible from the outside of the future pillar and the notched edge will face upwards.
- Secure both parts with two AM screws and nuts.

- Repérez ensuite l'extrémité inférieure du longeron 51A (B-005).
- Rapprochez la pièce 51C (B-020) par la face interne du longeron 51A (B-005).
- Le code B-020 sera visible depuis l'extérieur du futur pilier et le bord comportant les encoches sera orienté vers le haut.
- Fixez les deux pièces avec deux vis et écrous AM.

7

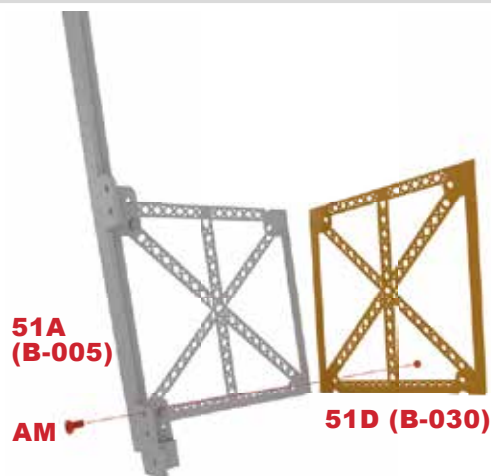

- Mount part 51D (B-030) from the inside of stringer 51A (B-005) at an angle to the first panel.
- The notches will remain facing downwards.
- The side with the code will go against the stringer, remaining invisible after assembly.
- Fasten the two pieces together with an AM screw and nut.

- Montez la pièce 51D (B-030) par l'intérieur du longeron 51A (B-005) en formant un angle avec le premier panneau.
- Les encoches resteront orientées vers le bas.
- Le bord comportant le code ira contre le longeron, restant invisible après le montage.
- Fixez les deux pièces à l'aide d'une vis et d'un écrou AM.

8

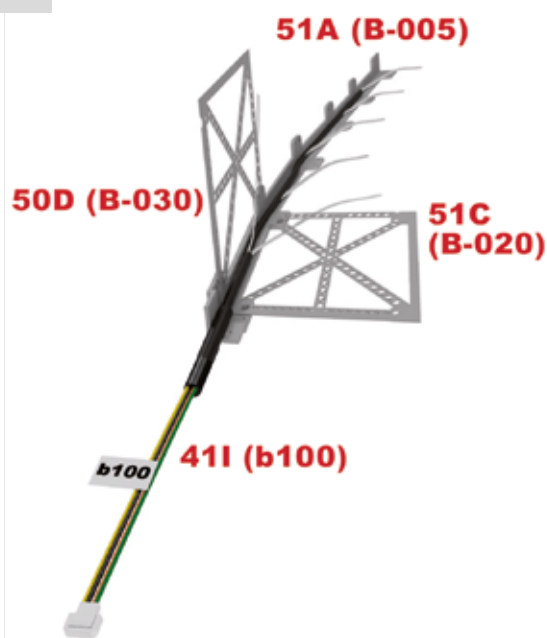

- Place the cable 411 (b100) into stringer 51A (B-005). Separate the first group of five optical fibre wires.

- Placez le câble 411 (b100) dans le longeron 51A (B-005). Séparez le premier groupe de cinq filaments de fibre optique.

9

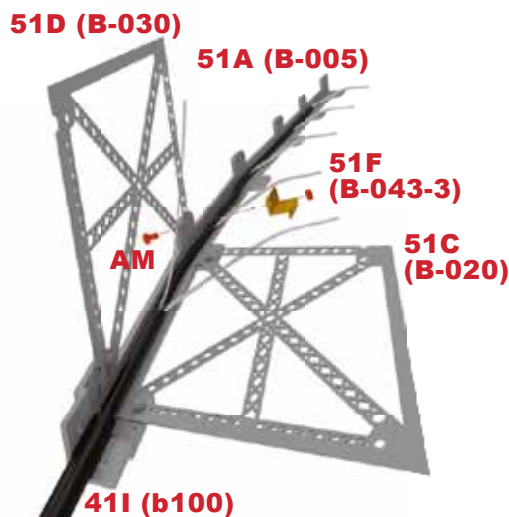

- Attach flange 51F (B-043-3) between the first and second level of the structure with an AM screw and nut.
- Element 51D (B-030) is now held in position by two screws.
- The first group of wires remains outside the flange.

- Fixez la bride 51F (B-043-3) entre le premier et le deuxième niveau de la structure au moyen d'une vis et d'un écrou AM.
- L'élément 51D (B-030) est maintenant maintenu en place par deux vis.
- Le premier groupe de filaments reste à l'extérieur de la bride.

10

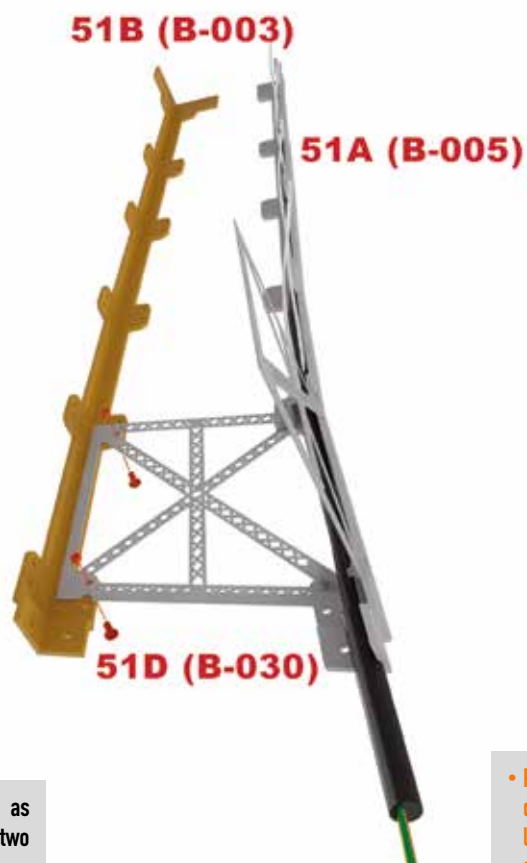

• Place stringer 51B (B-003) behind panel (B-030) as shown in the picture and secure the two parts with two AM screws and nuts.

• Placez le longeron 51B (B-003) à l'arrière du panneau 51D (B-030) comme illustré sur l'image et fixez les deux pièces à l'aide de deux vis et de deux écrous AM.

## RESULT / RÉSULTAT



# THE EIFFEL TOWER / LA TOUR EIFFEL • Step-by-step / Pas-à-pas #52

## The parts / Les pièces #52

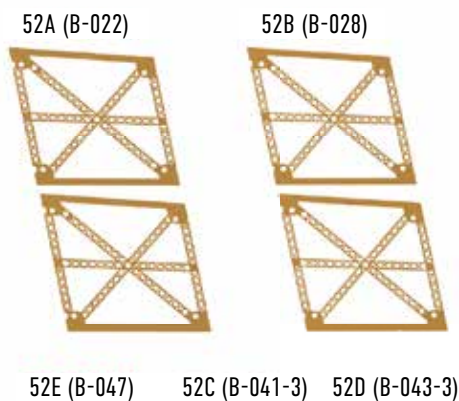

Screw AM + nuts M1.4x4 mm (x14) /  
Vis AM + écrous M1.4x4 mm (x14)



## The assembly plan / Le plan de montage

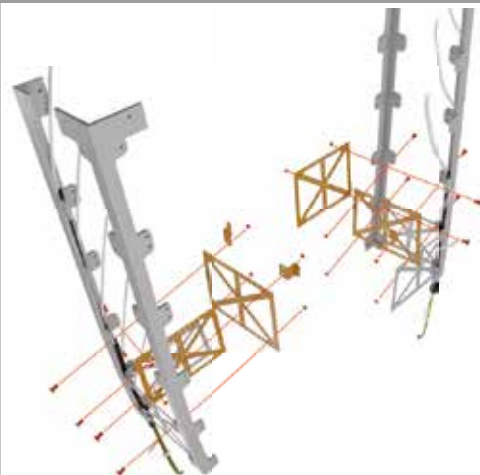

## SUGGESTION/TIP



In order to fit the following level of lateral panels, you will need to slightly loosen the screw holding the flange at the previous level to insert the new lateral piece without forcing the structure.

Pour monter le niveau suivant de panneaux latéraux, il faut desserrer légèrement la vis qui maintient la bride du niveau précédent pour insérer la nouvelle pièce latérale sans forcer la structure.

1

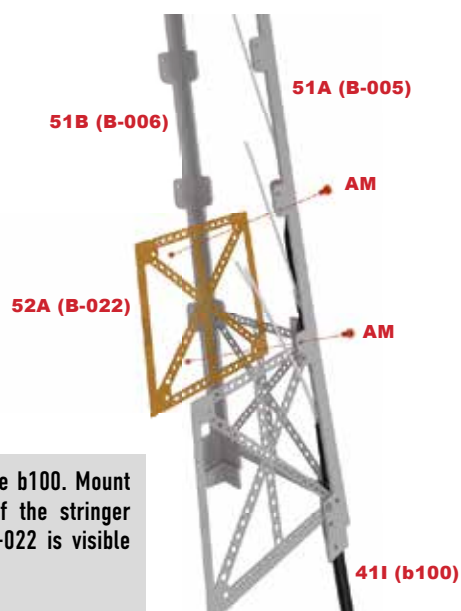

- Take the structure that contains cable b100. Mount part 52A (B-022) from the inside of the stringer B-005, making sure that the code B-022 is visible from the outside of the pillar.
- The notched edge will face upwards.

- Reprenez la structure qui contient le câble b100. Montez la pièce 52A (B-022) par l'intérieur du longeron B-005, de manière à ce que le code B-022 soit visible depuis l'extérieur du pilier.
- Le bord pourvu d'encoches sera orienté vers le haut.

2

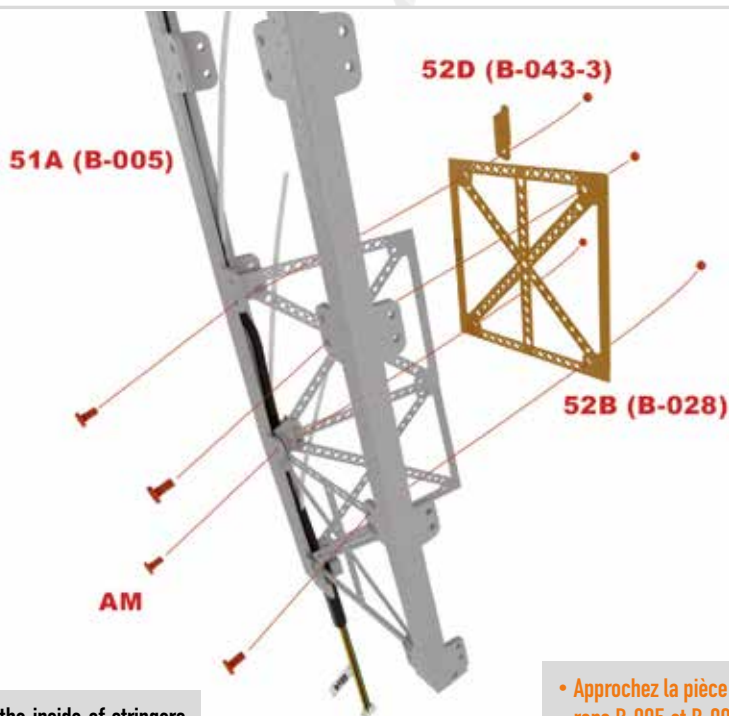

- Approach part 52B (B-028) from the inside of stringers B-005 and B-006.
- Code B-028 will be covered by stringer B-005.
- To facilitate assembly, first place the lower screws and nuts. Then place flange 52D (B-043-3) on the junction of the panel with stringer B-005. Attach part 52B (B-028) with two AM screws and nuts.

- Approchez la pièce 52B (B-028) par l'intérieur des longerons B-005 et B-006.
- Le code B-028 sera masqué par le longeron B-005.
- Pour faciliter le montage, placez en premier les vis et écrous inférieurs. Ensuite, placez la bride 52D (B-043-3) sur la jonction du panneau avec le longeron B-005. Fixez la pièce 52B (B-028) à l'aide de deux vis et deux écrous AM.

3

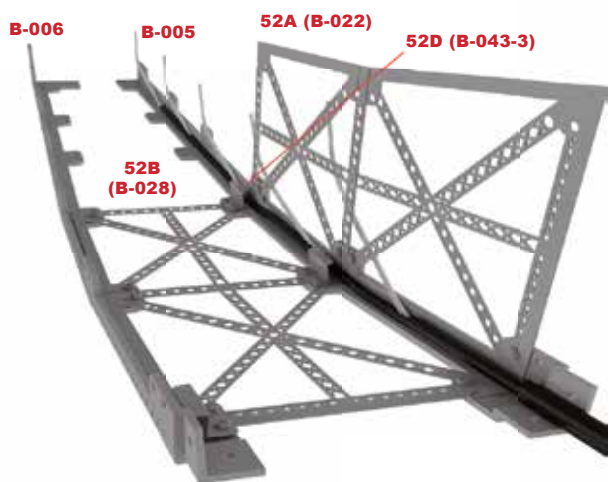

- Observe the position of the clamp in this picture.
- Now separate six optic fiber wires and insert them into the openings of the second level so that they are neatly arranged during assembly.

- Observez la position de la bride sur cette photo.
- Séparez maintenant six fils de fibre optique et insérez-les dans les ouvertures du deuxième niveau de manière à ce qu'ils soient bien disposés lors du montage.

4

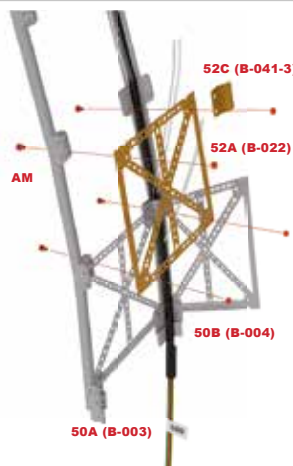

- For this step, take the assembly that contains cable b99.
- Between the stringers B-003 and B-004 insert part 52A (B-022) in such a way that the part identification code is visible on the side of stringer B-003 and the notched edge is facing upwards.
- Flange 52C (B-041-3) to be placed on stringer B-004.
- Secure the parts with four AM screws and nuts.

- Pour cette étape, prenez l'ensemble qui contient le câble b99.
- Entre les longerons B-003 et B-004, insérez la pièce 52A (B-022) de telle sorte que 50A (B-003) de façon à ce que le code d'identification de la pièce soit visible sur le côté du longeron B-003 et que le bord entaillé soit tourné vers le haut.
- La bride 52C (B-041-3) doit être placée sur le longeron B-004.
- Fixez les pièces au moyen de quatre vis et écrous AM.



# THE EIFFEL TOWER / LA TOUR EIFFEL • Step-by-step / Pas-à-pas #52

5

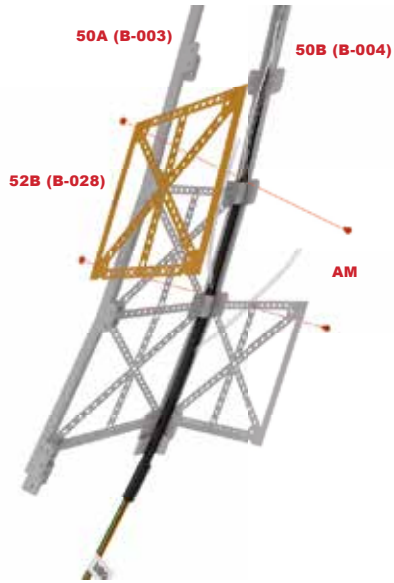

- Mount part 52B (B-028) onto stringer B-004 and secure with two AM screws and nuts.
- The code B-028 is visible from the side of stringer B-004 and the notched edge is facing downwards.

- Monter la pièce 52B (B-028) sur le longeron B-004 et la fixer avec deux vis et écrous AM.
- Le code B-028 est visible depuis le côté du longeron B-004 et le bord entaillé est tourné vers le bas.

6

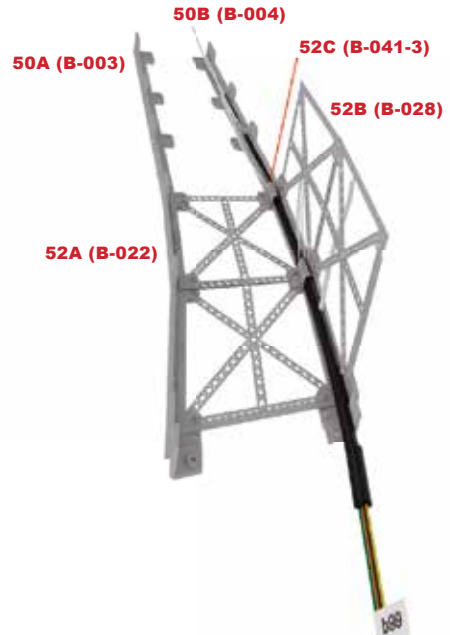

- Again, make sure that your assembly matches the arrangement of the components as shown in the picture and carefully insert the fibres into the openings of the structure.

- Là encore, assurez-vous que votre montage correspond à la disposition des composants telle qu'elle est illustrée sur la photo et insérez soigneusement les fibres dans les ouvertures de la structure.

## RESULT / RÉSULTAT

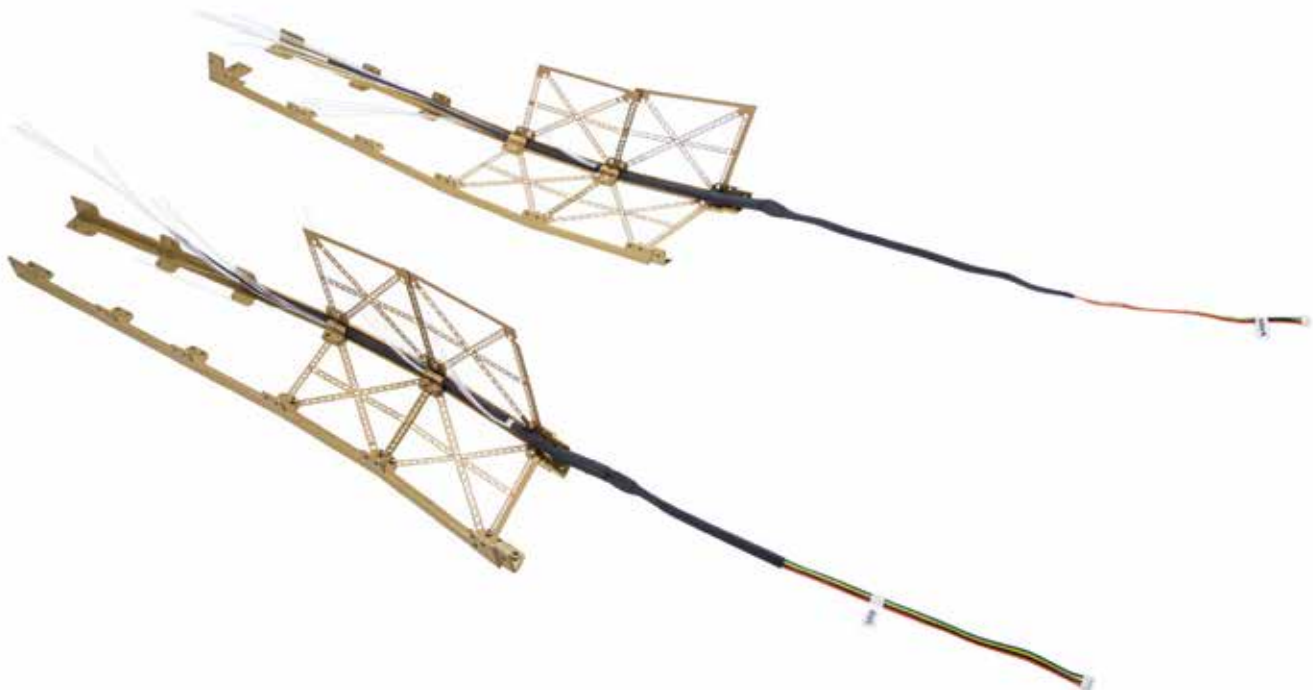

## The parts / Les pièces #53

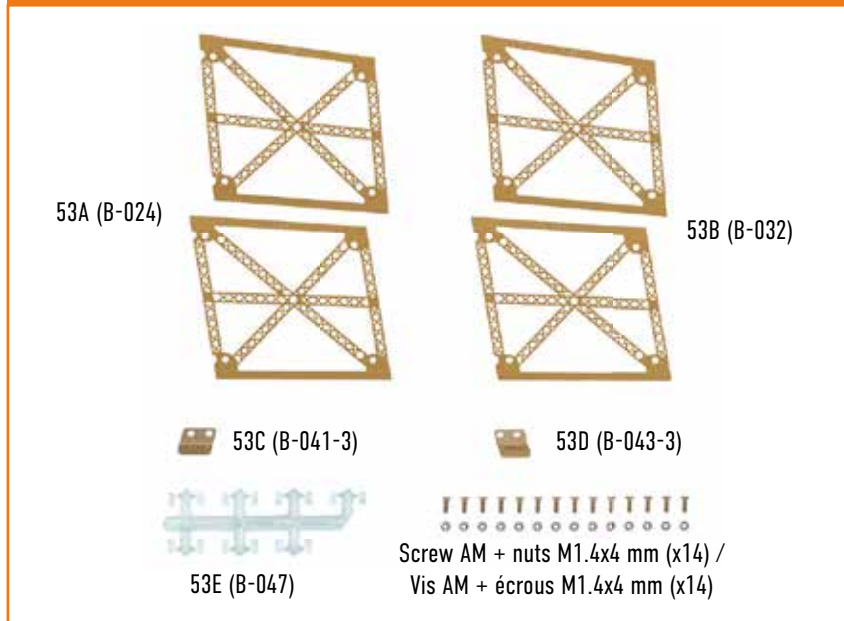

## The assembly plan / Le plan de montage

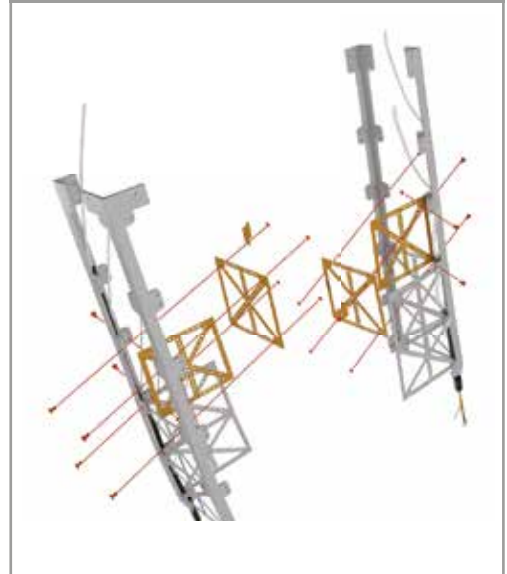

### SUGGESTION/TIP



For proper assembly of the pillar, it is important to position the notches and the perforated crosspieces correctly. Ensure that the perforated cross pieces of the two overlapping cross pieces coincide perfectly.

Pour un montage correct du pilier, il est primordial de bien positionner les encoches et les croisillons perforés. Assurez-vous que les croisillons perforés des deux traverses superposées coïncident parfaitement.

1

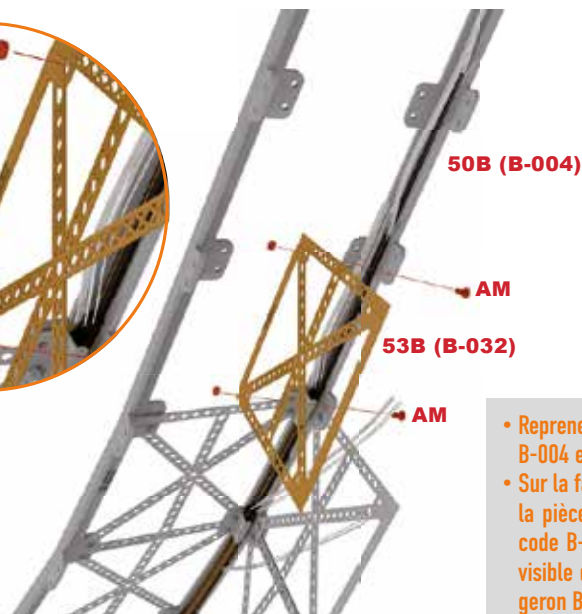

- Take the assembly consisting of stringers B-004 and B-003.
- On the inside of stringer B-004, install part 53B (B-032), ensuring that code B-032 engraved on the panel side is visible from the inside of the structure on stringer B-004.

- Reprenez l'ensemble composé des longerons B-004 et B-003.
- Sur la face interne du longeron B-004, installez la pièce 53B (B-032), de manière à ce que le code B-032 gravé sur le côté du panneau soit visible de l'intérieur de la structure sur le longeron B-004.

2

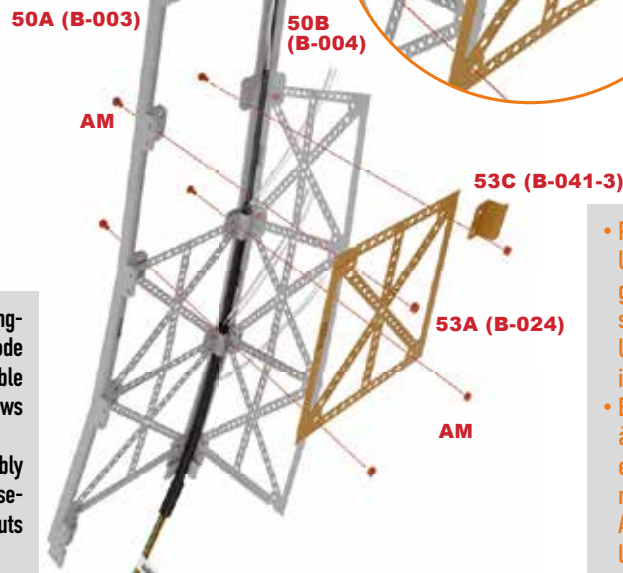

- Place the panel 53A (B-024) between the stringers B-003 and B-004. The etched edge of code B-024 must be on stringer B-003 and visible from the inside. Install the two bottom screws and nuts.
- Next, add flange 53C (B-041-3) to the assembly consisting of panel and stringer B-004 and secure the elements with two AM screws and nuts in the position illustrated in the picture.

- Placez le panneau 53A (B-024) entre les longerons B-003 et B-004. Le bord gravé du code B-024 doit se trouver sur le longeron B-003 et être visible de l'intérieur. Placez les deux vis et écrous inférieurs.
- Ensuite, ajoutez la bride 53C (B-041-3) à l'ensemble composé par le panneau et le longeron B-004 et fixez les éléments à l'aide des deux vis et écrous AM dans la position montrée sur l'image.

3

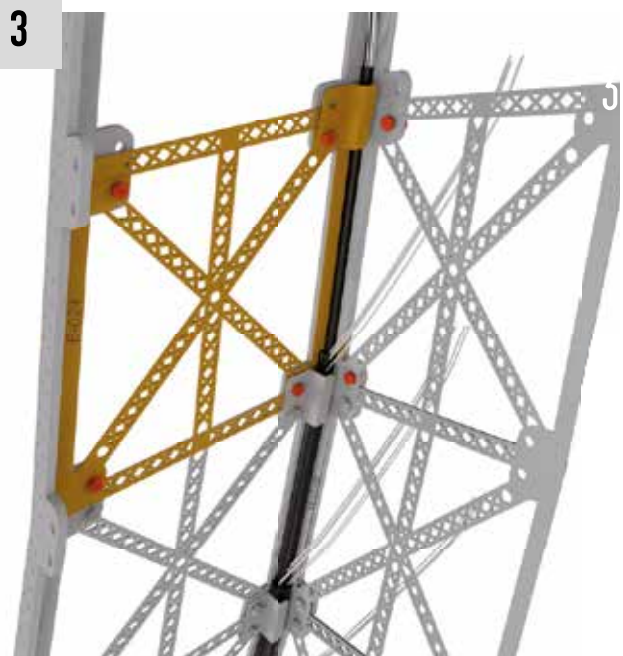

- Observe the correct installation of the assembly.
- Carefully separate six optic fiber wires and insert them into the openings in the assembly to ensure that they are in place.

- Observez le montage correct de l'ensemble.
- Séparez six filaments de fibre optique avec précaution et introduisez les par les ouvertures de la structure pour les avoir en place.

4

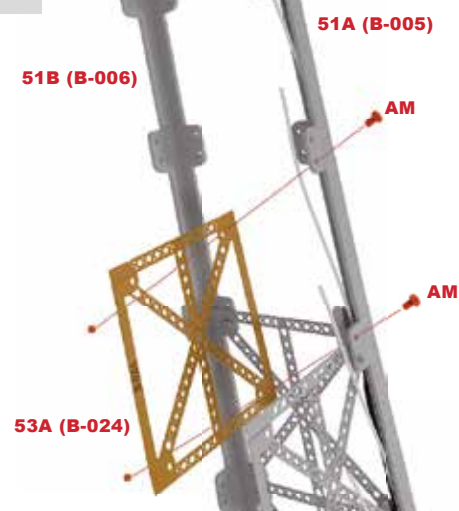

- Take the stringer assembly B-005 and B-006. Install component 53A (B-024) inside stringer B-005 and secure it with two AM screws and nuts.
- Code B-024 engraved on the panel will be situated on the outer free edge. Eventually it will be covered by the stringer construction.

- Prenez l'ensemble de longerons B-005 et B-006. Installez la pièce 53A (B-024) à l'intérieur du longeron B-005 et fixez-la au moyen de deux vis et écrous AM.
- Le code B-024 gravé sur le panneau se retrouvera sur le bord libre extérieur. Il sera plus tard recouvert par la structure du longeron.

# THE EIFFEL TOWER / LA TOUR EIFFEL • Step-by-step / Pas-à-pas #53

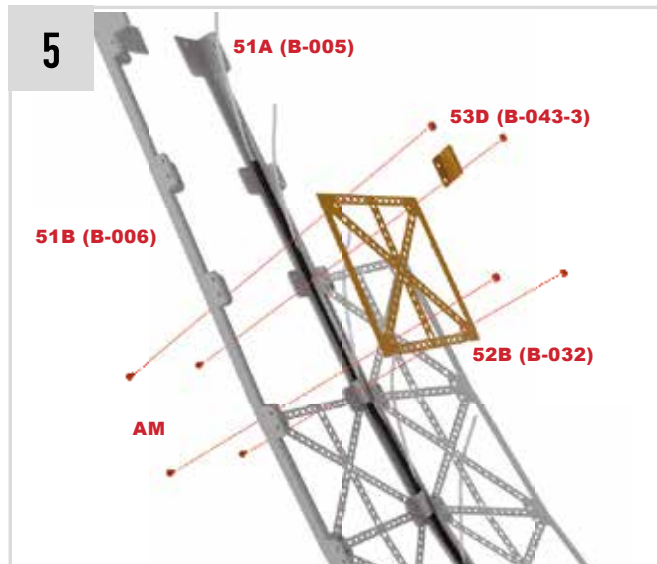

- Position component 52B (B-032) between stringers B-006 and B-005. The code B-032 sits against stringer B-005 (on the outside) and will be invisible at the end of the assembly.
- Flange 53D (B-043-3) is placed on stringer B-005.
- Fasten the parts with four sets of AM screws and nuts.

- Placez l'élément 52B (B-032) entre les longerons B-006 et B-005. Le code B-032 va contre le longeron B-005 (vers l'extérieur) et sera invisible à la fin du montage.
- La bride 53D (B-043-3) se place sur le longeron B-005.
- Fixez les pièces avec quatre jeux de vis et écrous AM.

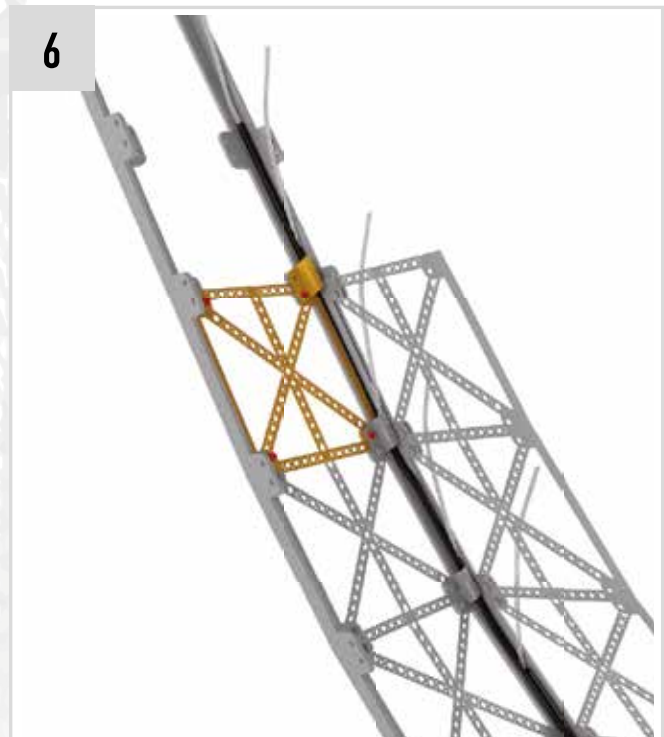

- Observe the result of the other half of the pillar and carefully pass the six wire strands through the openings in the structure.

- Observez le résultat de l'autre moitié du pilier et faites passer les six filements avec précaution à travers les ouvertures de la structure.

## RESULT / RÉSULTAT

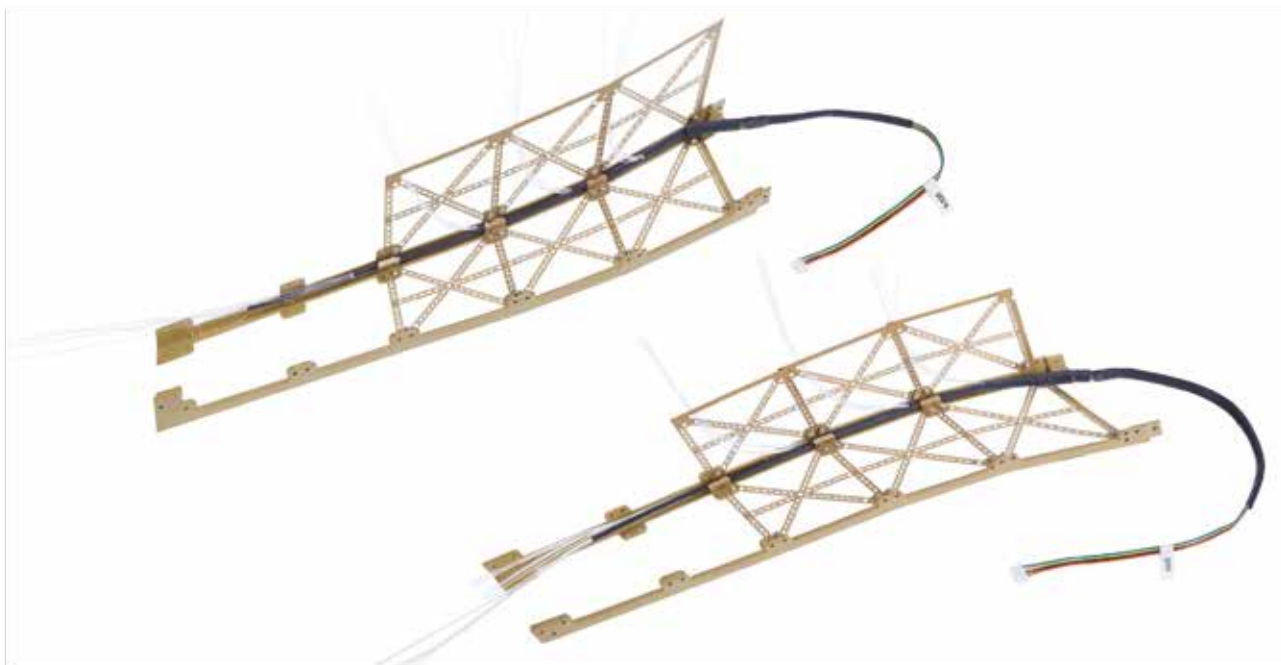

## The parts / Les pièces #54

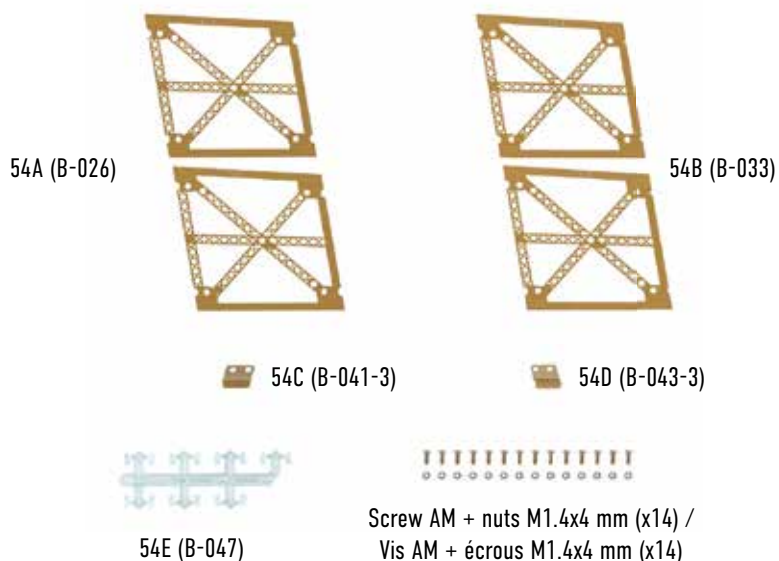

## The assembly plan / Le plan de montage

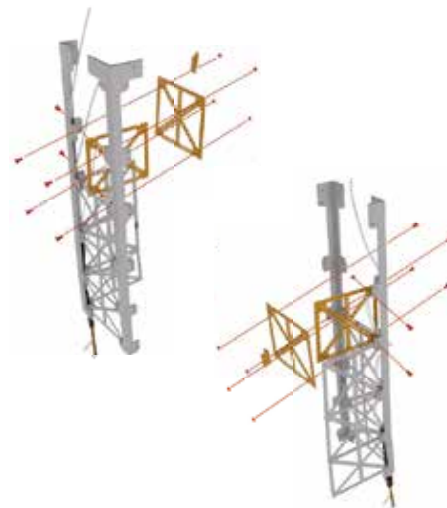

### SUGGESTION/TIP



Ensure that the optic fiber wires are handled with care. To avoid damage, bundle them carefully and tuck them into the tower structures to keep them away from the area where parts and screws are being mounted.

Veillez à manipuler les filaments de fibre optique avec précaution. Pour éviter de les endommager, regroupez-les soigneusement et insérez-les dans les structures de la tour pour les tenir écartés des zones de montage des pièces et des vis.

1

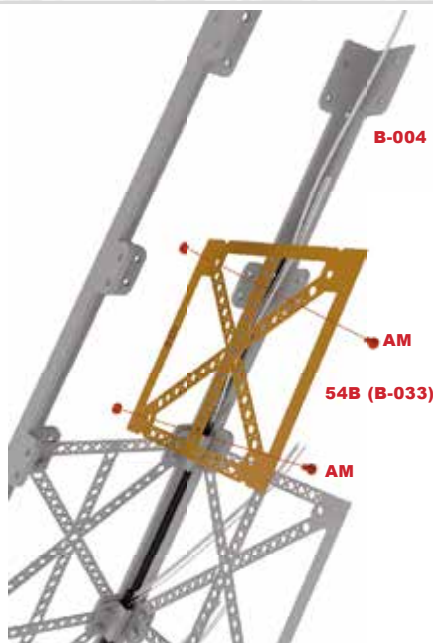

• Take the assembly from the previous issue, consisting of stringers B-003 and B-004, and fit panel 54B (B-033) in such a way that the edge with the code "B-033" is on stringer B-004, visible from the inside.

• Reprenez l'ensemble monté à l'étape précédente, constitué des longerons B-003 et B-004, et posez le panneau 54B (B-033) de manière à ce que le bord comportant le code « B-033 » se trouve sur le longeron B-004, visible de l'intérieur.

2

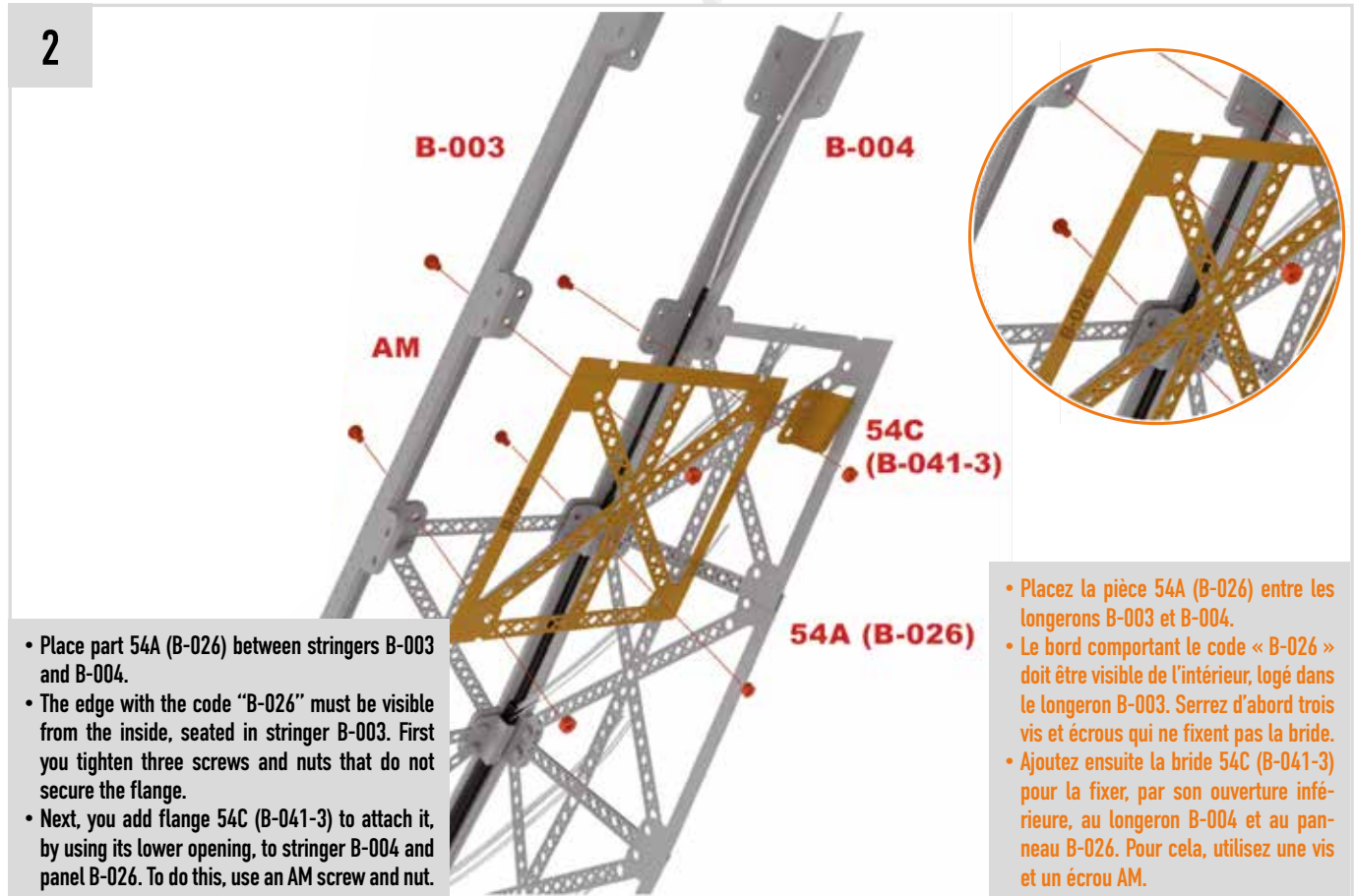

- Place part 54A (B-026) between stringers B-003 and B-004.
- The edge with the code "B-026" must be visible from the inside, seated in stringer B-003. First you tighten three screws and nuts that do not secure the flange.
- Next, you add flange 54C (B-041-3) to attach it, by using its lower opening, to stringer B-004 and panel B-026. To do this, use an AM screw and nut.

- Placez la pièce 54A (B-026) entre les longerons B-003 et B-004.
- Le bord comportant le code « B-026 » doit être visible de l'intérieur, logé dans le longeron B-003. Serrez d'abord trois vis et écrous qui ne fixent pas la bride.
- Ajoutez ensuite la bride 54C (B-041-3) pour la fixer, par son ouverture inférieure, au longeron B-004 et au panneau B-026. Pour cela, utilisez une vis et un écrou AM.

3

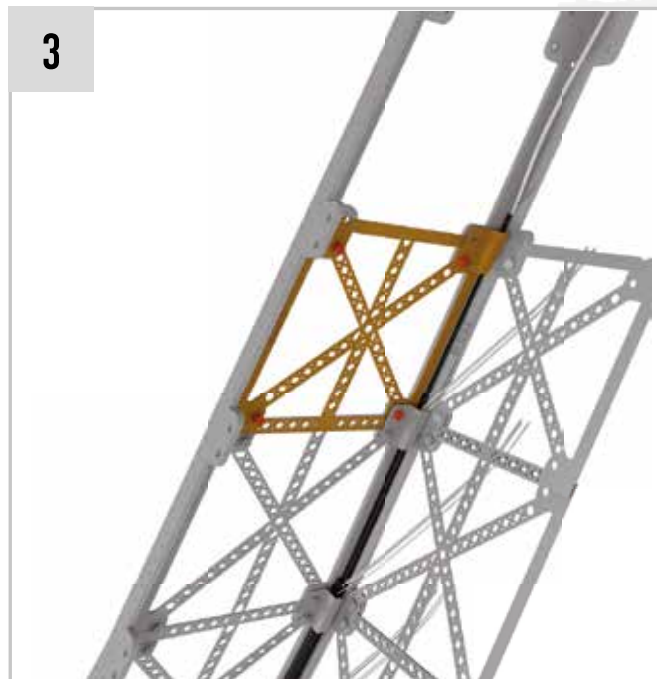

- Look at the result of this first stage of assembly.
- Carefully pull the group of six strands of this floor into place using the large openings in the structure.

- Observez le résultat de cette première étape du montage.
- Tirez avec précaution le groupe de six filaments de ce niveau à travers les grands orifices de la structure pour les mettre en place.

4

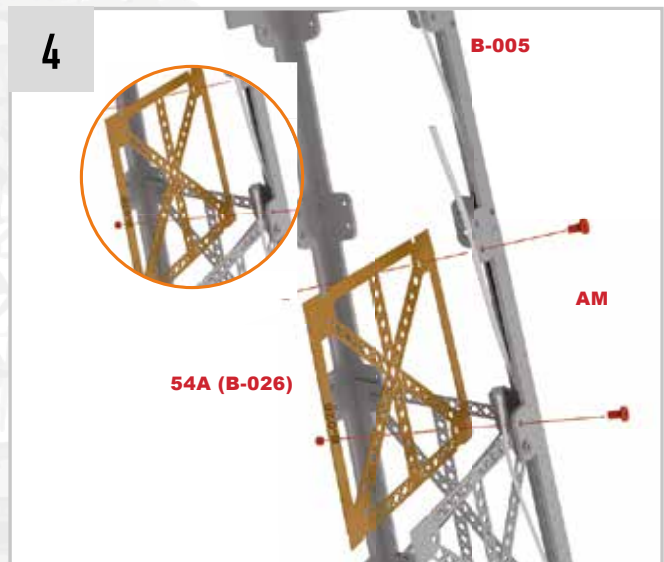

- Now take the assembly formed by the stringers B-005 and B-006.
- Add panel 54A (B-026) to the inside of stringer B-005 and secure it with two AM screws and nuts.
- The code B-026 engraved on the edge of the part is visible from the outside and will later be covered by a stringer.

- Prenez maintenant l'ensemble formé par les longerons B-005 et B-006.
- Ajoutez un panneau 54A (B-026) à l'intérieur du longeron B-005 et fixez-le au moyen de deux vis et écrous AM.
- Le code B-026 gravé sur le bord de la pièce est visible de l'extérieur et sera recouvert d'un longeron ultérieurement.

5

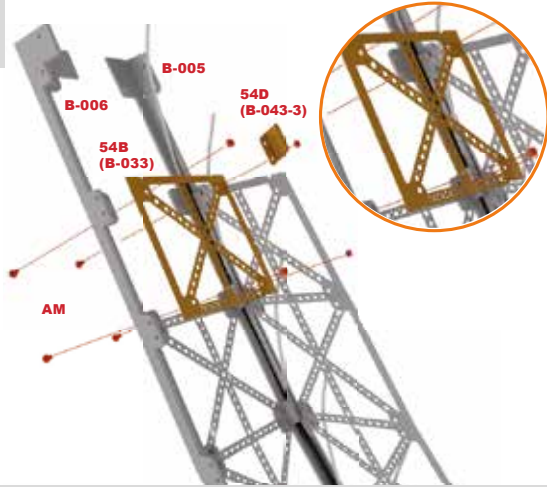

- Insert the panel 54B (B-033) between the stringers B-006 and B-005, with the code facing outwards from the construction and the edge with the perforated cross pieces facing downwards.
- Place flange 54D (B-043-3) on the junction between part 54B (B-033) and stringer B-005.
- Fasten the components with four AM screws and nuts.

- Entre les longerons B-006 et B-005, introduisez le panneau 54B (B-033), avec le code orienté vers l'extérieur de la structure et le bord avec les croisillons perforés orienté vers le bas.
- Placez la bride 54D (B-043-3) sur la jonction entre la pièce 54B (B-033) et le longeron B-005.
- Fixez les éléments au moyen de quatre vis et écrous AM.

6



- Observe the outcome of the other half of the pillar and carefully pass the six strands through the openings in the structure.

- Observez le résultat de l'autre moitié du pilier et faites passer les six filements avec précaution à travers les ouvertures de la structure.

## RESULT / RÉSULTAT

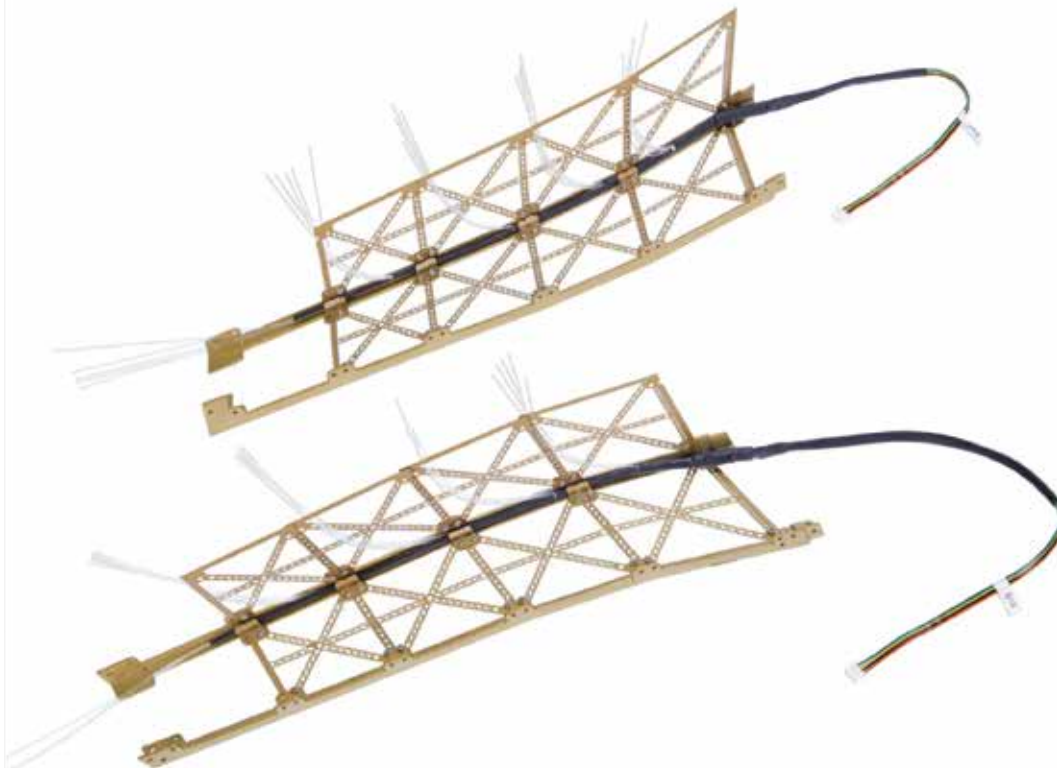

## The parts / Les pièces #55

55A (B-036)



55B (B-037)



55C (B-047)



TTTTTTTT  
Screw CM 1.7x4mm (x8) /  
Vis CM 1.7x4mm (x8)



Screw AM + nuts M1.4x4mm (x35) /  
Vis AM + écrous M1.4x4mm (x35)

## The assembly plan / Le plan de montage

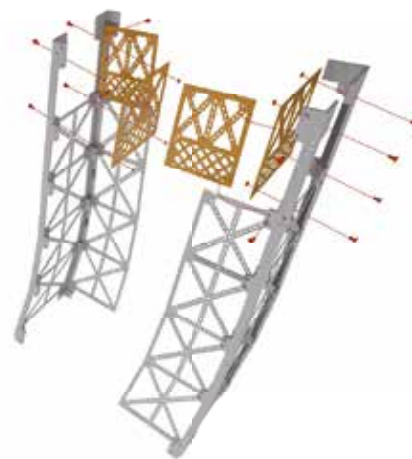

ATTENTION

At this stage of the assembly the fibre-optic wiring must be properly arranged, because the lift structure will be installed in this pillar at a later stage. For the same reason you should not yet mount this column on the lower level of the tower.

Dans cette étape du montage, disposez convenablement les filaments de fibre optique car par la suite, la structure de l'ascenseur sera imbriquée dans ce pilier. Pour cette même raison, ne montez pas encore ce pilier sur le niveau inférieur de la Tour.

1

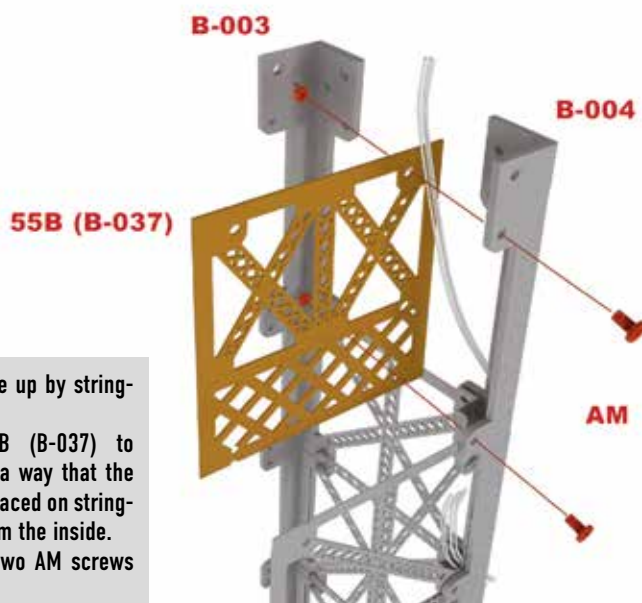

- Take the assembly made up by stringers B-003 and B-004.
- Attach component 55B (B-037) to stringer B-004 in such a way that the edge marked B-037 is placed on stringer B-004 and visible from the inside.
- Secure the parts with two AM screws and nuts.

- Prenez l'ensemble formé par les longerons B-003 et B-004.
- Sur le longeron B-004, montez la pièce 55B (B-037) de manière à ce que le bord comportant le code B-037 se trouve sur le longeron B-004 et soit visible de l'intérieur.
- Fixez les éléments avec deux vis et écrous AM.



# THE EIFFEL TOWER / LA TOUR EIFFEL • Step-by-step / Pas-à-pas #55

2

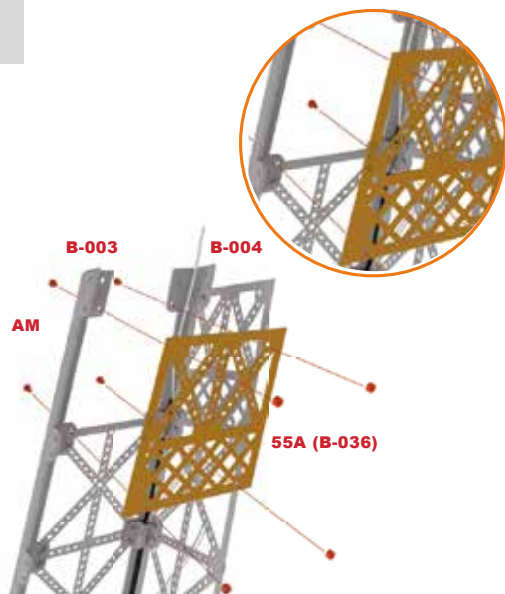

- Fit panel 55A (B-036) between stringers B-003 and B-004.
- The edge with the code B-036 must be on stringer B-003 and must be visible from the inside of the structure.
- Use four sets of AM screws and nuts to secure them.

- Placez le panneau 55A (B-036) entre les longerons B-003 et B-004.
- Le bord comportant le code B-036 doit se trouver sur le longeron B-003 et sera visible de l'intérieur de la structure.
- Utilisez quatre jeux de vis et écrous AM pour les fixer.

3



- Take the other half of the pillar and attach section 55A (B-036) to stringer B-005 using two AM screws and nuts.
- The side coded B-036 will be temporarily visible from the outside of the structure.

- Prenez l'autre moitié du pilier et fixez la pièce 55A (B-036) sur le longeron B-005 au moyen de deux vis et écrous AM.
- Le bord comportant le code B-036 sera temporairement visible depuis l'extérieur de la structure.

4

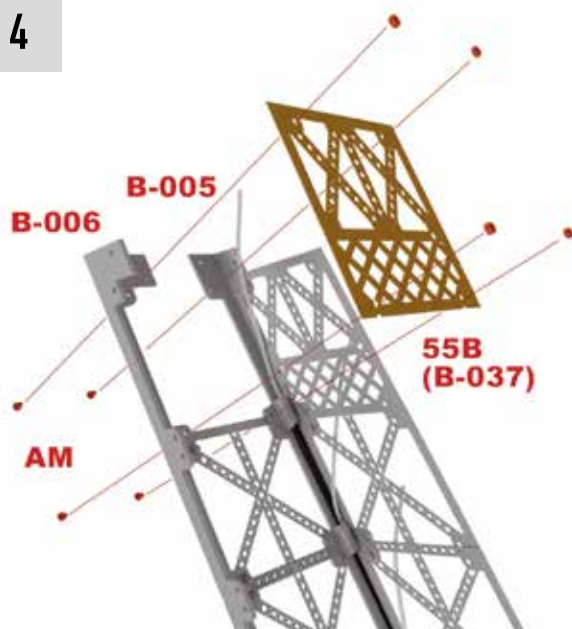

- Place panel 55B (B-037) between the side rails B-006 and B-005. Turn the side with code B-037 outwards so that it is hidden by the side rails.
- Secure the parts with four AM screws and nuts.

- Placez le panneau 55B (B-037) entre les longerons B-006 et B-005. Orientez le bord comportant le code B-037 vers l'extérieur, de manière à ce qu'il soit caché par les longerons.
- Fixez les pièces au moyen de quatre vis et écrous AM.

5

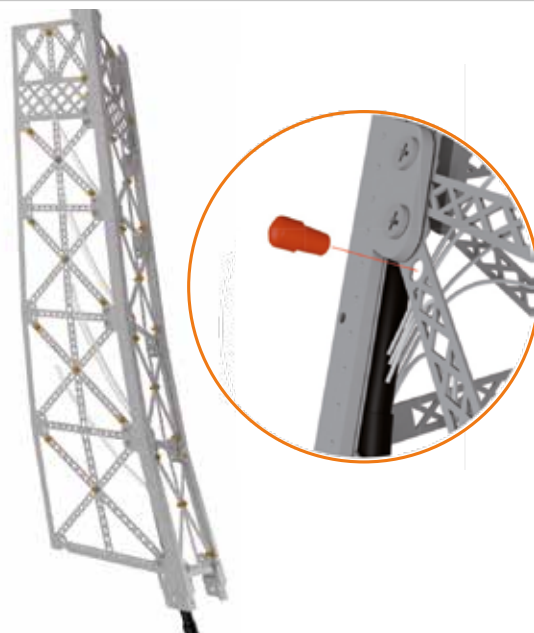

- Now it is time to place light points B-047 in the corresponding slots.
- In addition to the light points from this number (55C), you will also need the light points from previous numbers.

- C'est maintenant le moment d'insérer les points de lumière B-047 dans les emplacements correspondants.
- En plus des points de lumière fournis dans ce numéro (55C), vous aurez aussi besoin de ceux fournis dans les numéros précédents.

# THE EIFFEL TOWER / LA TOUR EIFFEL • Step-by-step / Pas-à-pas #55

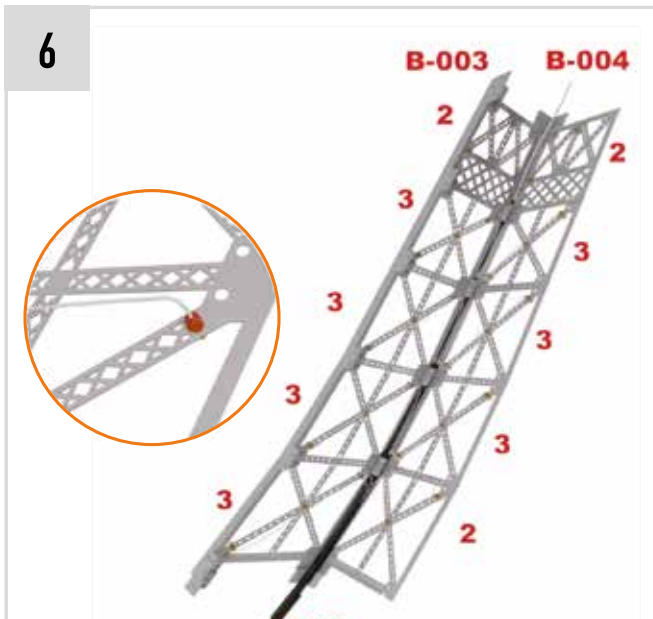

- View the number of light points installed on each of the segments of the construction consisting of pillars B-003 and B-004 in this illustration.
- As in the previous steps, insert the optic fiber wires into the corresponding light points.

- Observez sur cette image le nombre de points de lumière installés sur chaque segment de la structure composée des piliers B-003 et B-004.
- Comme aux étapes précédentes, insérez les filaments de fibre optique dans les points de lumière correspondants.

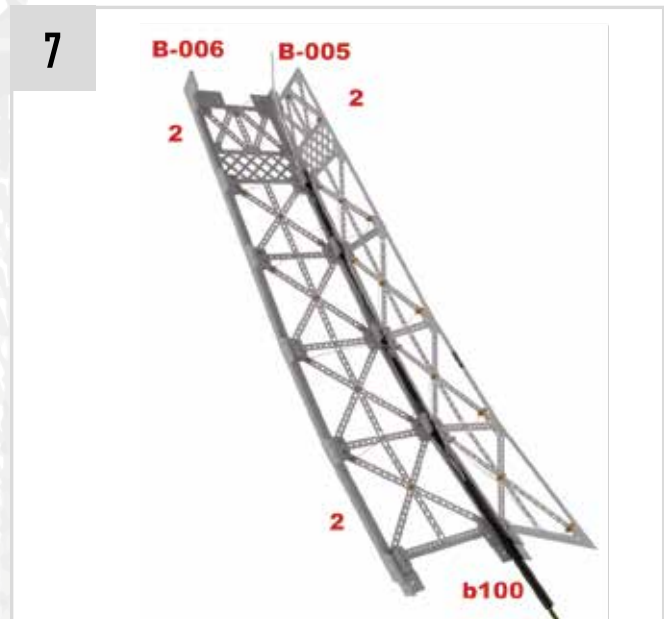

- This illustration shows the position of the lights in the structure consisting of pillars B-005 and B-006.
- A optic fiber wire should protrude from both halves at the top of the pillar. It will be connected at a later date.

- Cette image indique l'emplacement des lumières sur la structure composée des piliers B-005 et B-006.
- Un filament de fibre optique doit ressortir sur les deux moitiés du pilier, sur la partie supérieure de la structure. Il sera raccordé ultérieurement.

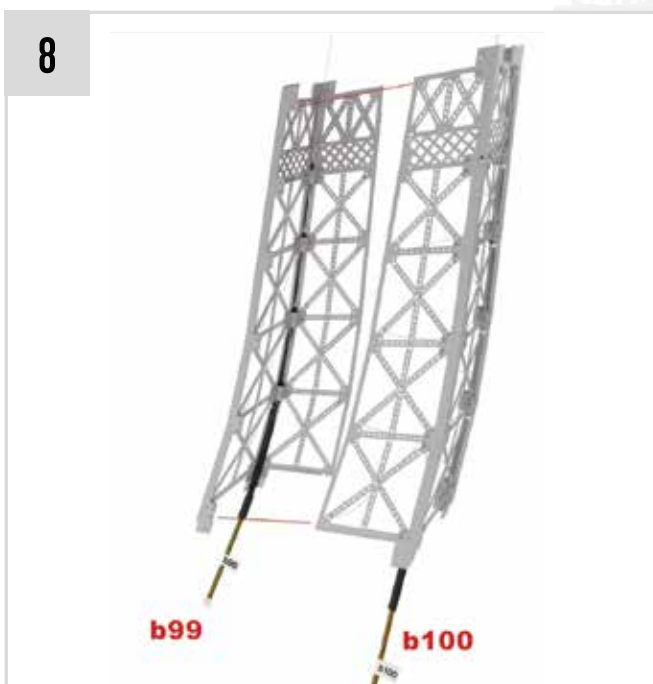

- Once the light points and the wires are connected to both halves of the pillar, carefully bring the halves of the pillar together and align them perfectly to insert the screws.

- Une fois les points de lumière et filaments raccordés sur les deux moitiés du pilier, assemblez ces dernières avec précaution en les alignant parfaitement pour l'insertion des vis.

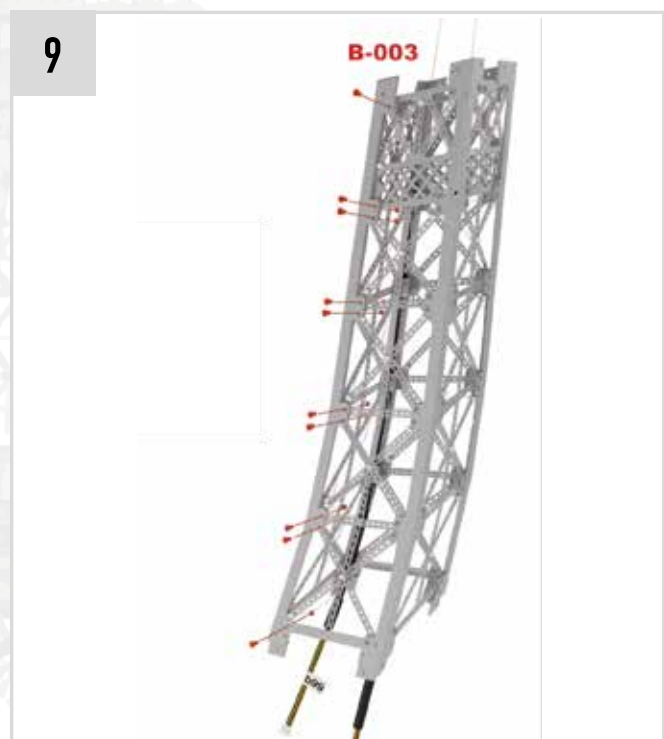

- To attach the two halves of the pillar, place ten sets of AM screws and nuts on stringer B-003.

- Pour fixer les deux moitiés du pilier, placez dix jeux de vis et écrous AM sur le longeron B-003.

10

B-006

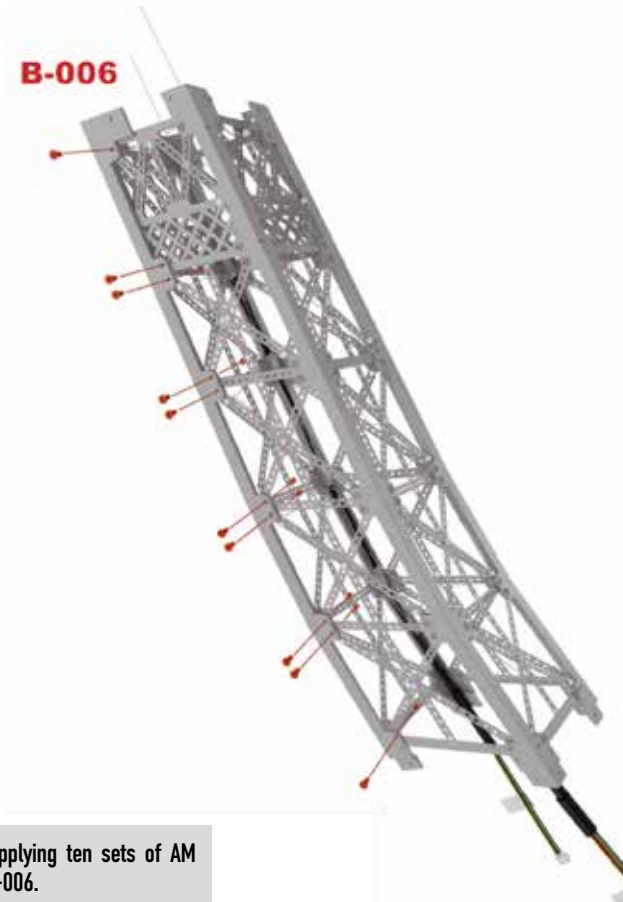

• Then, close the structure by applying ten sets of AM screws and nuts onto stringer B-006.

• Ensuite, fermez la structure en plaçant dix jeux de vis et écrous AM sur le longeron B-006.

## RESULT / RÉSULTAT



## The parts / Les pièces #56

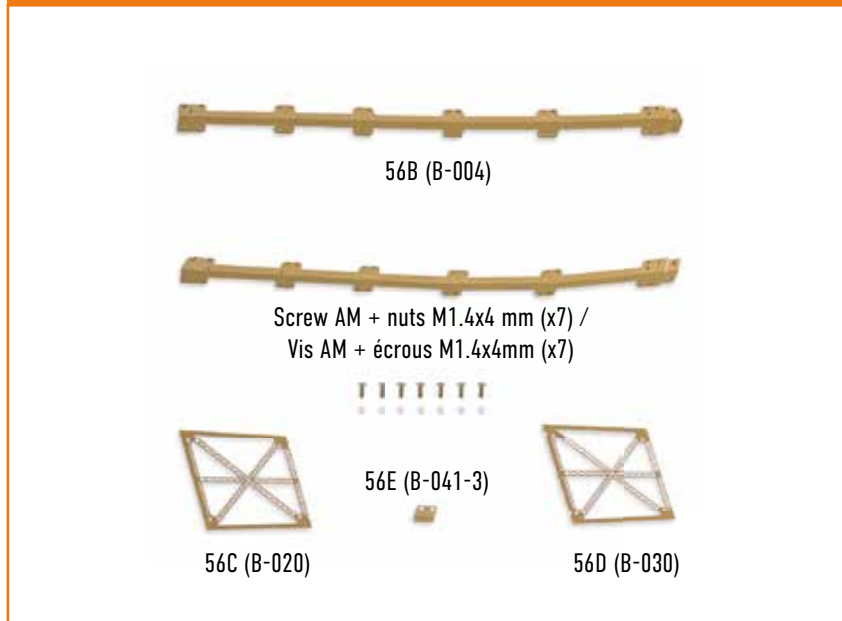

## The assembly plan / Le plan de montage



### SUGGESTION/TIP



It is important to understand from the start in which direction the stringers should be placed. The lower ends of the stringers, where the assembly of this pillar begins, have a stepped configuration, as shown in the photo.

Il est important de comprendre dès le départ dans quelle direction les longerons doivent être placés. Les extrémités inférieures des longerons, où commence l'assemblage de ce pilier, ont une configuration en escalier, comme le montre la photo.

1

- Locate the lower end of stringer 56B (B-004) and attach element 56D (B-030) from the inside using two AM screws and nuts.
- The close-up shows this construction, but turned and seen from the inside: the B-030 mark is visible on the stringer and the notched edge facing downwards.

- Repérez l'extrémité inférieure du longeron 56B (B-004) et fixez l'élément 56D (B-030) depuis l'intérieur au moyen de deux vis et écrous AM.
- Le gros plan montre cet ensemble, mais tourné et vu de l'intérieur : la marque B-030 est visible sur le longeron et le bord avec les encoches qui sont orientées vers le bas.

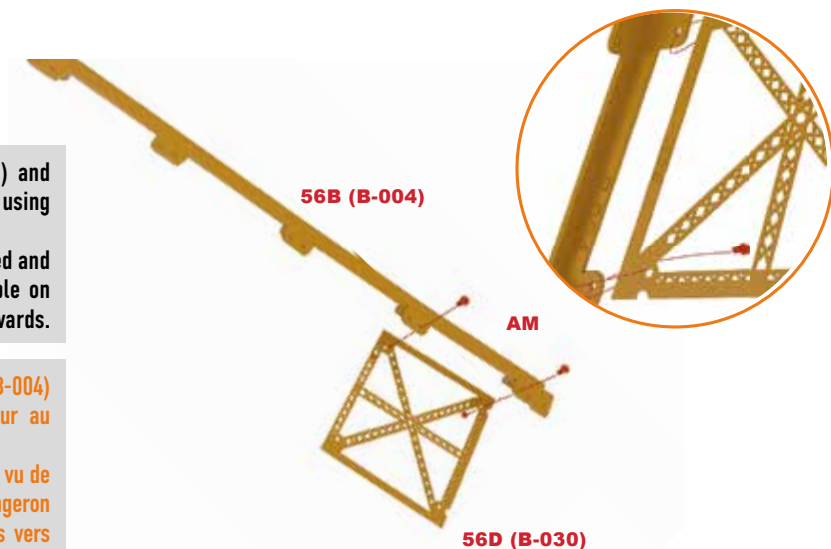

# THE EIFFEL TOWER / LA TOUR EIFFEL • Step-by-step / Pas-à-pas #56

2

56B (B-004)

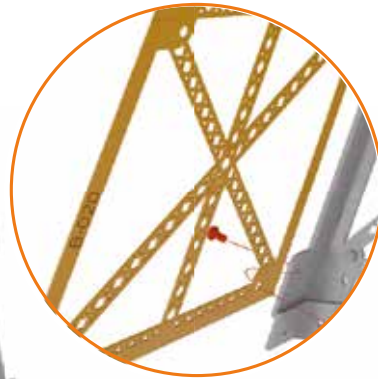

AM

- Place element 56C (B-020) on top of stringer 56B (B-004) by forming an angle with the first panel.
- Secure the parts with an AM screw and nut.
- Place the screw in the opening of the outer corner.
- On the close-up: the same assembly seen from the inside with the code B-020 visible on the outer edge.
- The notched edge will remain upwards.

- Posez l'élément 56C (B-020) sur le longeron 56B (B-004) en formant un angle avec le premier panneau.
- Fixez les pièces avec une vis et un écrou AM.
- Placez la vis dans l'orifice de l'angle extérieur.
- Sur le gros plan : le même ensemble vu de l'intérieur avec le code B-020 visible sur le bord extérieur.
- Le bord pourvu d'encoches restera orienté vers le haut.

3

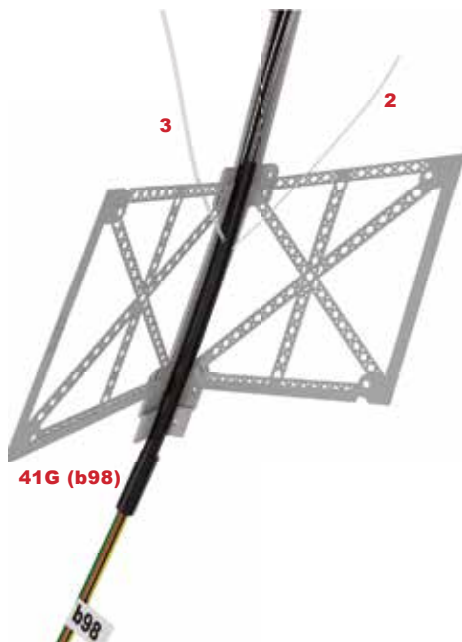

- Put cable 41G(b98) on stringer 56B (B-004).
- Separate the five lower fibre wires and guide three to the left and two to the right.

- Placez le câble 41G(b98) sur le longeron 56B (B-004).
- Séparez les cinq filaments de fibre inférieurs et guidez-en trois à gauche et deux à droite.

4

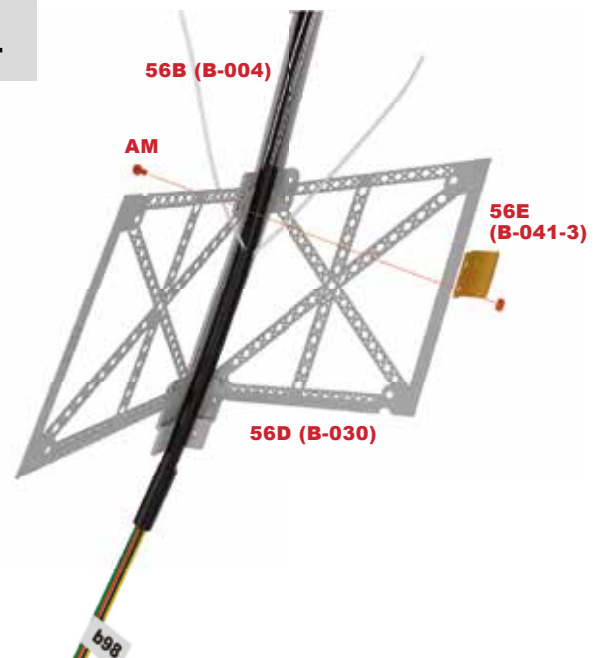

- Position flange 56E (B-041-3), the first group of wires must stay outside of it.
- Attach the flange to the frame with an AM screw and nut.

- Placez la bride 56E (B-041-3), le premier groupe de filaments doit rester à l'extérieur de celle-ci.
- Fixez la bride à la structure au moyen d'une vis et d'un écrou AM.

5

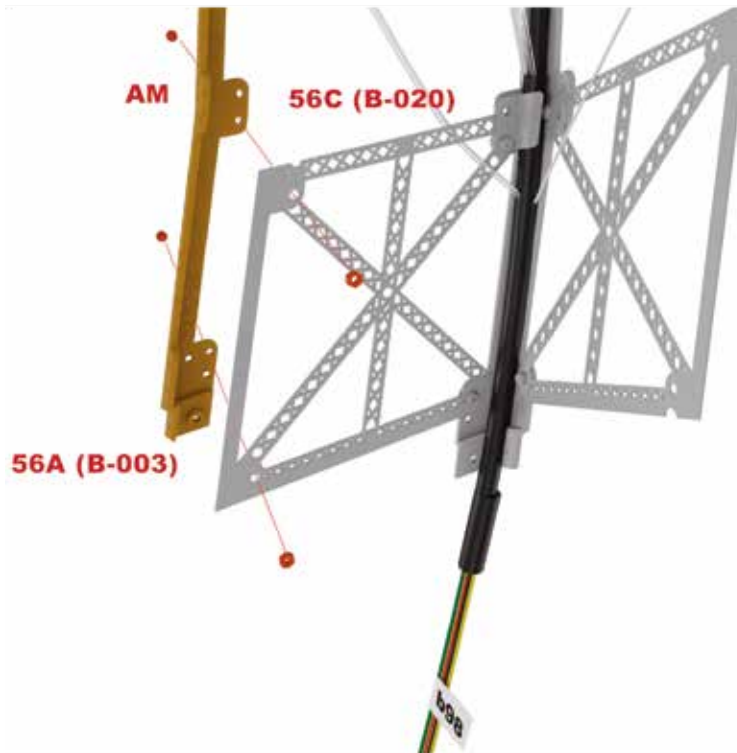

- Assemble stringer 56A (B-003) and element 56C (B-020) as shown in the picture.
- The code of stringer B-003 is hidden after assembly.
- Secure the two parts with two AM screws and nuts.

- Assemblez le longeron 56A (B-003) et l'élément 56C (B-020) comme illustré sur l'image.
- Le code du longeron B-003 est masqué une fois le montage terminé.
- Fixez les deux pièces avec deux vis et écrous AM.

## RESULT / RÉSULTAT



## The parts / Les pièces #57

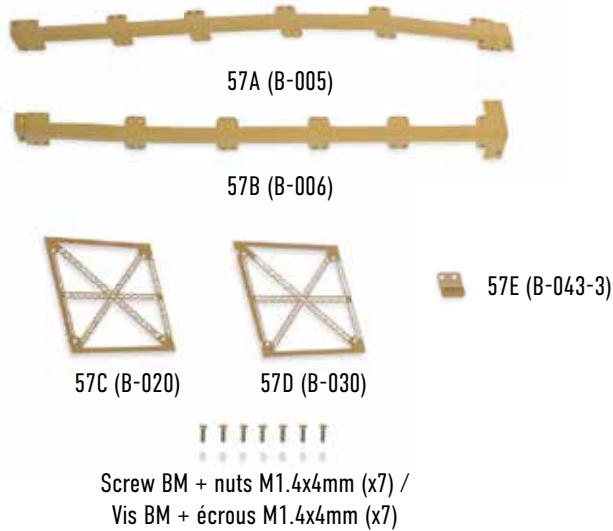

## The assembly plan / Le plan de montage



ATTENTION



Before starting the assembly of the second half of the pillar, be sure to identify the lower ends of stringers A-005 and A-006. These are the ones that have a stepped configuration, as shown in the picture.

Avant de commencer le montage de la deuxième moitié du pilier, identifiez bien les extrémités inférieures des longerons A-005 et A-006. Ce sont celles qui ont une configuration en escalier, comme vous pouvez le constater sur l'image.

1

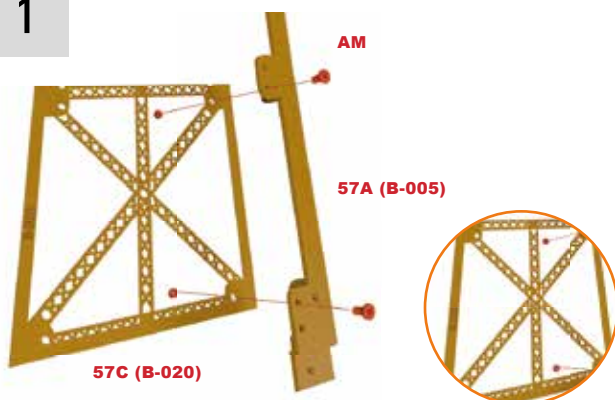

- Locate the lower end of stringer 57A (B-005). Position component 57C (B-020) to the inside of stringer 57A (B-005). Code B-020 will be visible from the outside of the future pillar and the notched edge will face upwards. Fasten the two parts with two AM screws and nuts.

- Repérez l'extrémité inférieure du longeron 57A (B-005). Rapprochez la pièce 57C (B-020) par la face interne du longeron 57A (B-005). Le code B-020 sera visible depuis l'extérieur du futur pilier et le bord comportant les encoches sera orienté vers le haut. Fixez les deux pièces avec deux vis et écrous AM.

2

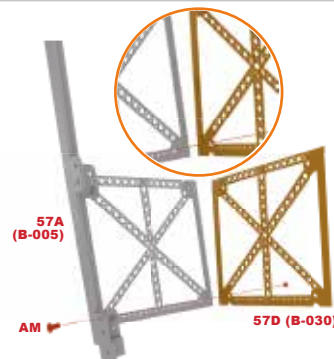

- Mount component 57D (B-030) from the inside of stringer 57A (B-005) at an angle to the first panel.
- The notches will remain facing downwards.
- The coded side will go against the stringer, remaining invisible after assembly.
- Fasten the two pieces together with an AM screw and nut.

- Montez la pièce 57D (B-030) par l'intérieur du longeron 57A (B-005) en formant un angle avec le premier panneau.
- Les encoches resteront orientées vers le bas.
- Le bord comportant le code ira contre le longeron, restant invisible après le montage.
- Fixez les deux pièces à l'aide d'une vis et d'un écrou AM.

**3**

57A (B-005)

57D (B-030)

57C (B-020)

41F (b97)

b97

- Place cable 41F (b97) into stringer 57A (B-005). Separate the first group of five optic fiber wires.
- Placez le câble 41F (b97) dans le longeron 57A (B-005). Séparez le premier groupe de cinq filaments de fibre optique.

**4**

57E (B-043-3)

AM

57C (B-020)

41F (b97)

- Fix flange 57E (B-043-3) between the first and second tier of the structure with an AM screw and nut.
- Element 57D (B-030) is now held in place by two screws.
- The first group of wires remains outside the flange.
- Fixez la bride 57E (B-043-3) entre le premier et le deuxième niveau de la structure au moyen d'une vis et d'un écrou AM.
- L'élément 57D (B-030) est maintenant maintenu en place par deux vis.
- Le premier groupe de filaments reste à l'extérieur de la bride.

**5**

57B (B-006)

57D (B-030)

AM

- Place stringer 57B (B-006) on the back of panel 57D (B-030) as shown in the illustration and fasten the parts with two AM screws and nuts.
- Placez le longeron 57B (B-006) à l'arrière du panneau 57D (B-030) comme illustré sur l'image et fixez les pièces à l'aide de deux vis et de deux écrous AM.

## RESULT / RÉSULTAT



## The parts / Les pièces #58



58A (B-022)



58B (B-028)



58E (B-047)



58C (B-041-3) 58D (B-043-3)



Screw AM + nuts M1.4x4 mm (x14) /  
Vis AM + écrous M1.4x4 mm (x14)

## The assembly plan / Le plan de montage

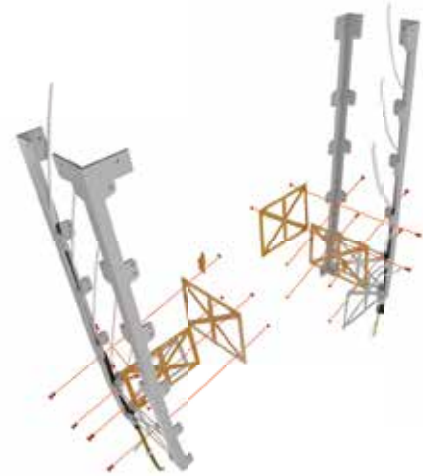

### SUGGESTION/TIP



The position of the cross pieces is very important. Carefully follow the assembly instructions that provide all the details on the orientation of each element (its code, the location of the notches and the perforated cross pieces) to ensure the correct assembly of the pillar.

La position des éléments transversaux est très importante. Suivez scrupuleusement les instructions de montage qui fournissent tous les détails sur l'orientation de chaque élément (son code, l'emplacement des encoches et des croisillons perforés) permettant un montage correct du pilier.

1

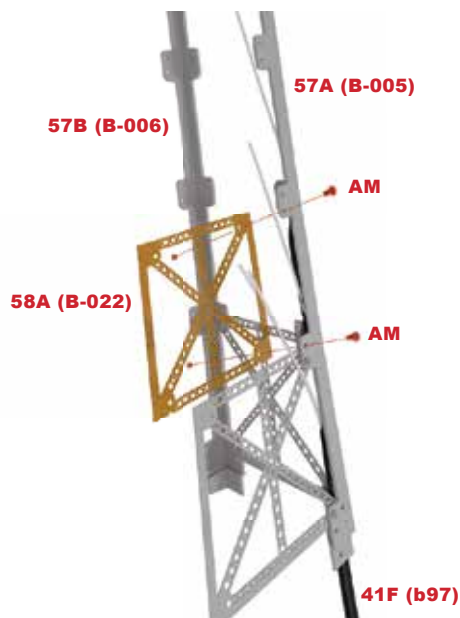

- Go back to the structure that contains cable b97.
- Mount part 58A (B-022) from the inside of the stringer B-005, so that code B-022 is visible from outside the pillar.

- Reprenez la structure qui contient le câble b97.
- Montez la pièce 58A (B-022) par l'intérieur du longeron B-005, de manière à ce que le code B-022 soit visible depuis l'extérieur du pilier.

2

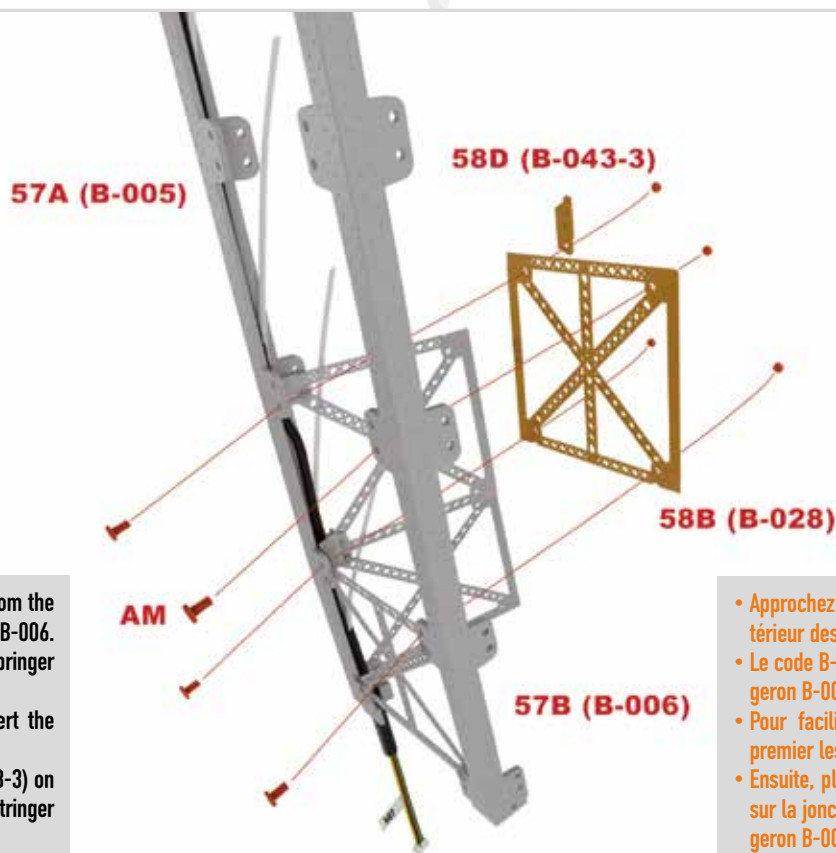

- Approach part 58B (B-028) from the inside of stringers B-005 and B-006.
- Code B-028 will be hidden by springer B-005.
- For easy assembly, first insert the bottom screws and nuts.
- Then place flange 58D (B-043-3) on the junction of the panel with stringer B-005.
- Secure part 58B (B-028) with two AM screws and nuts.

- Approchez la pièce 58B (B-028) par l'intérieur des longerons B-005 et B-006.
- Le code B-028 sera masqué par le longeron B-005.
- Pour faciliter le montage, placez en premier les vis et écrous inférieurs.
- Ensuite, placez la bride 58D (B-043-3) sur la jonction du panneau avec le longeron B-005.
- Terminez de fixer la pièce 58B (B-028) à l'aide de deux vis et deux écrous AM.

3

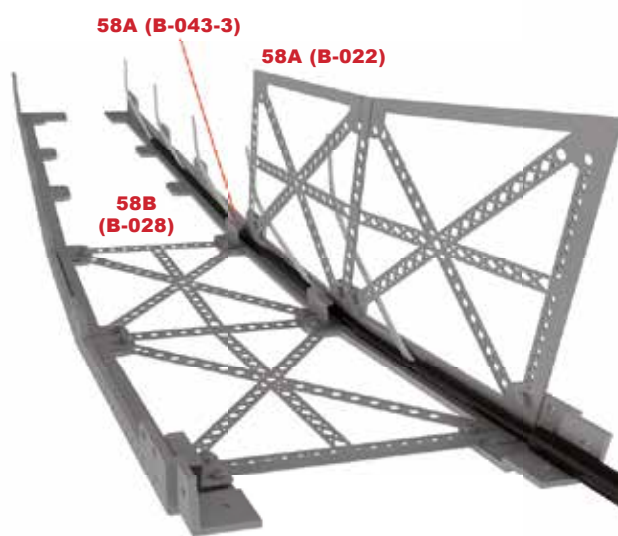

- Observe the Position of the clamp in this picture.
- Now separate six optic fiber wires and insert them into the openings of the second tier to keep them in order during assembly.

- Observez sur cette image la position de la bride.
- Maintenant, séparez six filaments de fibre optique et introduisez-les dans les orifices du deuxième niveau pour qu'ils soient bien ordonnés durant le montage.

4

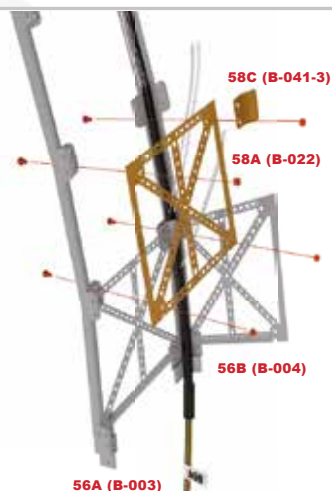

- For this step, use the structure that holds cable b98.
- Place part 58A (B-022) between stringers B-003 and B-004 in such a way that the part code is visible on the side of stringer B-003.
- Flange 58C (B-041-3) should be placed on stringer B-004.
- Secure the parts with four AM screws and nuts.

- Pour cette étape, reprenez la structure qui contient le câble b98.
- Entre les longerons B-003 et B-004 introduisez la pièce 58A (B-022) de manière à ce que le code de la pièce soit visible sur le côté du longeron B-003.
- La bride 58C (B-041-3) doit être placée sur le longeron B-004.
- Fixez les pièces au moyen de quatre vis et écrous AM.

# THE EIFFEL TOWER / LA TOUR EIFFEL • Step-by-step / Pas-à-pas #58

5

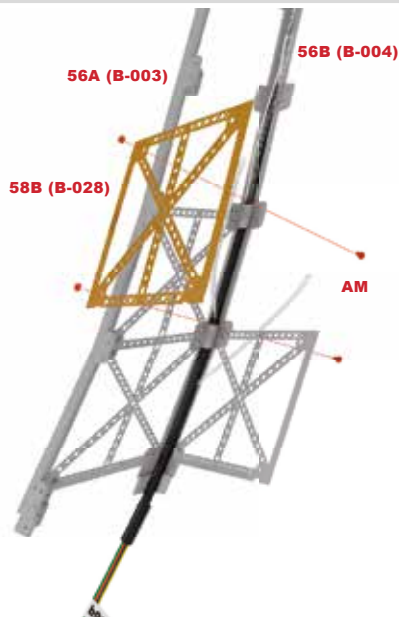

- Mount part 58B (B-028) on stringer B-004 and secure it with two AM screws and nuts.
- The edge showing code B-028 must be located on the side of stringer B-004 and the notched edge must face downwards.

- Montez la pièce 58B (B-028) sur le longeron B-004 et fixez-la au moyen de deux vis et écrous AM.
- Le bord avec le code B-028 devra être situé sur le côté du longeron B-004 et le bord comportant les encoches sera orienté vers le bas.

6



- Again, make sure your assembly matches the arrangement of parts in the picture and carefully insert the glass fibres into the openings of the structure.

- Là encore, assurez-vous que votre montage correspond à la disposition des pièces sur l'image et insérez soigneusement les fibres de verre dans les ouvertures de la structure.

## RESULT / RÉSULTAT

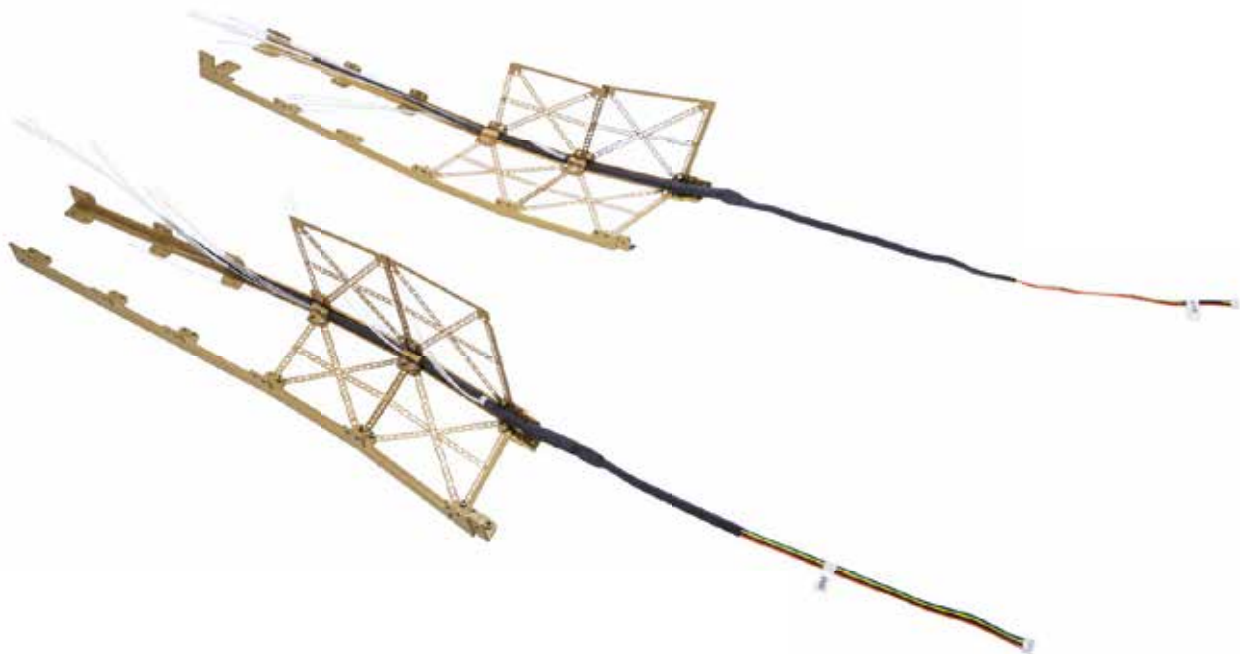

## The parts / Les pièces #59

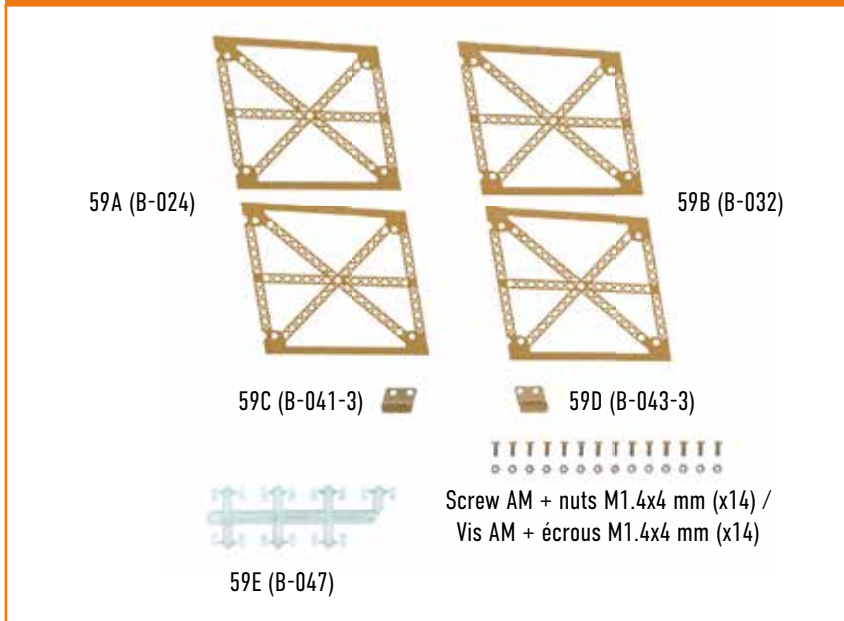

## The assembly plan / Le plan de montage

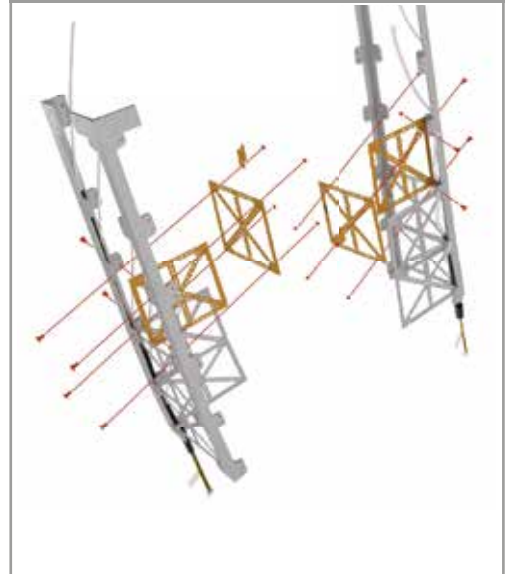

### CONSEIL/TIP

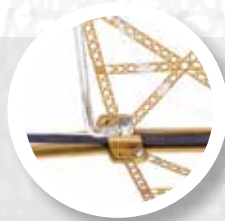

In order to fit the next level of side panels, you will need to slightly loosen the screw that holds the flange to the previous level to insert the new side piece without forcing the structure.

Afin de mettre en place le niveau suivant de panneaux latéraux, vous devrez desserrer légèrement la vis tenant la bride au niveau antérieur pour insérer la nouvelle pièce latérale sans forcer la structure.

1

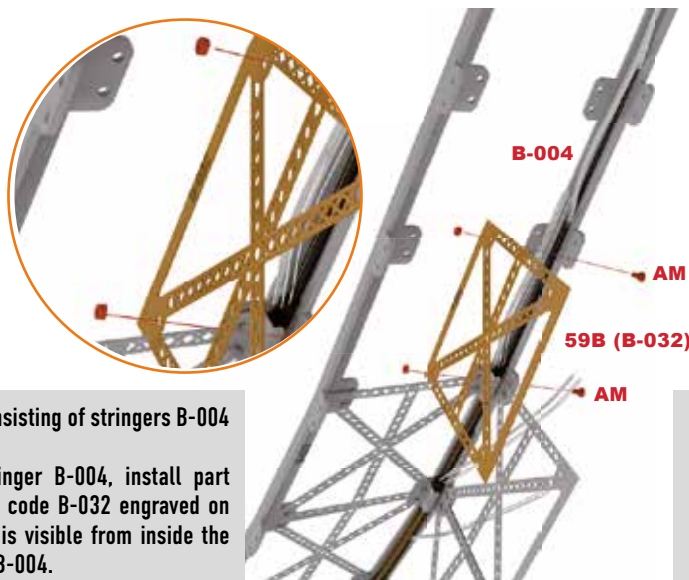

- Take the assembly consisting of stringers B-004 and B-003.
- On the inside of stringer B-004, install part 59B (B-032), whereby code B-032 engraved on the side of the panel is visible from inside the structure on stringer B-004.

- Reprenez l'ensemble composé des longerons B-004 et B-003.
- Sur la face interne du longeron B-004, installez la pièce 59B (B-032), de manière à ce que le code B-032 gravé sur le côté du panneau soit visible de l'intérieur de la structure sur le longeron B-004.

2

- Place panel 59A (B-024) between stringers B-003 and B-004.
- The engraved edge of code B-024 must be visible from the inside of stringer B-003.
- Place the two bottom screws and nuts. Next, add flange 59C (B 041-3) to the panel and stringer assembly B-004 and secure the components with the two AM screws and nuts into position as shown in the picture.

- Placez le panneau 59A (B-024) entre les longerons B-003 et B-004.
- Le bord gravé du code B-024 doit se trouver sur le longeron B-003 et être visible de l'intérieur.
- Placez les deux vis et écrous inférieurs. Ensuite, ajoutez la bride 59C (B 041-3) à l'ensemble composé par le panneau et le longeron B-004 et fixez les éléments à l'aide des deux vis et écrous AM dans la position montrée sur l'image.

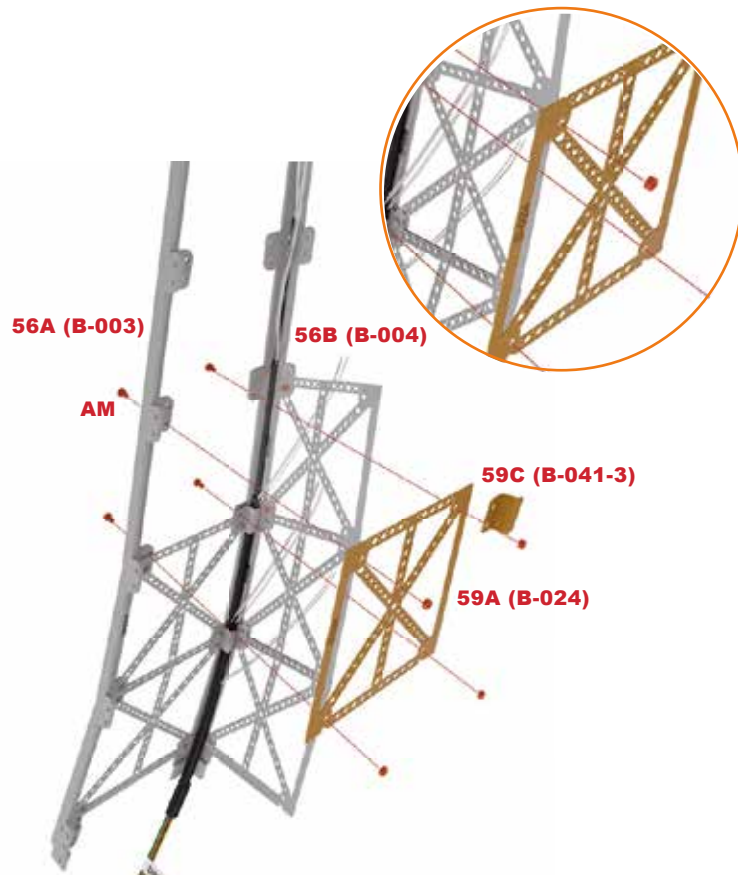

3

- Observe the correct installation of the assembly.
- Carefully separate six optic fiber wires and insert them through the openings in the structure to keep them in place.

- Observez le montage correct de l'ensemble.
- Séparez six filaments de fibre optique avec précaution et introduisez-les par les ouvertures de la structure pour les avoir en place.

4

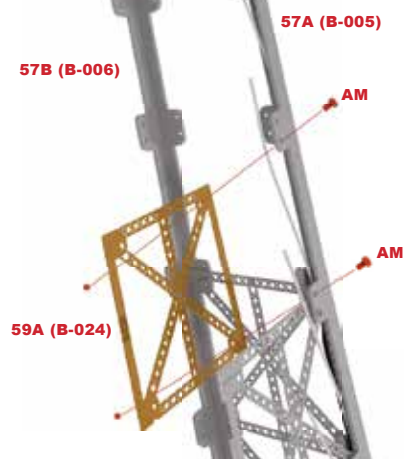

- Take the stringer assembly B-005 and B-006.
- Install part 59A (B-024) inside stringer B-005 and secure it with two AM screws and nuts.
- The code B-024 engraved on the panel will be on the outer free edge.
- Eventually it will be covered by the stringer structure.

- Prenez l'ensemble de longerons B-005 et B-006.
- Installez la pièce 59A (B-024) à l'intérieur du longeron B-005 et fixez-la au moyen de deux vis et écrous AM.
- Le code B-024 gravé sur le panneau se retrouvera sur le bord libre extérieur.
- Il sera plus tard recouvert par la structure du longeron.

# THE EIFFEL TOWER / LA TOUR EIFFEL • Step-by-step / Pas-à-pas #59

5

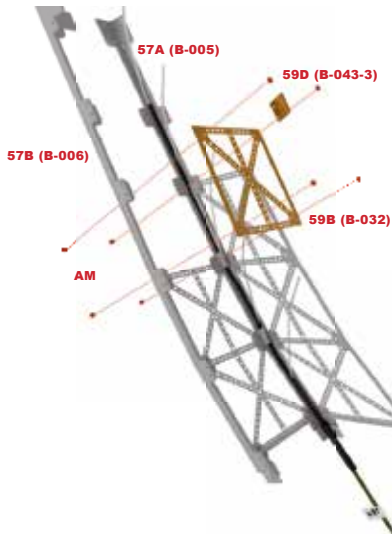

- Place element 59B (B-032) between stringers B-006 and B-005.
- The code B-032 goes against the stringer B-005 (towards the outside) and will be invisible at the end of the assembly.
- Flange 59D (B-043-3) sits on stringer B-005. Attach the parts with four sets of AM screws and nuts.

- Placez l'élément 59B (B-032) entre les longerons B-006 et B-005.
- Le code B-032 va contre le longeron B-005 (vers l'extérieur) et sera invisible à la fin du montage.
- La bride 59D (B-043-3) se place sur le longeron B-005. Fixez les pièces avec quatre jeux de vis et écrous AM.

6

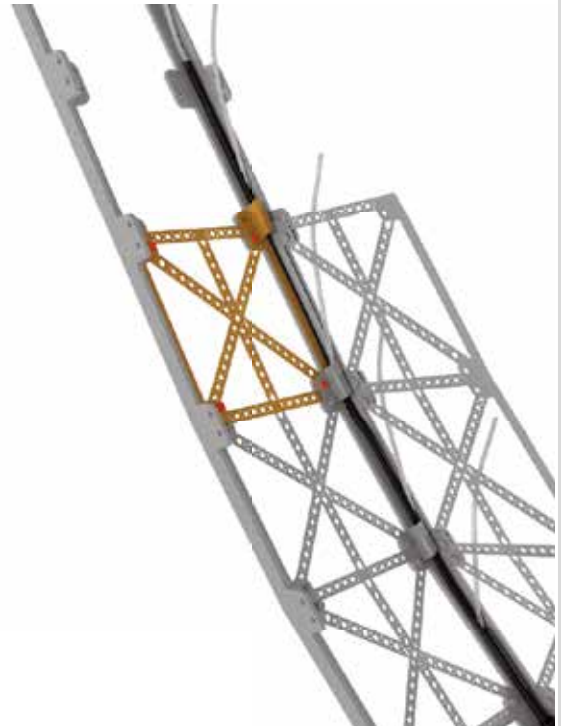

- Observe the result of the other half of the pillar and carefully pass the six wires through the openings in the structure.

- Observez le résultat de l'autre moitié du pilier et faites passer les six filaments avec précaution à travers les ouvertures de la structure.

## RESULT / RÉSULTAT



## The parts / Les pièces #60

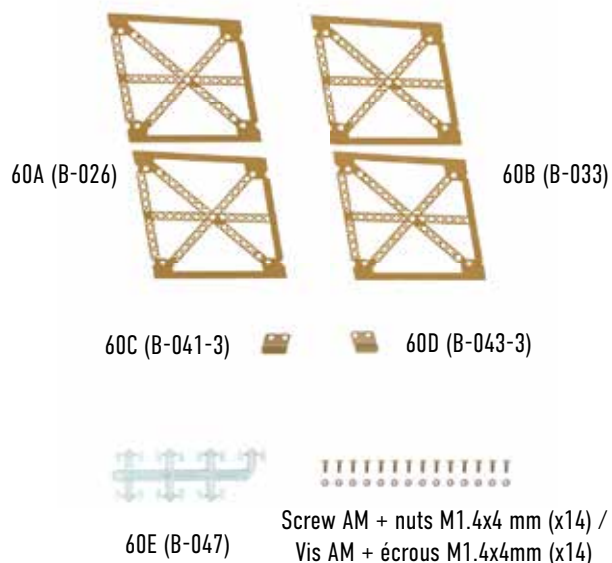

## The assembly plan / Le plan de montage

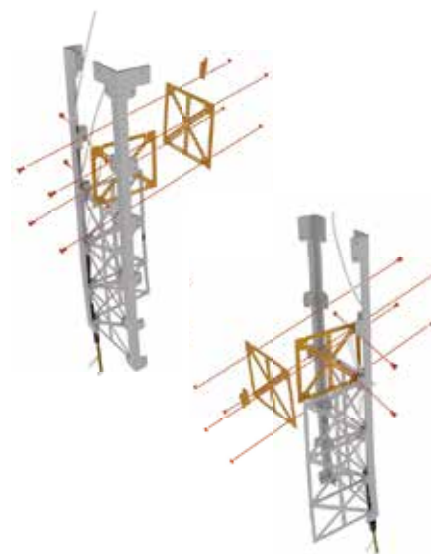

### SUGGESTION/TIP

To ensure the pillars are fitted correctly, carefully observe the cross pieces between the stringers. The number code of each panel attached to the B-003 stringer will remain visible from inside the tower. In contrast, the codes of the cross pieces attached to the B-005 stringer will remain facing outwards, but will be covered by the stringer structure once the pillar assembly is complete.

Pour vous assurer du montage correct des piliers, observez attentivement les pièces transversales entre les longerons. Le code numérique de chaque panneau fixé au longeron B-003 restera visible depuis l'intérieur de la tour. À l'inverse, les codes des pièces transversales fixées au longeron B-005 resteront orientés vers l'extérieur, mais ils seront recouverts par la structure du longeron une fois le montage du pilier terminé.

1

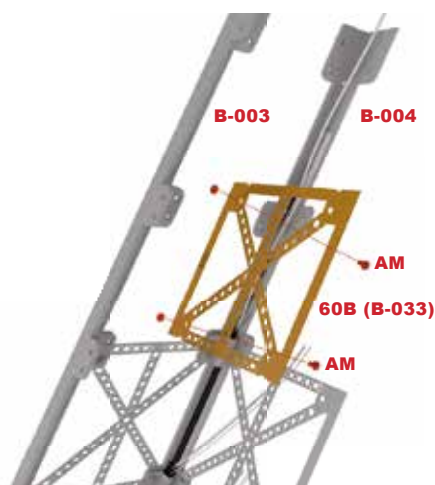

- Resume the assembly of stringers B-003 and B-004 and place panel 60B (B-033) in such a way that the side with the code "B-033" is on stringer B-004.
- Secure with two AM screws and nuts.

- Reprenez l'ensemble constitué des longerons B-003 et B-004 et posez le panneau 60B (B-033) de manière à ce que le bord comportant le code « B-033 » se trouve sur le longeron B-004.
- Fixez-le au moyen de deux vis et écrous AM.

# THE EIFFEL TOWER / LA TOUR EIFFEL • Step-by-step / Pas-à-pas #60

2

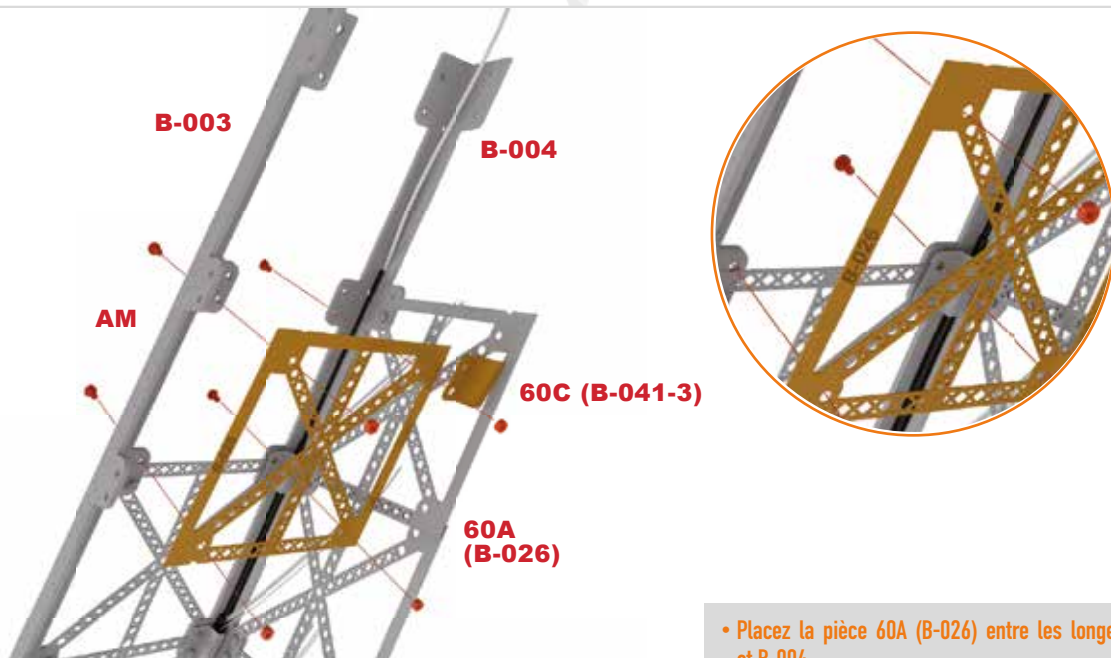

- Place part 60A (B-026) between stringers B-003 and B-004.
- The side with code "B-026" must be visible from the inside, accommodated in stringer B-003.
- First tighten the screws and nuts that do not secure any flanges.
- Separate the six optic fiber wires from this tier and then add flange 60C (B-041-3).
- Attach it through its bottom opening to stringer B-004 and panel B-026.
- Use an AM screw and nut.

- Placez la pièce 60A (B-026) entre les longerons B-003 et B-004.
- Le bord comportant le code « B-026 » doit être visible de l'intérieur, logé dans le longeron B-003.
- Serrez d'abord les vis et écrous qui ne fixent aucune bride.
- Séparez les six filaments de fibre optique de ce niveau et ajoutez ensuite la bride 60C (B-041-3).
- Fixez-la par son ouverture inférieure, au longeron B-004 et au panneau B-026.
- Pour cela, utilisez une vis et un écrou AM.

3

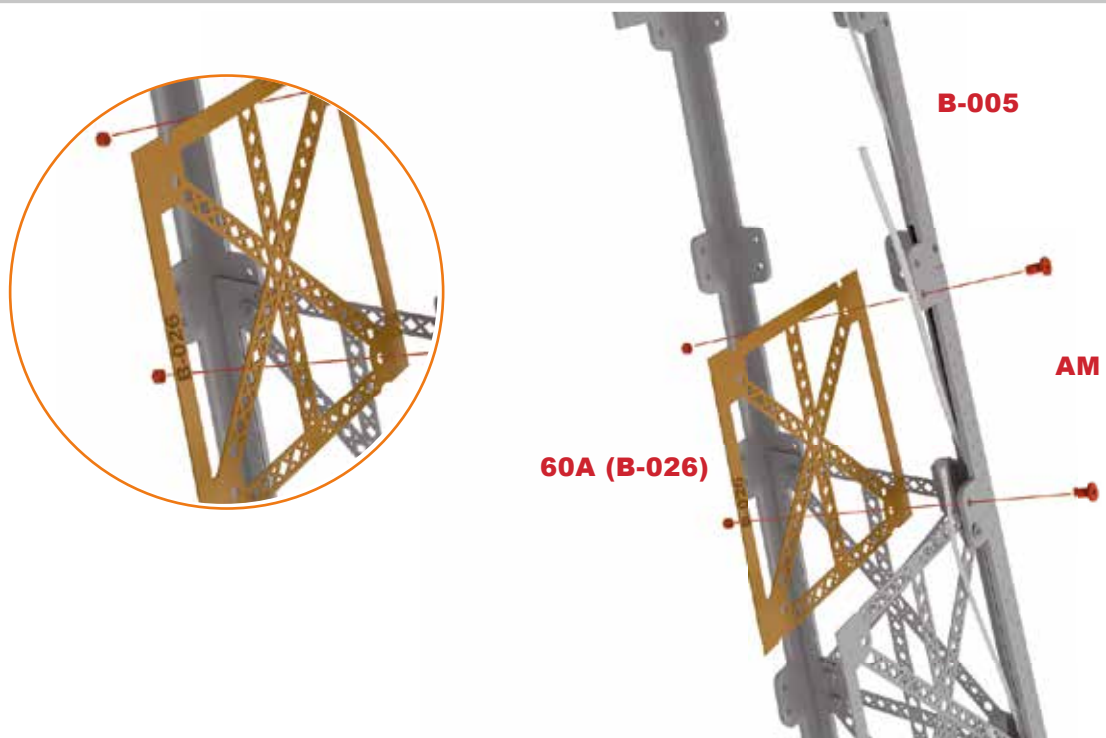

- Now take the assembly formed by stringers B-005 and B-006.
- Add panel 60A (B-026) to the inside of stringer B-005 and secure with two AM screws and nuts.
- The code "B-026" engraved on the side of the part is visible from the outside and will later be covered by a stringer.

- Prenez maintenant l'ensemble formé par les longerons B-005 et B-006.
- Ajoutez un panneau 60A (B-026) à l'intérieur du longeron B-005 et fixez-le au moyen de deux vis et écrous AM.
- Le code « B-026 » gravé sur le bord de la pièce est visible de l'extérieur et sera recouvert d'un longeron ultérieurement.



4

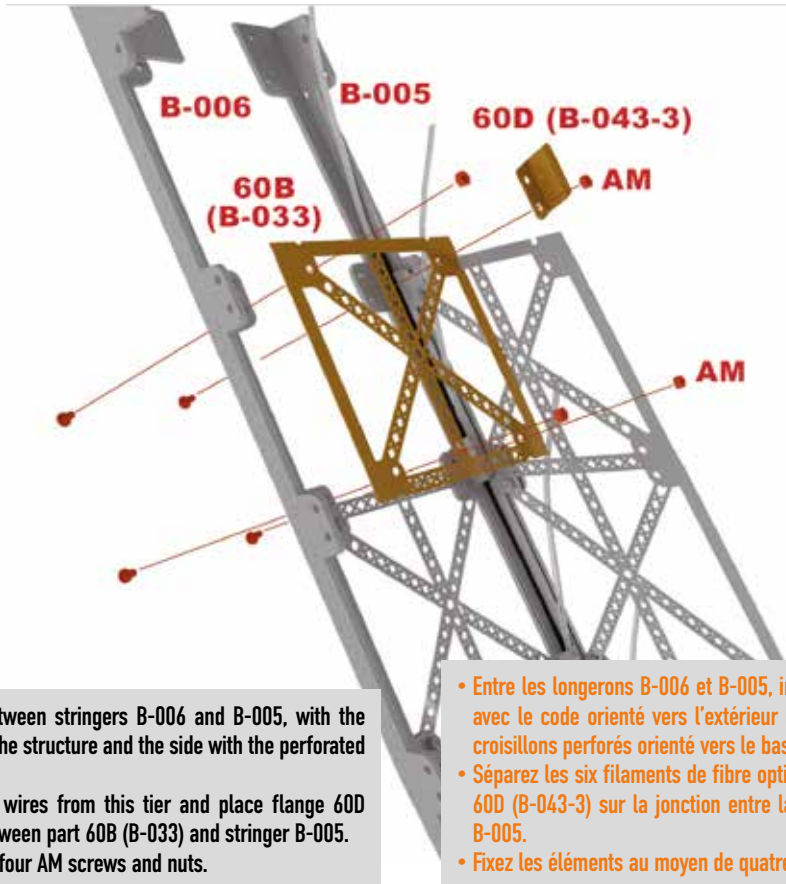

- Place panel 60B (B-033) between stringers B-006 and B-005, with the code towards the outside of the structure and the side with the perforated cross pieces facing down.
- Separate the six optic fiber wires from this tier and place flange 60D (B-043-3) on the junction between part 60B (B-033) and stringer B-005.
- Secure the components with four AM screws and nuts.

- Entre les longerons B-006 et B-005, introduisez le panneau 60B (B-033), avec le code orienté vers l'extérieur de la structure et le bord avec les croisillons perforés orienté vers le bas.
- Séparez les six filaments de fibre optique de ce niveau et placez la bride 60D (B-043-3) sur la jonction entre la pièce 60B (B-033) et le longeron B-005.
- Fixez les éléments au moyen de quatre vis et écrous AM.

## RESULT / RÉSULTAT

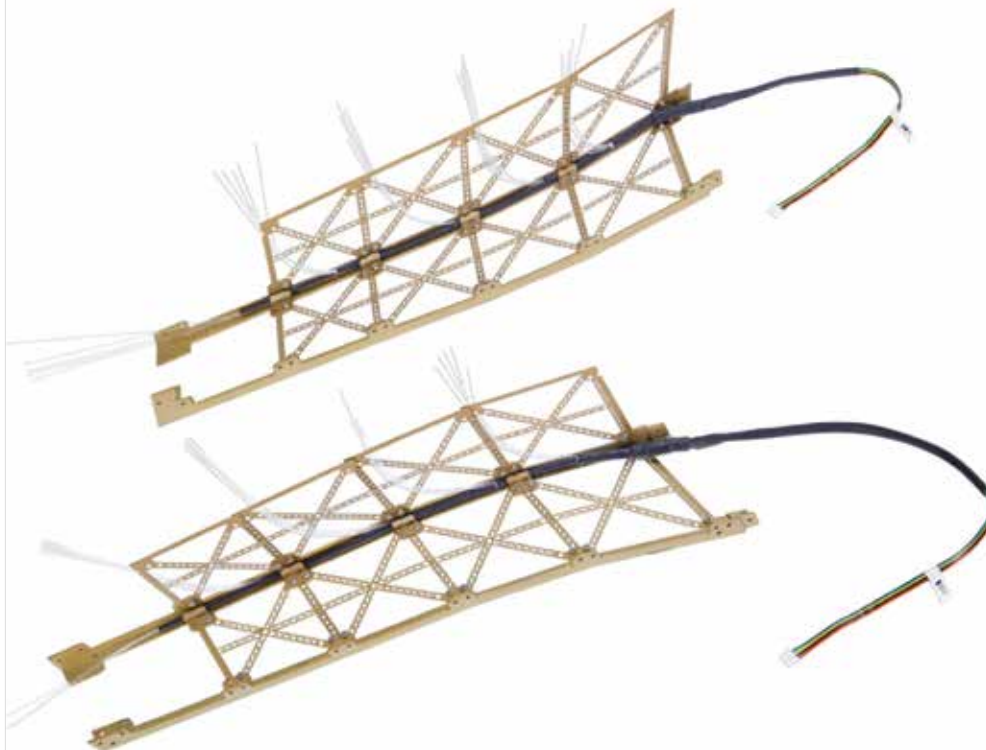

## The parts / Les pièces #61

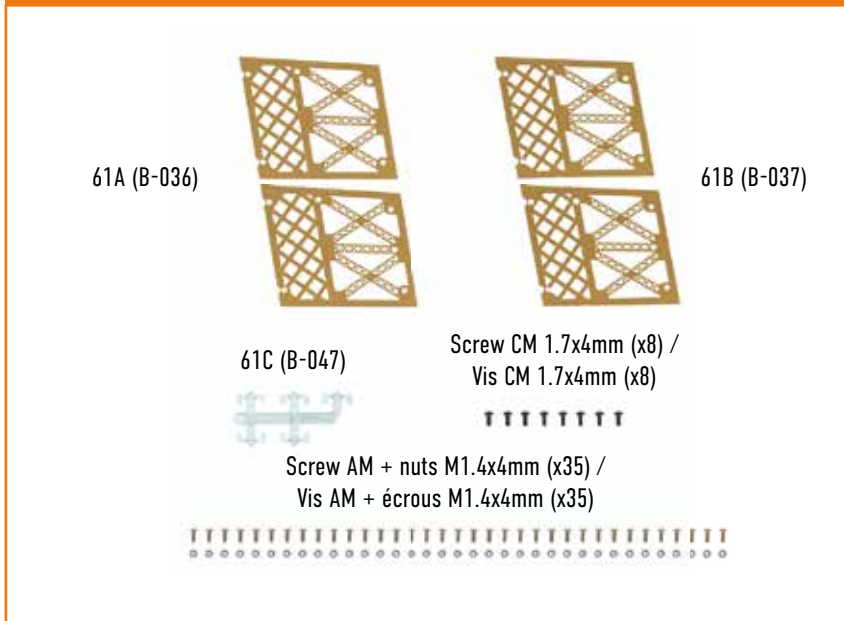

## The assembly plan / Le plan de montage

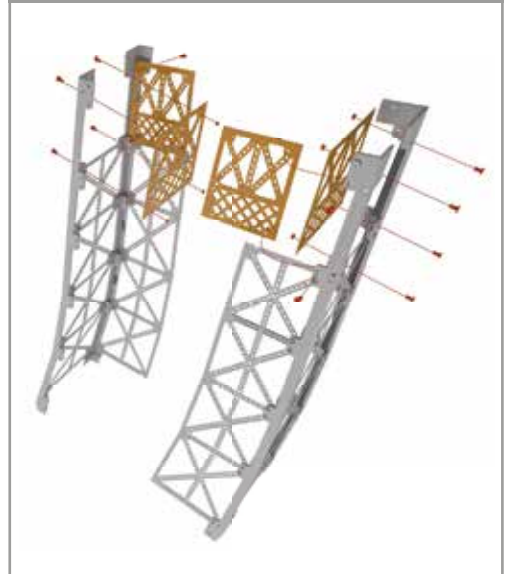

ATTENTION



For this step of the assembly, take the B-047 light points you received: 58E, 59E and 60E. To make it easier to detach them from the cluster, rotate each light point.

Pour cette étape du montage, reprenez les points de lumière B-047 que vous avez reçus : 58E, 59E et 60E. Pour les détacher plus facilement de la grappe, faites pivoter chaque point de lumière.

1

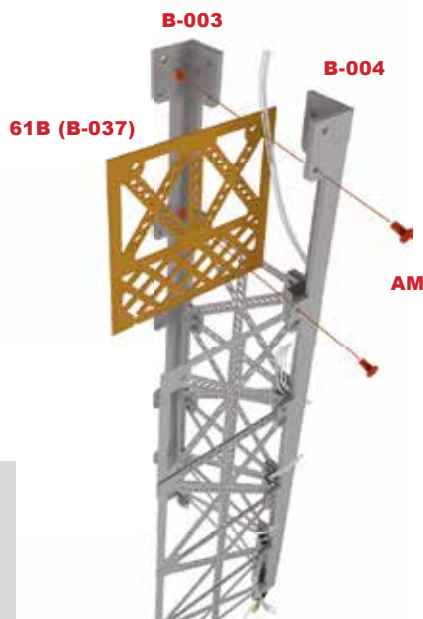

- Take the assembly formed by stringers B-003 and B-004. Mount part 61B (B-037) on stringer B-004 in such a way that the side with code B-037 is on stringer B-004 and visible from the inside.
- Secure the parts with two AM screws and nuts.

- Prenez l'ensemble formé par les longerons B-003 et B-004. Sur le longeron B-004, montez la pièce 61B (B-037) de manière à ce que le bord comportant le code B-037 se trouve sur le longeron B-004 et soit visible de l'intérieur.
- Fixez les éléments avec deux vis et écrous AM.

# THE EIFFEL TOWER / LA TOUR EIFFEL • Step-by-step / Pas-à-pas #61

2

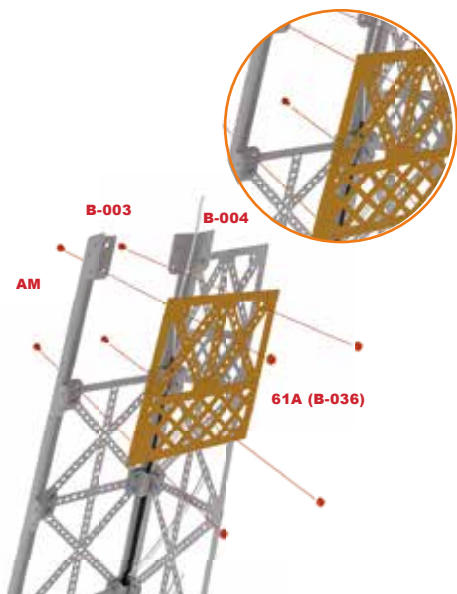

- Fit panel 61A (B-036) between stringers B-003 and B-004.
- The edge with the code B-036 must be on the B-003 stringer and will be visible from inside the structure.
- Use four sets of AM screws and nuts to secure them.

- Placez le panneau 61A (B-036) entre les longerons B-003 et B-004.
- Le bord comportant le code B-036 doit se trouver sur le longeron B-003 et sera visible de l'intérieur de la structure.
- Utilisez quatre jeux de vis et écrous AM pour les fixer.

3

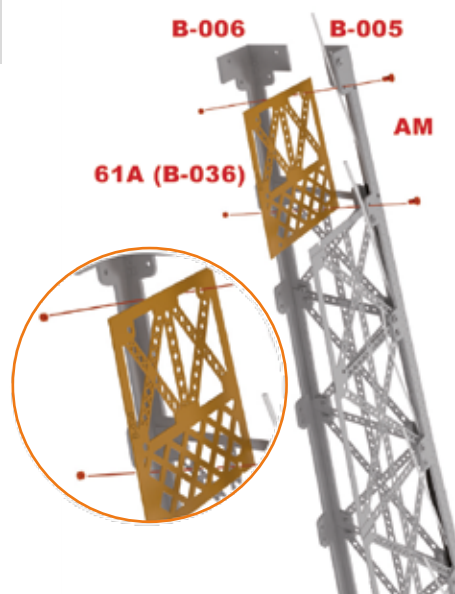

- Take the other half of the pillar and attach part 61A (B-036) to stringer B-005 with two AM screws and nuts.
- The edge with the code B-036 will be temporarily visible from the outside of the structure.

- Prenez l'autre moitié du pilier et fixez la pièce 61A (B-036) sur le longeron B-005 au moyen de deux vis et écrous AM.
- Le bord comportant le code B-036 sera temporairement visible depuis l'extérieur de la structure.

4

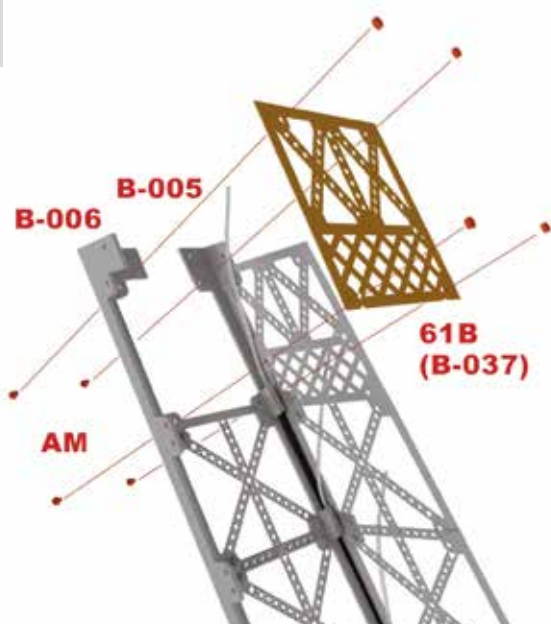

- Fit panel 61B (B-037) between stringers B-006 and B-005. Turn the edge with the code B-037 outwards so that it is covered by the stringers.
- Secure the parts with four AM screws and nuts.

- Placez le panneau 61B (B-037) entre les longerons B-006 et B-005. Orientez le bord comportant le code B-037 vers l'extérieur, de manière à ce qu'il soit caché par les longerons.
- Fixez les pièces au moyen de quatre vis et écrous AM.

5



- Now the time has come to insert the B-047 light spots into the corresponding slots.
- In addition to the light spots provided in this issue (61C), you also need those provided in previous issues.

- C'est maintenant le moment d'insérer les points de lumière B-047 dans les emplacements correspondants.
- En plus des points de lumière fournis dans ce numéro (61C), vous aurez aussi besoin de ceux fournis dans les numéros précédents.

# THE EIFFEL TOWER / LA TOUR EIFFEL • Step-by-step / Pas-à-pas #61

6

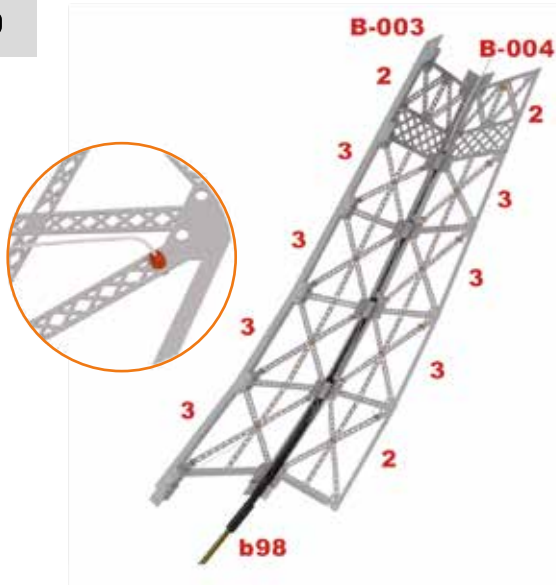

- In this picture, check the number of light points installed on each segment of the structure composed of the B-003 and B-004 pillars.
- As in the previous steps, insert the optic fiber wires into the corresponding light points.

- Observez sur cette image le nombre de points de lumière installés sur chaque segment de la structure composée des piliers B-003 et B-004.
- Comme aux étapes précédentes, insérez les filaments de fibre optique dans les points de lumière correspondants.

7

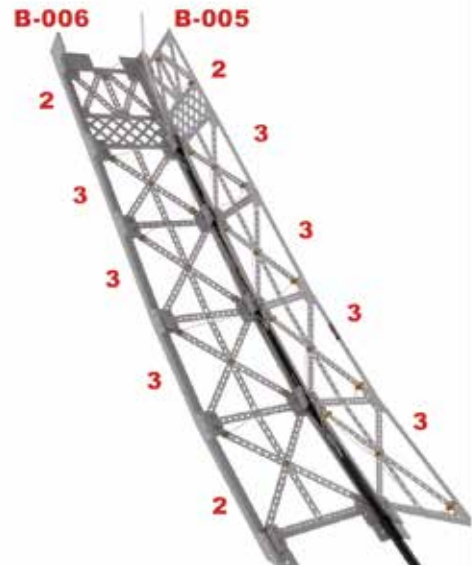

- This image shows the location of the lights on the structure consisting of pillars B-05 and B-006.
- A optic fiber wire should protrude from both halves of the pillar on the upper part of the structure. This will be connected at a later date.

- Cette image indique l'emplacement des lumières sur la structure composée des piliers B-005 et B-006.
- Un filament de fibre optique doit ressortir sur les deux moitiés du pilier, sur la partie supérieure de la structure. Il sera raccordé ultérieurement.

8

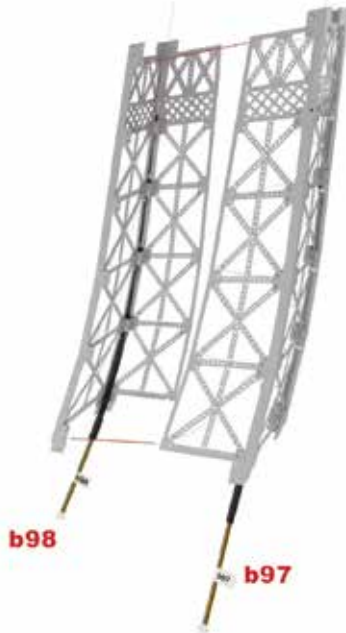

- Once the light points and wires have been connected on both pillar halves, gently assemble the pillar halves, aligning them accurately for insertion of the screws. Be careful to insert the screws.

- Une fois les points de lumière et filaments raccordés sur les deux moitiés du pilier, assemblez ces dernières avec précaution en les alignant parfaitement pour l'insertion des vis.

9

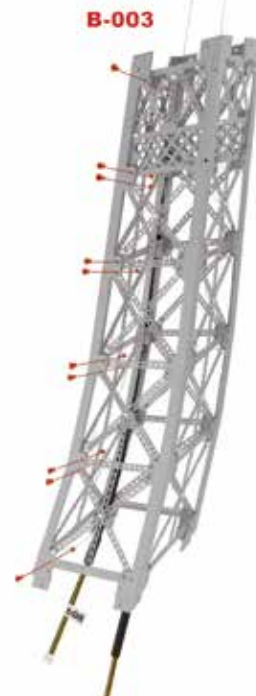

- To attach the two pillar halves, install ten sets of AM screws and nuts on stringer B-3.

- Pour fixer les deux moitiés du pilier, placez dix jeux de vis et écrous AM sur le longeron B-3.

10

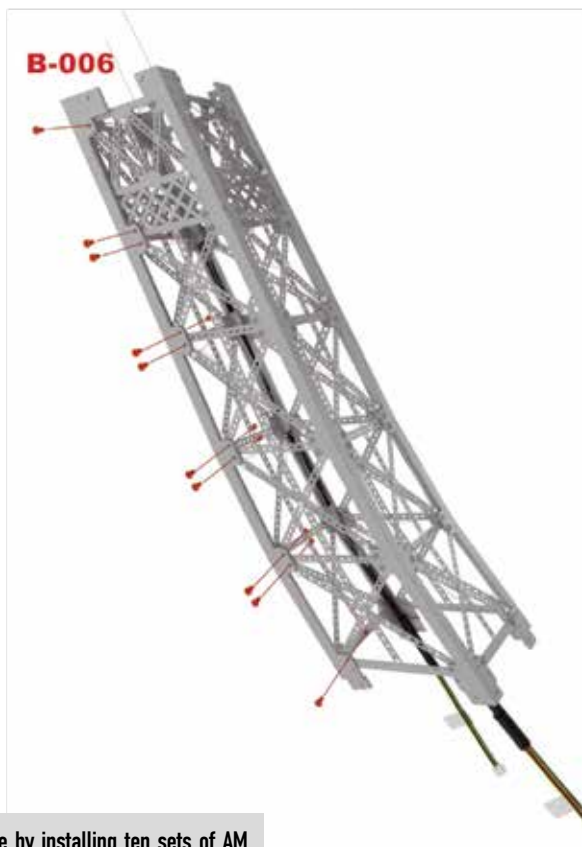

• Finally, close the structure by installing ten sets of AM screws and nuts on stringer B-006.

• Ensuite, fermez la structure en plaçant dix jeux de vis et écrous AM sur le longeron B-006.

## RESULT / RÉSULTAT



## The parts / Les pièces #62

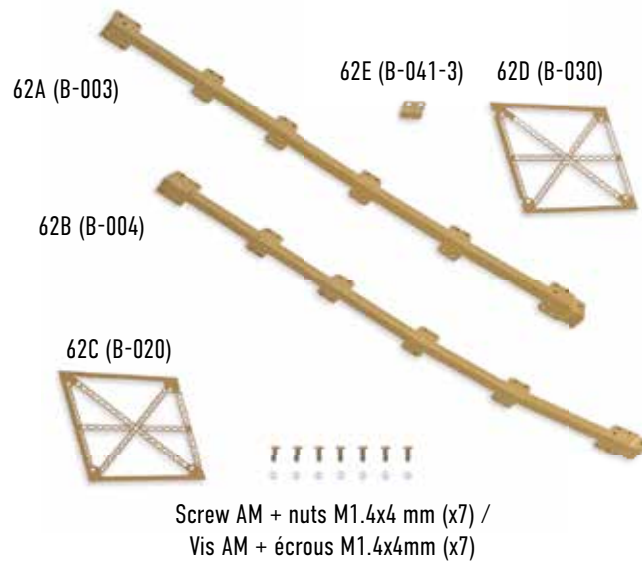

ATTENTION



Ensure that you do not remove the cable identification labels when passing them through a narrow opening. Use transparent tape to protect the labels.

Veillez à ne pas retirer les étiquettes d'identification des câbles lorsque vous les faites passer par une ouverture étroite. Utilisez du ruban adhésif transparent pour protéger les étiquettes.

1

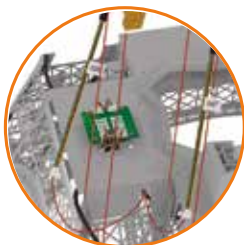

- Place the second tier of pillars that you have completed in issue 61 on the lower pillar III, with cable b98 on the left and cable b97 on the right, as shown in the picture.
- Insert the two cables from the upper pillar into the platform opening and then lead them out through the gap between the lower pillars III and IV.

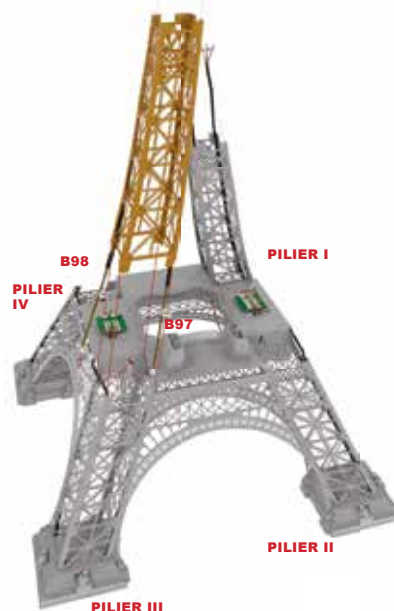

- Posez le pilier du deuxième niveau que vous avez terminé de monter dans l'étape 61 sur le pilier inférieur III, de manière que le câble b98 soit situé à gauche et le câble b97 à droite, comme sur l'image.
- Insérez les deux câbles du pilier supérieur dans l'orifice de la plate-forme, puis faites-les ressortir par l'espace situé entre les piliers inférieurs III et IV.

# THE EIFFEL TOWER / LA TOUR EIFFEL • Step-by-step / Pas-à-pas #62

2

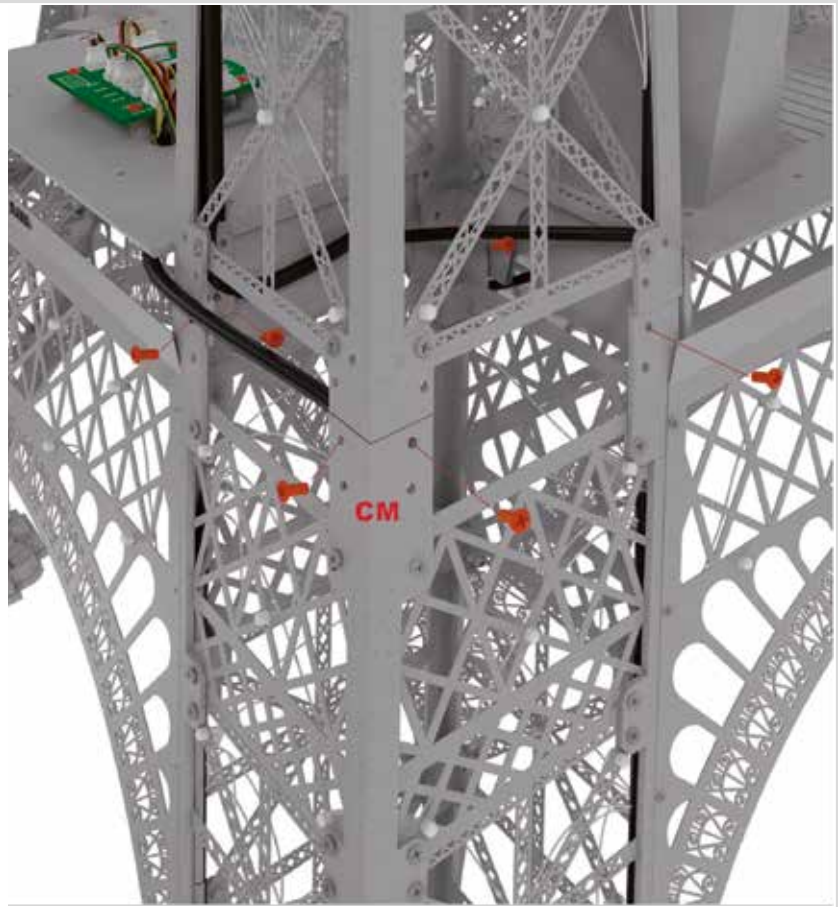

• Once the pillar is in position, fix the structure with six CM screws: two from inside and four from outside.

• Une fois le pilier bien positionné, fixez la structure à l'aide de six vis CM : deux passées depuis l'intérieur et quatre depuis l'extérieur.

3

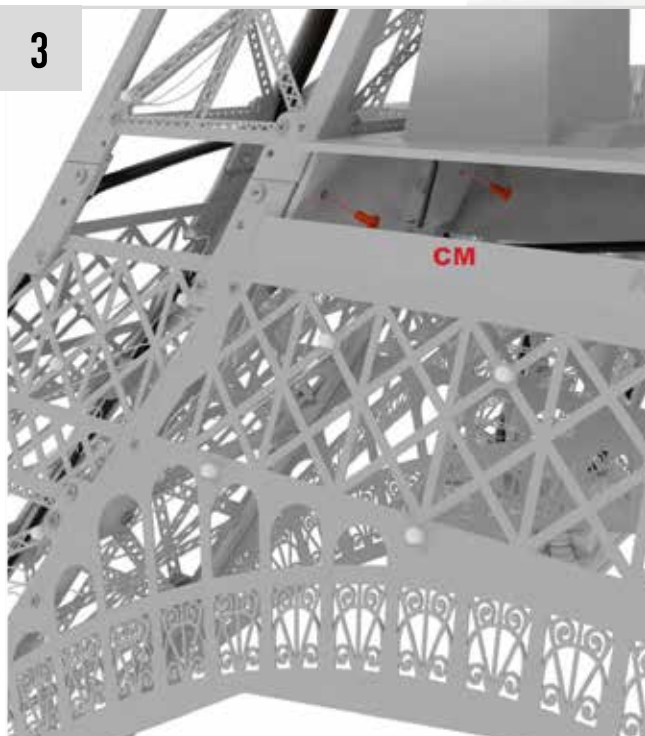

• Finally, to secure the structure, insert two CM screws from the inside between the arches connecting pillars II and III.

• Pour finir de fixer la structure, insérez deux vis CM depuis l'espace intérieur situé entre les arcs qui unissent les piliers II et III.

4

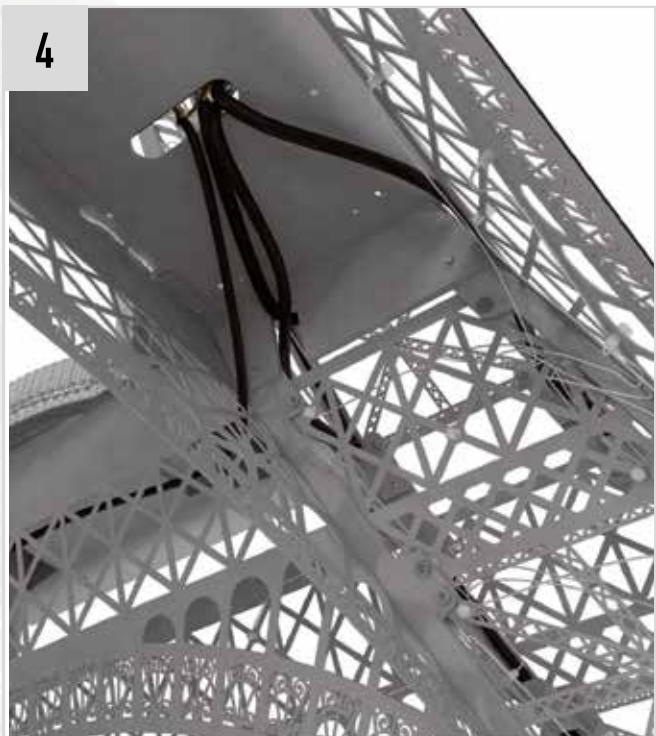

• Pull cables b97 and b98 up through the first opening in the platform as illustrated.

• Tirez les câbles b97 et b98 jusqu'en haut à travers le premier orifice de la plate-forme, comme sur l'image.

5



• Finally, connect cables b97 and b98 to their respective connectors on board A80.

• Enfin, branchez les câbles b97 et b98 sur leurs connecteurs correspondants sur la carte A80.

## RESULT / RÉSULTAT





# THE EIFFEL TOWER / LA TOUR EIFFEL • Step-by-step / Pas-à-pas #63

## The parts / Les pièces #63

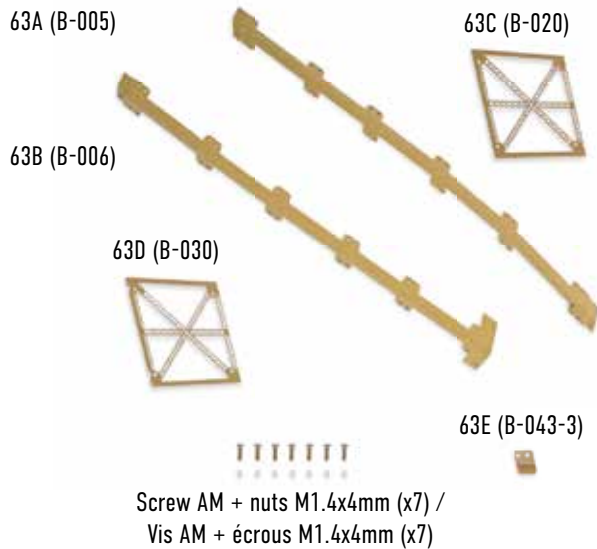

## The assembly plan / Le plan de montage

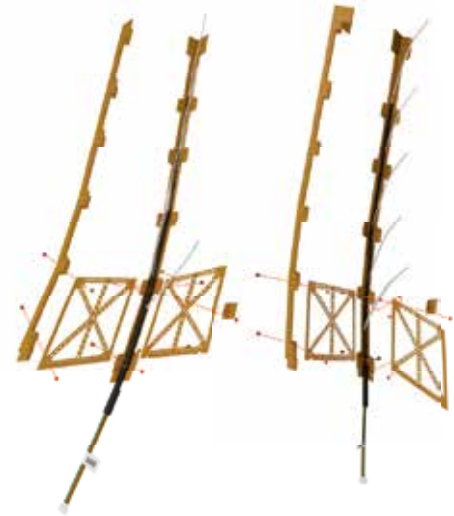

ATTENTION



It is important to understand from the outset which way the stringers should be positioned. The lower ends of the stringers, where the assembly of this pillar starts, have a graduated configuration, as can be seen in the picture.

Il est important de comprendre dès le départ dans quel sens les longerons doivent être positionnés. Les extrémités inférieures des longerons, où commence l'assemblage de ce pilier, ont une configuration graduée, comme on peut le voir sur l'image.

1

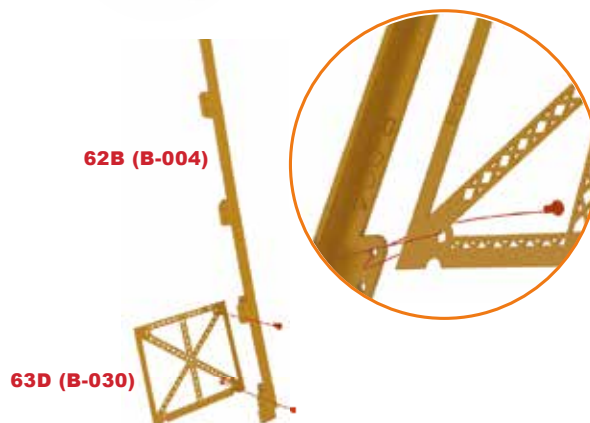

- To start assembly you need to take the parts from brochure 62.
- Locate the lower end of stringer 62B (B-004) and attach part 62D (B-030) from the inside using two AM screws and nuts.
- The close-up shows this arrangement, but rotated and viewed from the inside: the edge with the B-030 mark sits on the stringer, the notched edge is facing downwards.

- Pour commencer le montage, vous devez reprendre les pièces de l'étape 62.
- Repérez l'extrémité inférieure du longeron 62B (B-004) et fixez l'élément 62D (B-030) depuis l'intérieur au moyen de deux vis et écrous AM.
- Le gros plan montre cet ensemble, mais tourné et vu de l'intérieur : le bord avec la marque B-030 se place sur le longeron, le bord comportant les encoches est orienté vers le bas.

# THE EIFFEL TOWER / LA TOUR EIFFEL • Step-by-step / Pas-à-pas #63

2

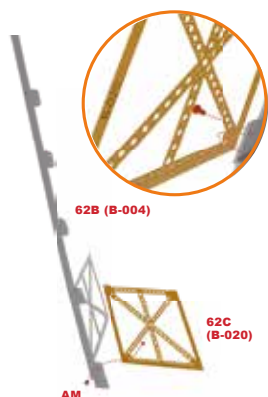

- Place element 62C (B-020) on stringer 62B (B-004) on an angle with the first panel.
- Secure the parts with an AM screw and nut.
- Place the screw in the outer corner opening.
- On the map: the same assembly seen from the inside with code B-020 visible on the outside edge.
- The notched edge will remain upwards.

- Posez l'élément 62C (B-020) sur le longeron 62B (B-004) en formant un angle avec le premier panneau.
- Fixez les pièces avec une vis et un écrou AM.
- Placez la vis dans l'ouverture de l'angle extérieur.
- Sur le gros plan : le même ensemble vu de l'intérieur avec le code B-020 visible sur le bord extérieur.
- Le bord pourvu d'encoches restera orienté vers le haut.

3

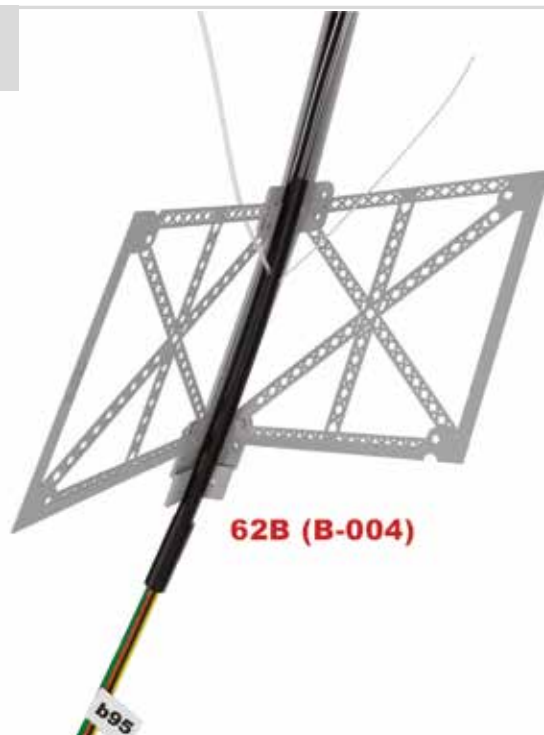

- Position cable 41D (b95) on stringer 62B (B-004). Separate the five lower optic fiber wires.

- Placez le câble 41D (b95) sur le longeron 62B (B-004). Séparez les cinq filaments inférieurs de fibre optique.

4

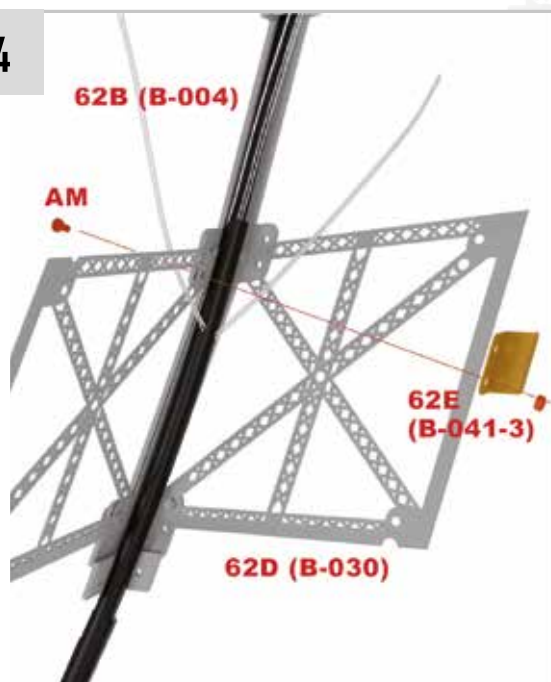

- Place flange 62E (B-041-3), the first group of wires must remain on the outside of it.
- Attach the flange to the structure with an AM screw and nut.

- Placez la bride 62E (B-041-3), le premier groupe de filaments doit rester à l'extérieur de celle-ci.
- Fixez la bride à la structure au moyen d'une vis et d'un écrou AM.

5

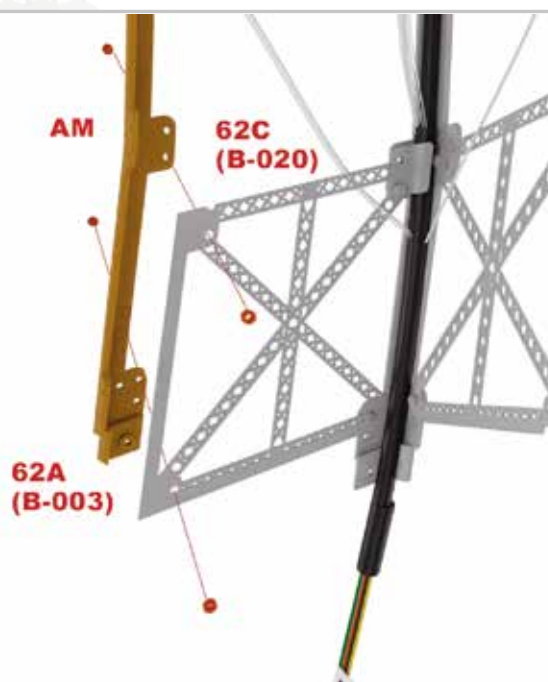

- Assemble stringer 62A (B-003) and element 62C (B-020) as detailed in the image. The code of stringer B-003 is hidden after assembly. Secure the two parts with two AM screws and nuts.

- Assemblez le longeron 62A (B-003) et l'élément 62C (B-020) comme illustré sur l'image. Le code du longeron B-003 est masqué une fois le montage terminé. Fixez les deux pièces avec deux vis et écrous AM.

# THE EIFFEL TOWER / LA TOUR EIFFEL • Step-by-step / Pas-à-pas #63

6

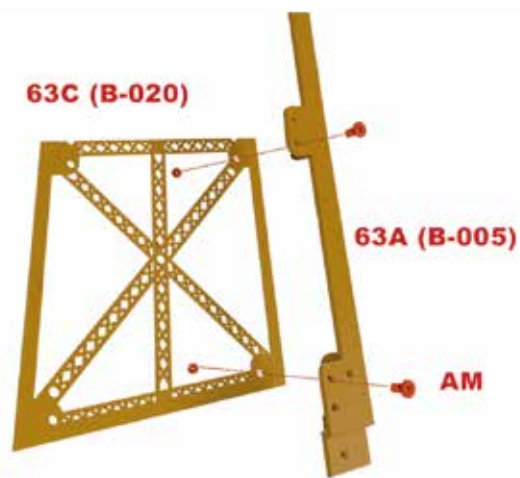

- Next, locate the lower end of stringer 63A (B-005).
- Position part 63C (B-020) towards the inner side of stringer 63A (B-005).
- Code B-020 will be visible from the outside of the future pillar and the notched edge will face upwards.
- Fasten the two parts with two AM screws and nuts.

- Repérez ensuite l'extrémité inférieure du longeron 63A (B-005).
- Rapprochez la pièce 63C (B-020) par la face interne du longeron 63A (B-005).
- Le code B-020 sera visible depuis l'extérieur du futur pilier et le bord comportant les encoches sera orienté vers le haut.
- Fixez les deux pièces avec deux vis et écrous AM.

7

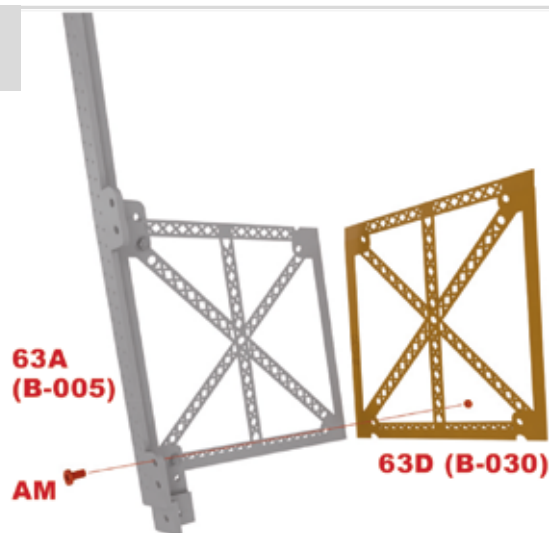

- Mount part 63D (B-030) on the inside of stringer 63A (B-005) at an angle to the first panel.
- The notches remain facing downwards. The edge with the code comes against the spar and remains invisible after assembly.
- Attach the two parts to each other with an AM screw and nut.

- Montez la pièce 63D (B-030) par l'intérieur du longeron 63A (B-005) en formant un angle avec le premier panneau.
- Les encoches resteront orientées vers le bas. Le bord comportant le code ira contre le longeron, restant invisible après le montage.
- Fixez les deux pièces à l'aide d'une vis et d'un écrou AM.

8

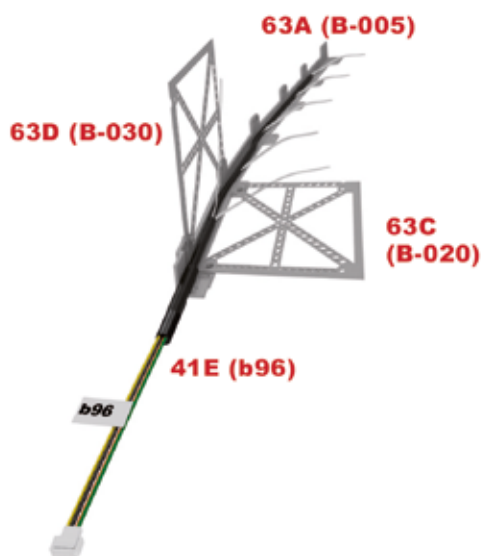

- Place cable 41E (b96) into stringer 63A (B-005).
- Separate the first group of five optic fiber wires.

- Placez le câble 41E (b96) dans le longeron 63A (B-005).
- Séparez le premier groupe de cinq filaments de fibre optique.

9

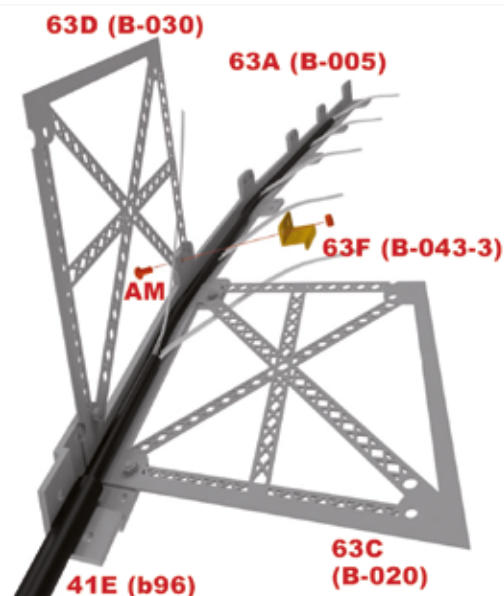

- Attach flange 63F (B-043-3) between the first and second level of the structure using an AM screw and nut.
- The first group of wires remains outside the flange.

- Fixez la bride 63F (B-043-3) entre le premier et le deuxième niveau de la structure au moyen d'une vis et d'un écrou AM.
- Le premier groupe de filaments reste à l'extérieur de la bride.

10

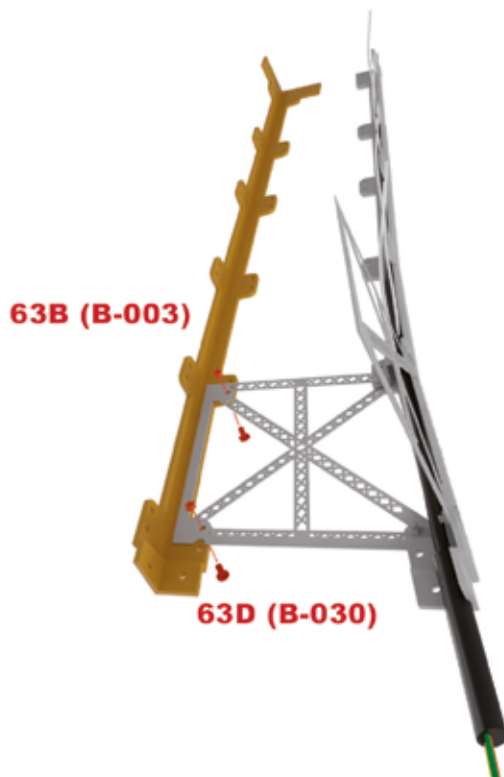

• Place stringer 63B (B-003) on the back of panel 63D (B-030) as indicated in the picture and secure the two parts with two AM screws and nuts.

• Placez le longeron 63B (B-003) à l'arrière du panneau 63D (B-030) comme illustré sur l'image et fixez les deux pièces à l'aide de deux vis et de deux écrous AM.

## RESULT / RÉSULTAT

falsches Bild

## The parts / Les pièces #64

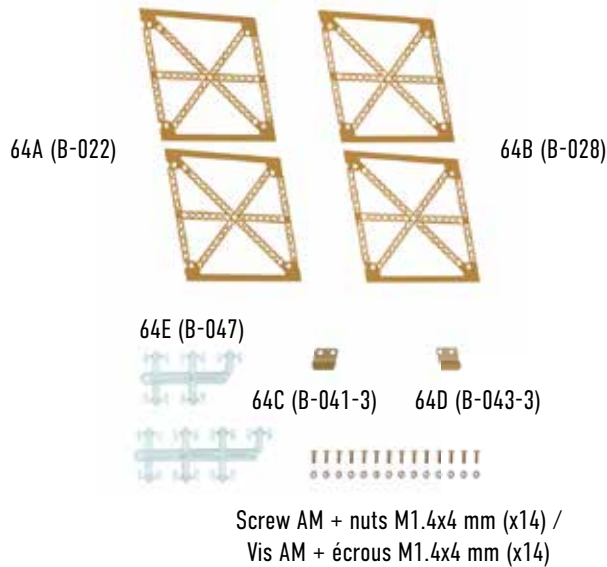

## The assembly plan / Le plan de montage

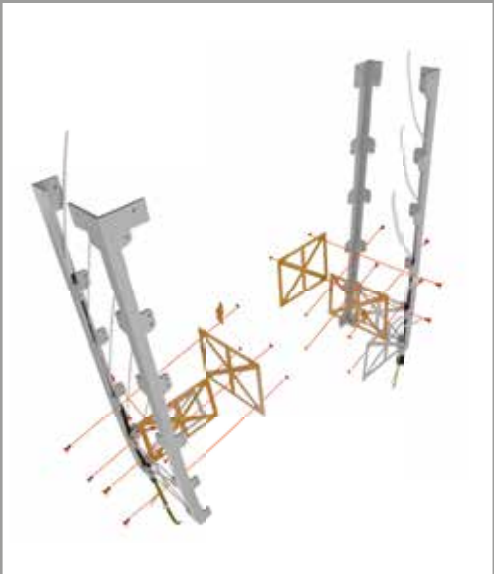

### CONSEIL/TIP



The position of the cross pieces is very important. Carefully follow the assembly instructions which provide all the details on the orientation of each element (its code, position of the notches and perforated cross pieces) to ensure correct assembly of the pillar.

La position des éléments transversaux est très importante. Suivez scrupuleusement les instructions de montage qui fournissent tous les détails sur l'orientation de chaque élément (son code, l'emplacement des encoches et des croisillons perforés) permettant un montage correct du pilier.

1

- Return to the structure that contains cable b96.
- Mount part 64A (B-022) from the inside of stringer B-005, in such a way that code B-022 is visible from outside the pillar.

- Reprenez la structure qui contient le câble b96.
- Montez la pièce 64A (B-022) par l'intérieur du longeron B-005, de manière à ce que le code B-022 soit visible depuis l'extérieur du pilier.

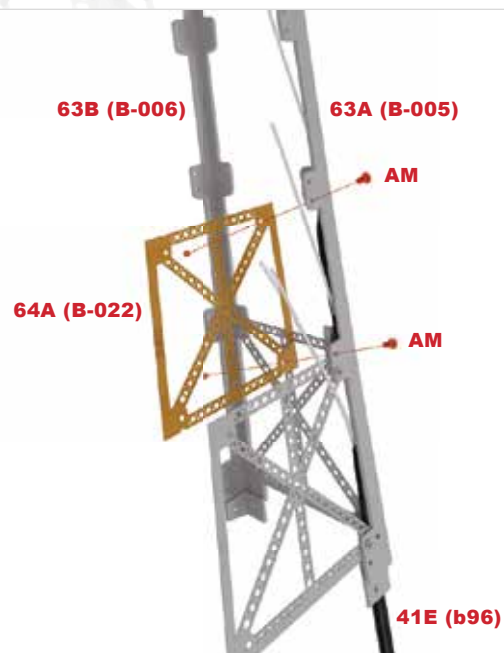

# THE EIFFEL TOWER / LA TOUR EIFFEL • Step-by-step / Pas-à-pas #64

2

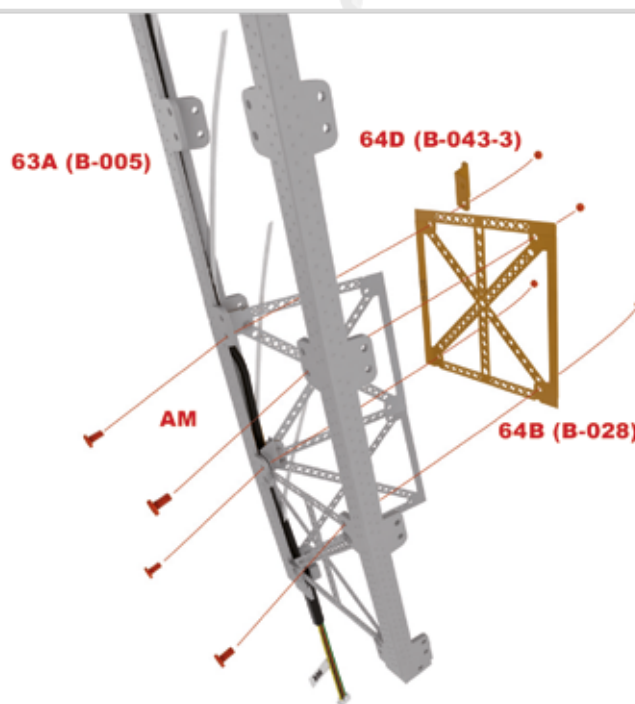

- Approach part 64B (B-028) from the inside of the stringers B-005 and B-006.
- The code B-028 will be hidden by stringer B-005. For easy assembly, first insert the lower screws and nuts.
- Separate the six fibreglass wires at this point and then place flange 64D (B-043-3) over the connection of the panel to stringer B-005.
- Secure part 64B (B-028) with two AM screws and nuts.

- Approchez la pièce 64B (B-028) par l'intérieur des longerons B-005 et B-006.
- Le code B-028 sera masqué par le longeron B-005.
- Pour faciliter le montage, placez en premier les vis et écrous inférieurs.
- Séparez les six filaments de fibre optique situés à ce niveau et placez ensuite la bride 64D (B-043-3) sur la jonction du panneau avec le longeron B-005.
- Terminez de fixer la pièce 64B (B-028) à l'aide de deux vis et deux écrous AM.

3

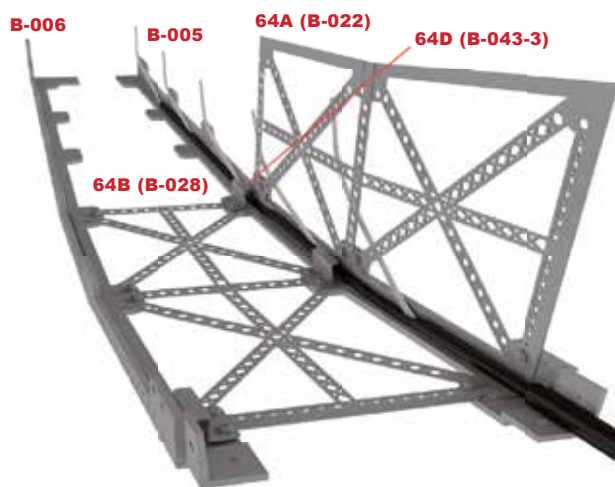

- The image shows the position of the flange.
- Insert the optic fiber wires into the openings in the structure to ensure that they are neatly arranged during assembly.

- Observez sur cette image la position de la bride.
- Introduisez les filaments de fibre optique dans les ouvertures de la structure pour qu'elles soient bien ordonnées durant le montage.

4

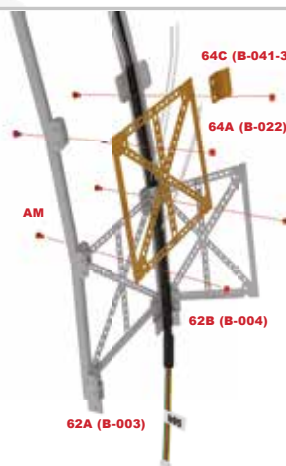

- For this step, take the structure that contains cable b95.
- Between stringers B-003 and B-004 insert part 64A (B-022) in such a way that the part code is visible on the edge of stringer B-003.
- After separating the six optic fiber wires located at this level, place flange 64C (B-041-3) on stringer B-004. Secure the parts with four AM screws and nuts.

- Pour cette étape, reprenez la structure qui contient le câble b95.
- Entre les longerons B-003 et B-004 introduisez la pièce 64A (B-022) de manière à ce que le code de la pièce soit visible sur le côté du longeron B-003.
- Une fois que vous avez séparé les six filaments de fibre optique situés à ce niveau, placez la bride 64C (B-041-3) sur le longeron B-004. Fixez les pièces au moyen de quatre vis et écrous AM.

# THE EIFFEL TOWER / LA TOUR EIFFEL • Step-by-step / Pas-à-pas #64

5

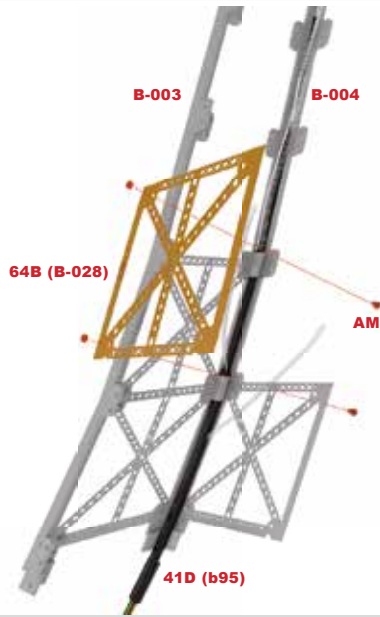

- Mount part 64B (B-028) on stringer B-004 and secure it with two AM screws and nuts.
- The border with code B-028 should be facing stringer B-004 and the notched edge should be facing downwards.

- Montez la pièce 64B (B-028) sur le longeron B-004 et fixez-la au moyen de deux vis et écrous AM.
- Le bord avec le code B-028 devra être situé sur le côté du longeron B-004 et le bord comportant les encoches sera orienté vers le bas.

6

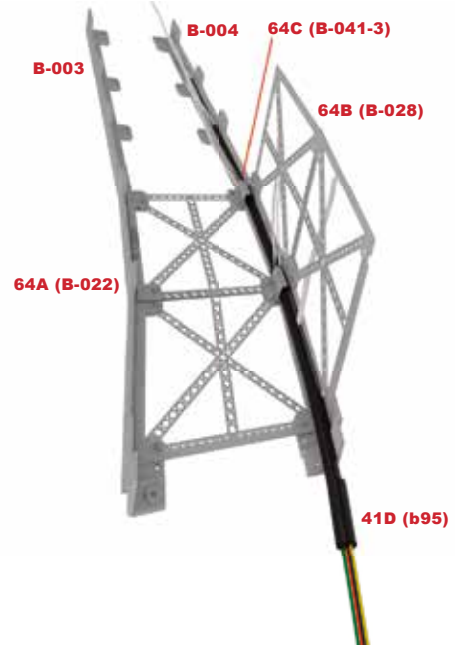

- Again, make sure that your assembly matches the arrangement of the parts in the picture and carefully insert the wires into the openings in the structure.

- Assurez-vous une fois de plus que votre montage correspond bien à la disposition des pièces sur l'image et introduisez les filaments dans les ouvertures de la structure avec précaution.

## RESULT / RÉSULTAT



## The parts / Les pièces #65

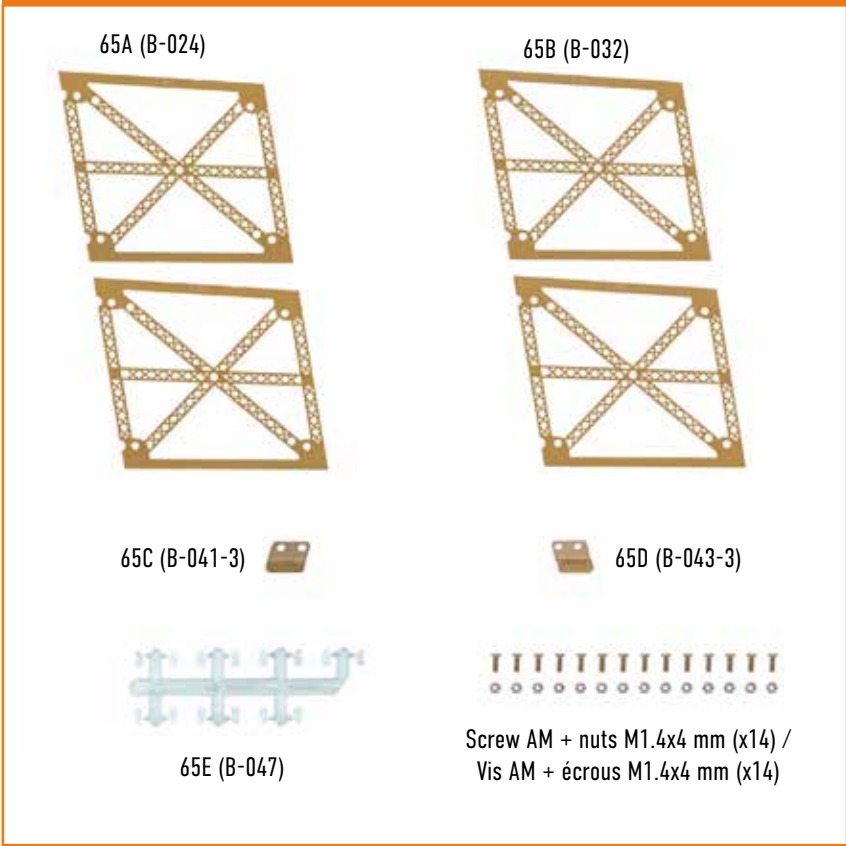

## The assembly plan / Le plan de montage

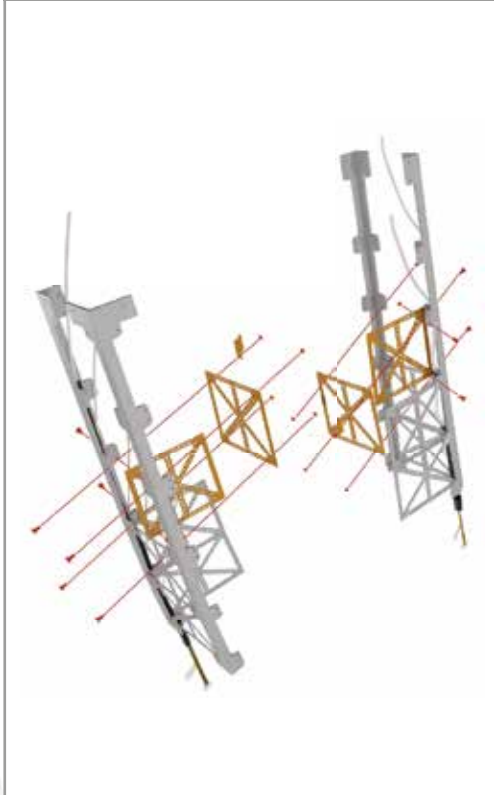

1

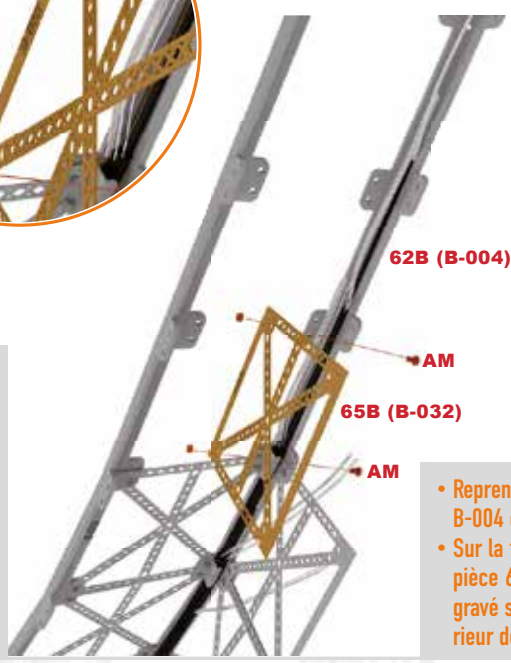

- Take the assembly consisting of stringers B-004 and B-003 that includes cable B95.
- Install panel 65B (B-032) on the inside of stringer B-004 in such a way that code B-032 engraved on the side of the panel is visible from the inside of the structure on stringer B-004.
- Position panel 65A (B-024) between the stringers B-003 and B-004. The engraved border showing code B-024 should be on stringer B-003 and visible from the inside.

- Reprenez l'ensemble composé des longerons B-004 et B-003 contenant le câble b95.
- Sur la face interne du longeron B-004, installez la pièce 65B (B-032), de manière que le code B-032 gravé sur le côté du panneau soit visible de l'intérieur de la structure sur le longeron B-004.



2

- Position panel 65A (B-024) between stringers B-003 and B-004. The embossed side showing the code B-024 must be on stringer B-003 and visible from the inside.
- Next, separate the six optic fiber wires located at this level and add flange 65C (B-041-3) to the assembly consisting of panel 65A (B-024) and stringer B-004.
- Secure the components with two AM screws and nuts in their position as detailed in the picture.

- Placez le panneau 65A (B-024) entre les longerons B-003 et B-004. Le bord gravé du code B-024 doit se trouver sur le longeron B-003 et être visible de l'intérieur.
- Ensuite, séparez les six filaments de fibre optique situés à ce niveau et ajoutez la bride 65C (B-041-3) à l'ensemble composé par le panneau 65A (B-024) et le longeron B-004.
- Fixez les éléments à l'aide des deux vis et écrous AM dans la position montrée sur l'image.

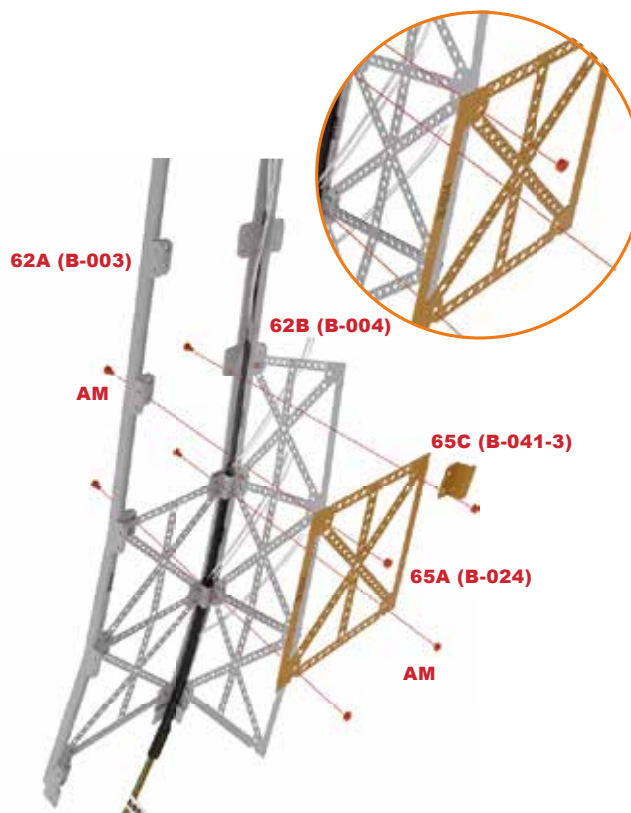

3

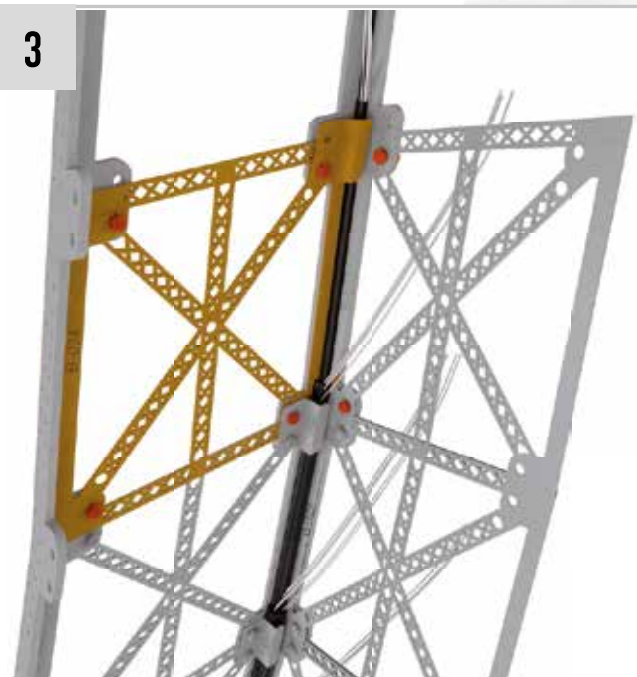

- Check the position of the flange in this picture. Insert the optic fiber wires into the openings in the structure so that they are neatly arranged during assembly.
- Observez la position de la bride sur cette image. Introduisez les filaments de fibre optique dans les ouvertures de la structure pour qu'elles soient bien ordonnées durant le montage.

4

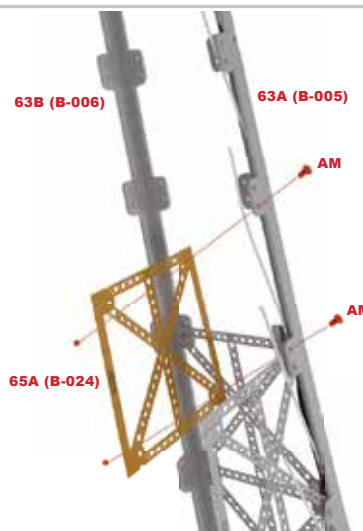

- Take stringer assembly B-005 and B-006.
- Install part 65A (B-024) inside stringer B-005 and secure with two AM screws and nuts.
- Code B-024 engraved on the panel should be on the outer free edge.
- It will eventually be covered by the stringer structure.

- Prenez l'ensemble de longerons B-005 et B-006.
- Installez la pièce 65A (B-024) à l'intérieur du longeron B-005 et fixez-la au moyen de deux vis et écrous AM.
- Le code B-024 gravé sur le panneau doit se trouver sur le bord libre extérieur.
- Il sera plus tard recouvert par la structure du longeron.

# THE EIFFEL TOWER / LA TOUR EIFFEL • Step-by-step / Pas-à-pas #65

5

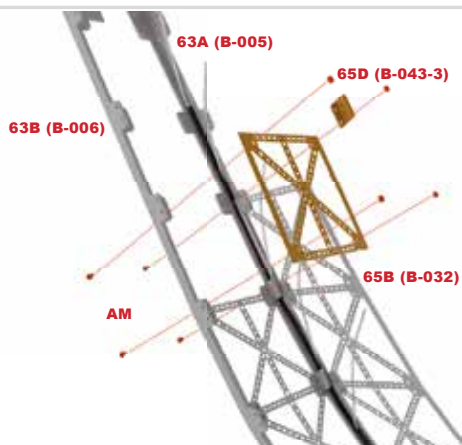

- Place element 65B (B-032) between stringers B-006 and B-005.
- The edge marked B-032 must lie against stringer B-005 (outwards) and will not be visible after assembly.
- The notched edge is facing downwards.
- Flange 65D (B-043-3) is positioned on stringer B-005. Do not forget to separate the six wires from this level before attaching the flange. Secure the parts with four sets of AM screws and nuts.

- Placez l'élément 65B (B-032) entre les longerons B-006 et B-005.
- Le bord avec la marque B-032 doit se trouver contre le longeron B-005 (vers l'extérieur) et sera invisible à la fin du montage.
- Le bord sur lequel se trouvent les encoches est orienté vers le bas.
- La bride 65D (B-043-3) se place sur le longeron B-005. N'oubliez pas de séparer les six filaments de ce niveau avant de fixer la bride. Fixez les pièces avec quatre jeux de vis et écrous AM.

6



- Check the result of the other pillar half and carefully pass the six wires through the openings in the structure.

- Observez le résultat de l'autre moitié du pilier et faites passer les six filaments avec précaution à travers les ouvertures de la structure.

## RESULT / RÉSULTAT



## The parts / Les pièces #66

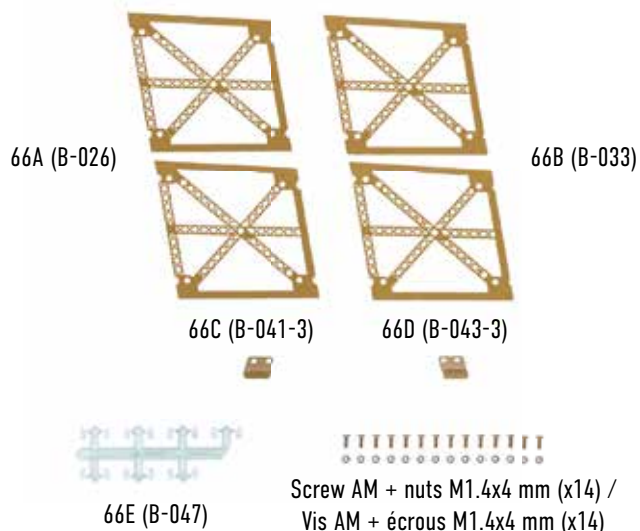

## The assembly plan / Le plan de montage

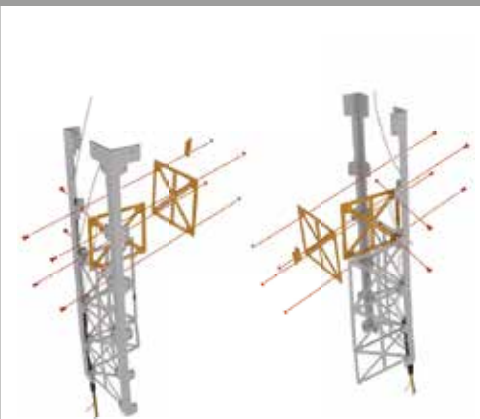

### CONSEIL/TIP

To ensure the pillars are fitted correctly, carefully observe the cross pieces between the stringers. The number code of each panel attached to stringer B-003 will remain visible from inside the tower. In contrast, the codes of the cross pieces attached to stringer B-005 will remain facing outwards, but will be covered by the stringer structure once the pillar assembly is completed.

Pour vous assurer du montage correct des piliers, observez attentivement les pièces transversales entre les longerons. Le code numérique de chaque panneau fixé au longeron B-003 restera visible depuis l'intérieur de la tour. À l'inverse, les codes des pièces transversales fixées au longeron B-005 resteront orientés vers l'extérieur, mais ils seront recouverts par la structure du longeron une fois le montage du pilier terminé.

1

- Take the assembly consisting of stringers B-003 and B-004 and fit panel 66B (B-033) in such a way that the edge with code "B-033" is on stringer B-004.
- Secure with two AM screws and nuts.

- Reprenez l'ensemble constitué des longerons B-003 et B-004 et posez le panneau 66B (B-033) de manière à ce que le bord comportant le code « B-033 » se trouve sur le longeron B-004.
- Fixez-le au moyen de deux vis et écrous AM.

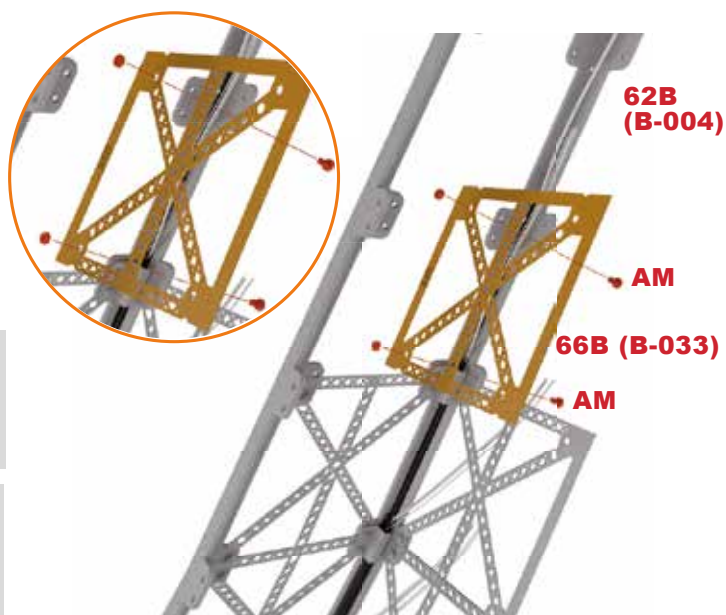

2

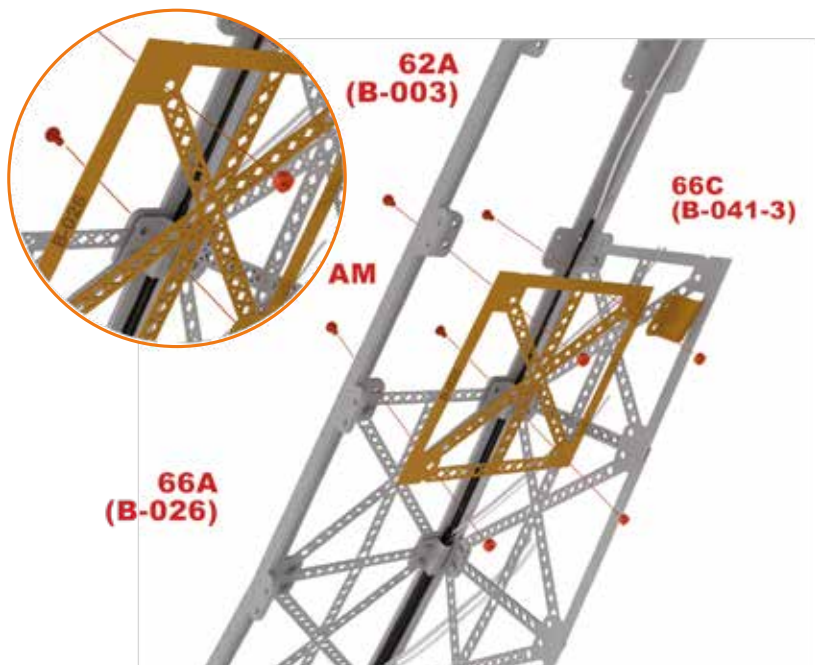

- Position panel 66A (B-026) between the stringers B-003 and B-004. The edge marked "B-026" should be visible from the inside, accommodated in stringer B-003. Tighten the lower bolts and nuts first.
- Separate the six fibreglass wires from this level and then attach flange 66C (B-041-3) to the panel joint with stringer B-004. Secure component 66A (B-026) with two AM screws and nuts.

- Placez la panneau 66A (B-026) entre les longerons B-003 et B-004. Le bord comportant le code « B-026 » doit être visible de l'intérieur, logé dans le longeron B-003. Serrez d'abord les vis et écrous inférieurs.
- Séparez les six filaments de fibre optique de ce niveau et ajoutez ensuite la bride 66C (B-041-3) sur la jonction du panneau avec le longeron B-004. Terminez de fixer la pièce 66A (B-026) à l'aide de deux vis et deux écrous AM.

3

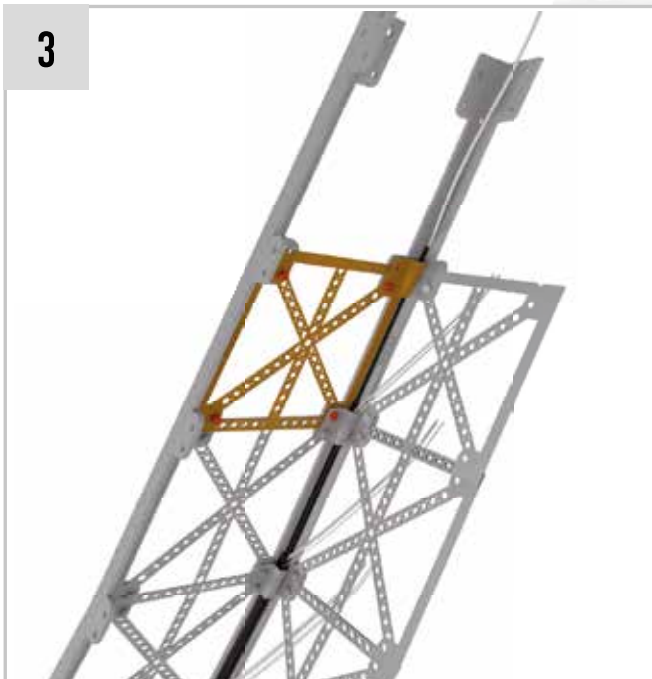

- Observe the position of the flange in this picture.
- Insert the optic fiber wires into the openings in the structure to assure that they are neatly arranged during assembly.

- Observez sur cette image la position de la bride.
- Introduisez les filaments de fibre optique dans les ouvertures de la structure pour qu'elles soient bien ordonnées durant le montage.

4

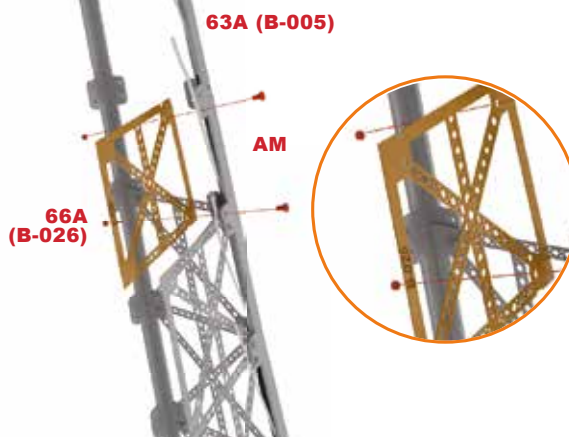

- Now take the assembly formed by stringers B-005 and B-006.
- Add panel 66A (B-026) to the inside of stringer B-005 and secure with two AM screws and nuts.
- The code "B-026" engraved on the edge of the part is visible from the outside and will later be covered by a stringer.

- Prenez maintenant l'ensemble formé par les longerons B-005 et B-006.
- Ajoutez un panneau 66A (B-026) à l'intérieur du longeron B-005 et fixez-le au moyen de deux vis et écrous AM.
- Le code « B-026 » gravé sur le bord de la pièce est visible de l'extérieur et sera recouvert d'un longeron ultérieurement.

5

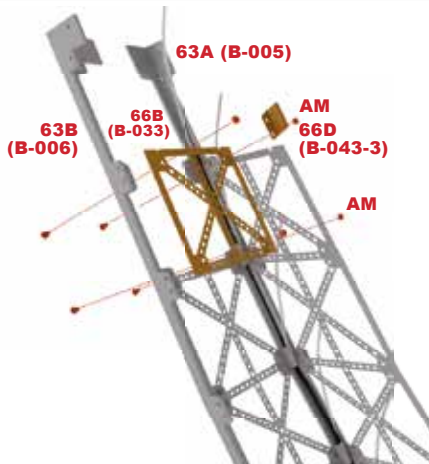

- Insert panel 66B (B-033) between stringers B-006 and B-005, with the code facing outwards from the structure and the edge with the perforated cross-pieces facing downwards.
- Separate the six optic fiber wires from this level and install flange 66D (B-043-3) on the junction between part 66B (B-033) and stringer B-005.
- Secure the components with four AM screws and nuts.

- Entre les longerons B-006 et B-005, introduisez le panneau 66B (B-033), avec le code orienté vers l'extérieur de la structure et le bord avec les croisillons perforés orienté vers le bas.
- Séparez les six filaments de fibre optique de ce niveau et placez la bride 66D (B-043-3) sur la jonction entre la pièce 66B (B-033) et le longeron B-005.
- Fixez les éléments au moyen de quatre vis et écrous AM.

6

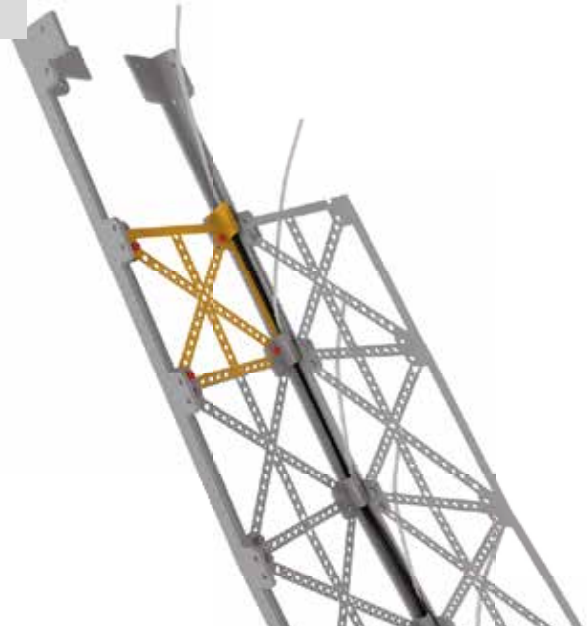

- Again, make sure that your assembly matches the arrangement of the parts in the picture and carefully insert the wires into the openings in the structure.

- Assurez-vous une fois de plus que votre montage correspond bien à la disposition des pièces sur l'image et introduisez les filaments dans les ouvertures de la structure avec précaution.

## RESULT / RÉSULTAT

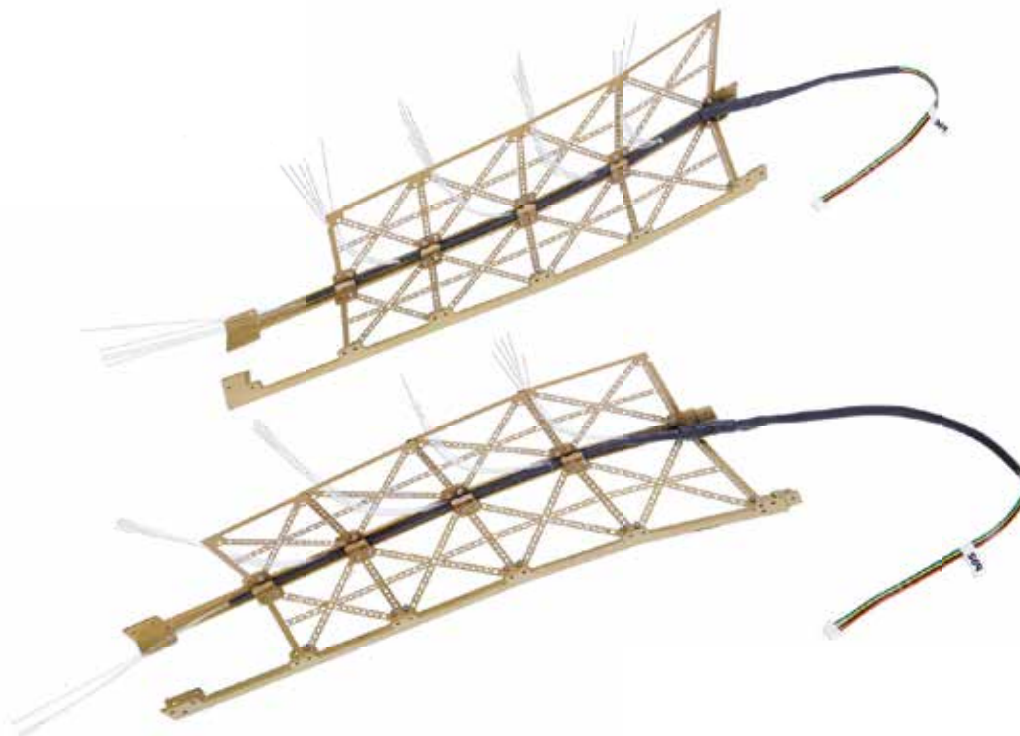

## The parts / Les pièces #67

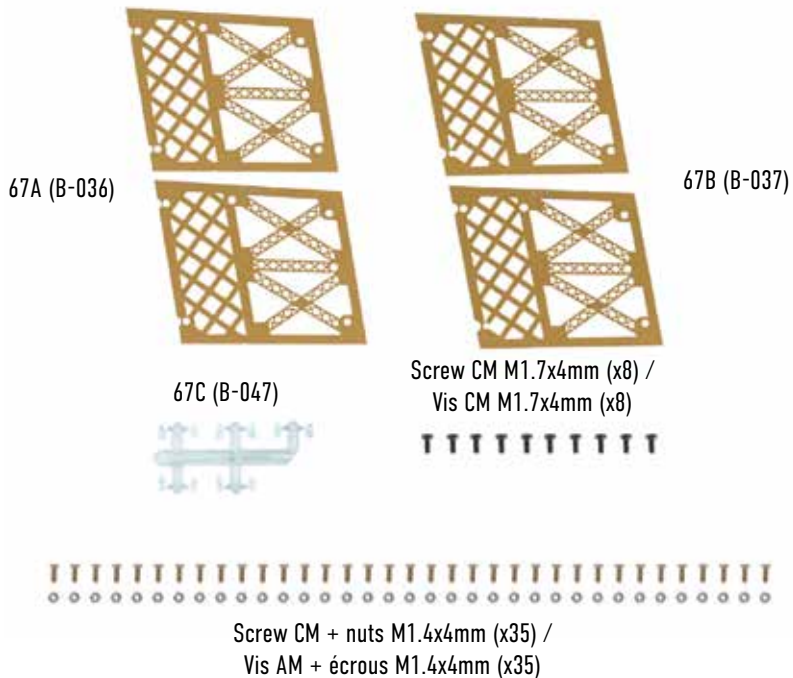

## The assembly plan / Le plan de montage

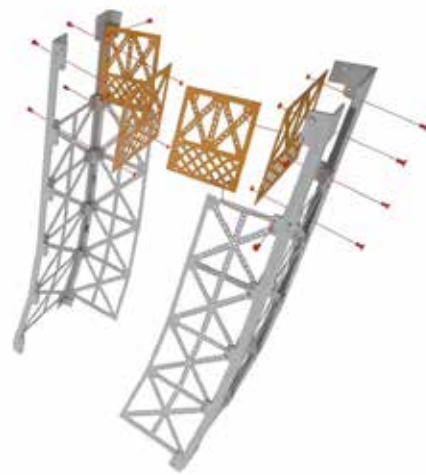

1

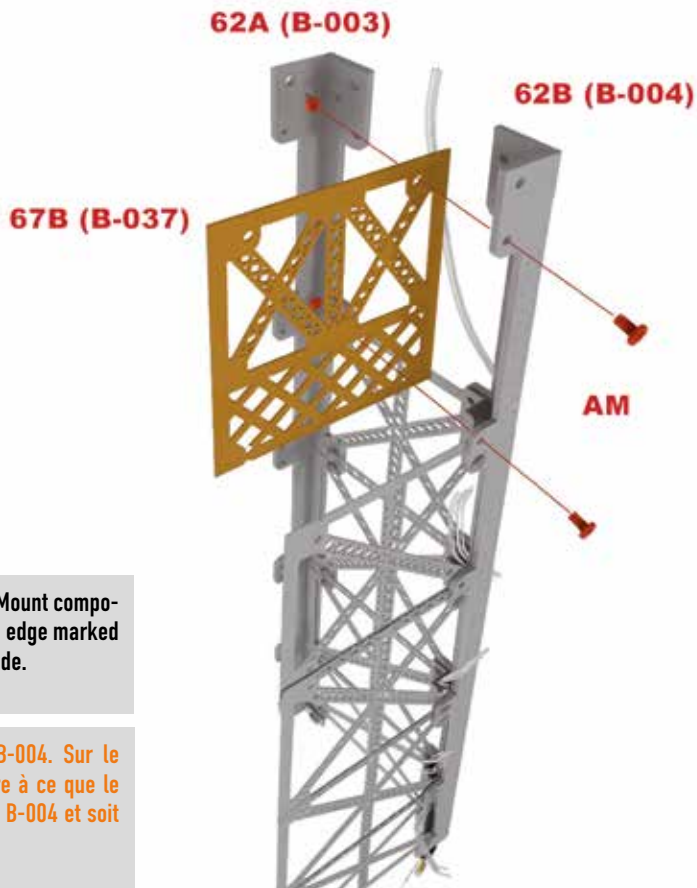

- Take the assembly formed by stringers B-003 and B-004. Mount component 67B (B-037) on stringer B-004 in such a way that the edge marked B-037 rests on stringer B-004 and is visible from the inside.
- Secure the parts with two AM screws and nuts.

- Prenez l'ensemble formé par les longerons B-003 et B-004. Sur le longeron B-004, montez la pièce 67B (B-037) de manière à ce que le bord comportant le code B-037 se trouve sur le longeron B-004 et soit visible de l'intérieur.
- Fixez les éléments avec deux vis et écrous AM.

# THE EIFFEL TOWER / LA TOUR EIFFEL • Step-by-step / Pas-à-pas #67

2

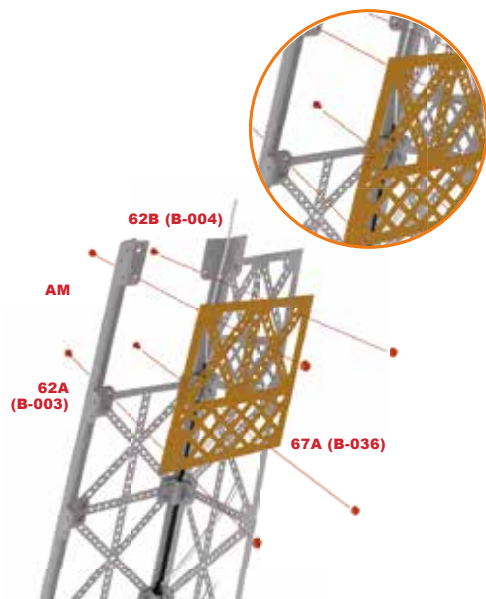

- Position panel 67A (B-036) between stringers B-003 and B-004.
- The edge coded B-036 should lie on stringer B-003 and will be visible from inside the structure.
- To secure, use four sets of AM screws and nuts.

- Placez le panneau 67A (B-036) entre les longerons B-003 et B-004.
- Le bord comportant le code B-036 doit se trouver sur le longeron B-003 et sera visible de l'intérieur de la structure.
- Utilisez quatre jeux de vis et écrous AM pour les fixer.

3

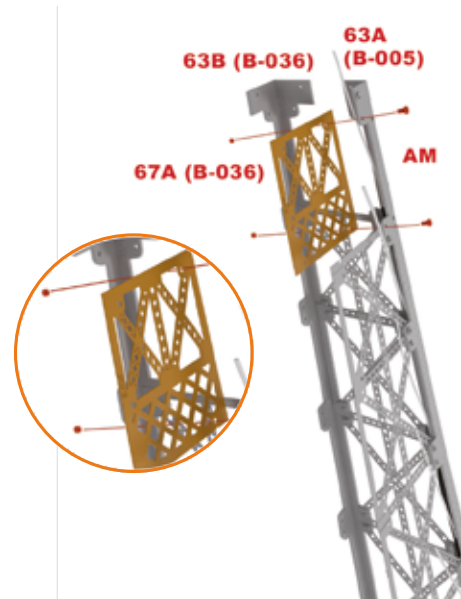

- Take the other pillar half and attach part 67A (B-036) to stringer B-005 with two AM screws and nuts.
- The edge with the code B-036 will be temporarily visible from outside the structure.

- Prenez l'autre moitié du pilier et fixez la pièce 67A (B-036) sur le longeron B-005 au moyen de deux vis et écrous AM.
- Le bord comportant le code B-036 sera temporairement visible depuis l'extérieur de la structure.

4

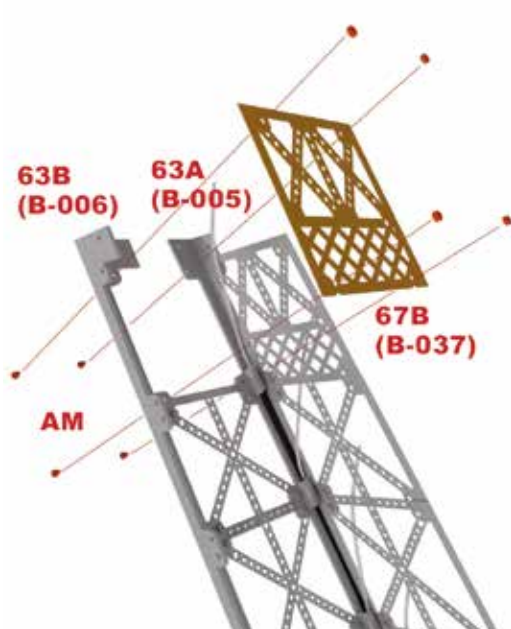

- Place panel 67B (B-037) between stringers B-006 and B-005. Turn the side with code B-037 outwards so it is hidden by the stringers.
- Secure the parts with four AM screws and nuts.

- Placez le panneau 67B (B-037) entre les longerons B-006 et B-005. Orientez le bord comportant le code B-037 vers l'extérieur, de manière à ce qu'il soit caché par les longerons.
- Fixez les pièces au moyen de quatre vis et écrous AM.

5

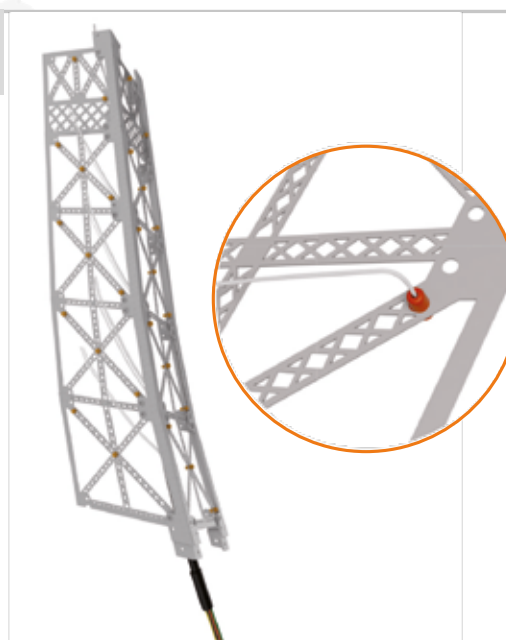

- Insert the B-047 light spots into the corresponding slots.
- In addition to the light spots provided in this issue (67C), you will also need those provided in previous issues.

- Insérez les points de lumière B-047 dans les emplacements correspondants.
- En plus des points de lumière fournis dans ce numéro (67C), vous aurez aussi besoin de ceux fournis dans les numéros précédents.

# THE EIFFEL TOWER / LA TOUR EIFFEL • Step-by-step / Pas-à-pas #67

6

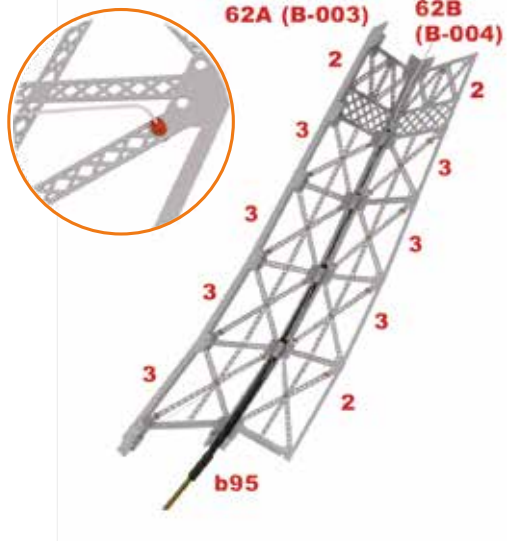

- Observe in this image the number of light points installed on each segment of the structure composed of pillars B-003 and B-004.
- As in the previous steps, insert the optic fiber wires into the corresponding light points.

- Observez sur cette image le nombre de points de lumière installés sur chaque segment de la structure composée des piliers B-003 et B-004.
- Comme aux étapes précédentes, insérez les filaments de fibre optique dans les points de lumière correspondants.

7

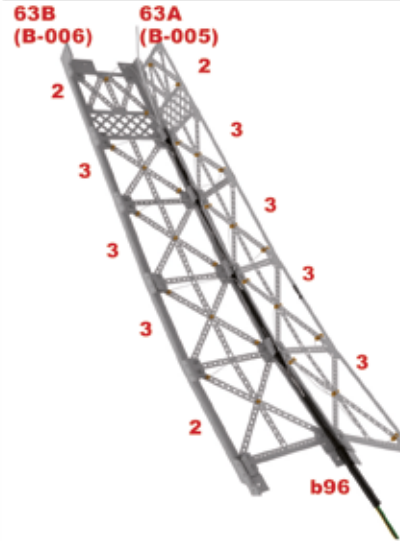

- This illustration shows the position of the lights on the structure consisting of pillars B-005 and B-006.
- An optical fibre wire must protrude from both pillar halves at the top of the structure. It will be connected later.

- Cette image indique l'emplacement des lumières sur la structure composée des piliers B-005 et B-006.
- Un filament de fibre optique doit ressortir sur les deux moitiés du pilier, sur la partie supérieure de la structure. Il sera raccordé ultérieurement.

8

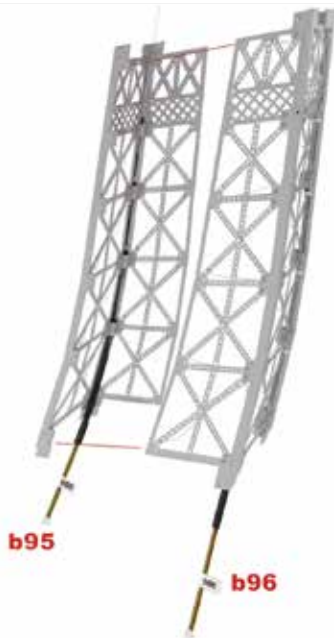

- Once the light points and wires have been connected on both pillar halves, carefully assemble the pillar halves, aligning them perfectly for inserting the screws.

- Une fois les points de lumière et filaments raccordés sur les deux moitiés du pilier, assemblez ces dernières avec précaution en les alignant parfaitement pour l'insertion des vis.

9



- To attach the two pillar halves, insert ten sets of AM screws and nuts on stringer B-003.

- Pour fixer les deux moitiés du pilier, placez dix jeux de vis et écrous AM sur le longeron B-003.



10

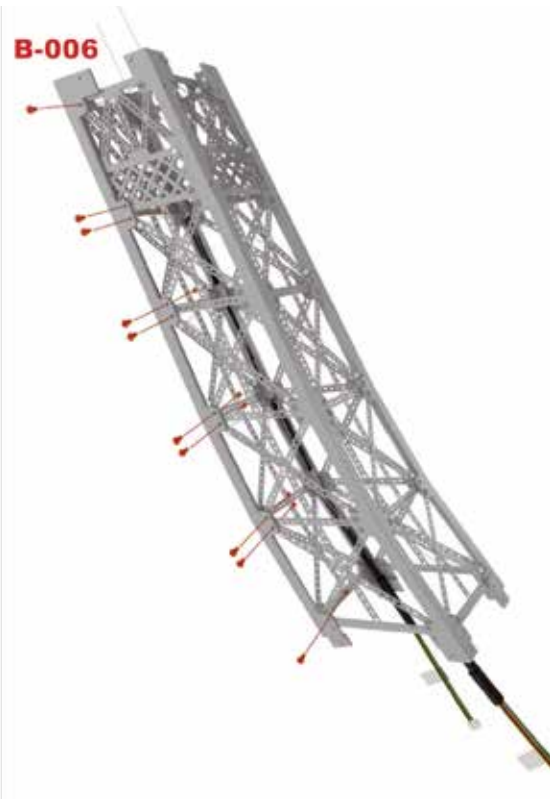

• Then close the construction by installing ten sets of AM screws and nuts on the B-006 stringer.

• Ensuite, fermez la structure en plaçant dix jeux de vis et écrous AM sur le longeron B-006.

## RESULT / RÉSULTAT



## The parts / Les pièces #68

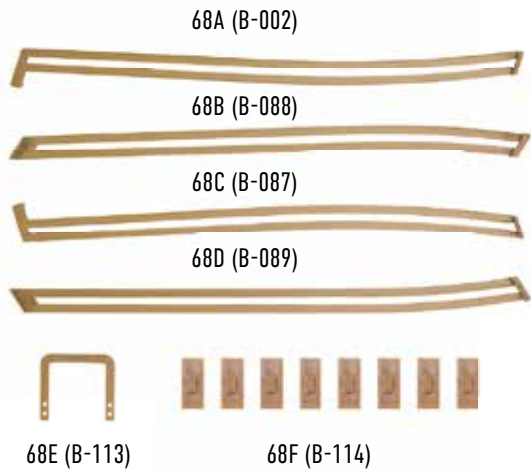

- Screw FP  
M1.7x4 mm (x5) /  
Vis FP  
M1.7x4 mm (x5)
- Screw CM  
M1.7x4 mm (x8) /  
Vis CM  
M1.7x4 mm (x8)
- Screw DM  
M1.7x6 mm (x5) /  
Vis DM  
M1.7x6 mm (x5)

## The assembly plan / Le plan de montage



Ab hier auszupackende Teile und für den Bauschritt benötigten Teile Verschoben!

1

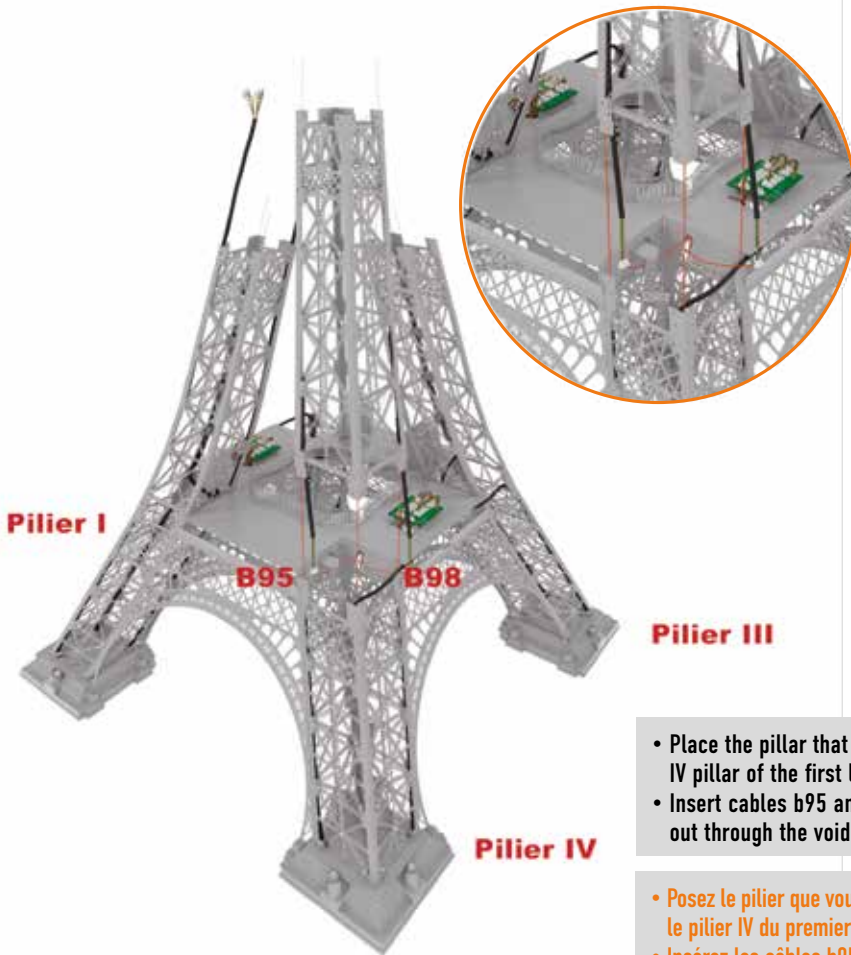

- Place the pillar that you finished assembling in the previous issue on the IV pillar of the first level.
- Insert cables b95 and b96 into the platform opening and then lead them out through the void under the arches between pillars III and IV.

- Posez le pilier que vous avez terminé de monter dans le numéro précédent sur le pilier IV du premier niveau.
- Insérez les câbles b95 et b96 dans l'ouverture de la plate-forme, puis faites-les ressortir par l'espace situé sous les arcs entre les piliers III et IV.

# THE EIFFEL TOWER / LA TOUR EIFFEL • Step-by-step / Pas-à-pas #68

2

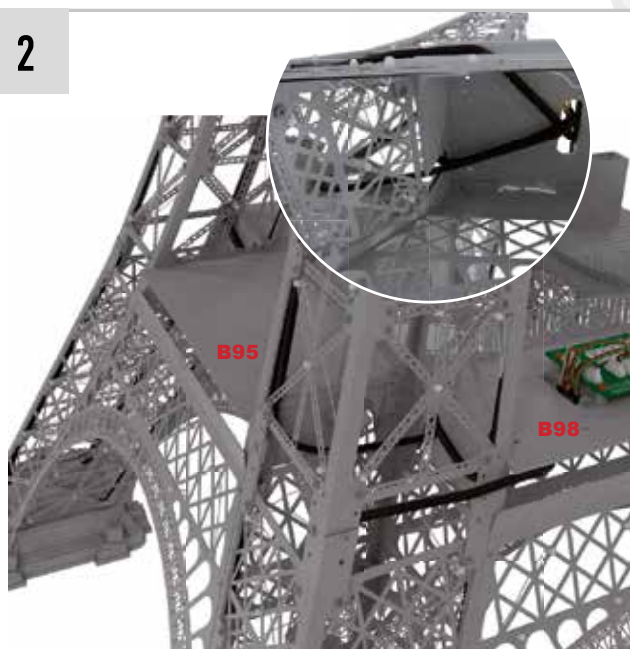

- Observe the correct location of the cables once the parts are assembled.
- Route cables b95 and b96 upwards to connect the terminals to the A-80 PCB located between pillars III and IV.

- Observez l'emplacement correct des câbles une fois les pièces assemblées.
- Acheminez les câbles b95 et b96 vers le haut pour brancher les bornes sur la carte A-80 qui se trouve entre les piliers III et IV.

3

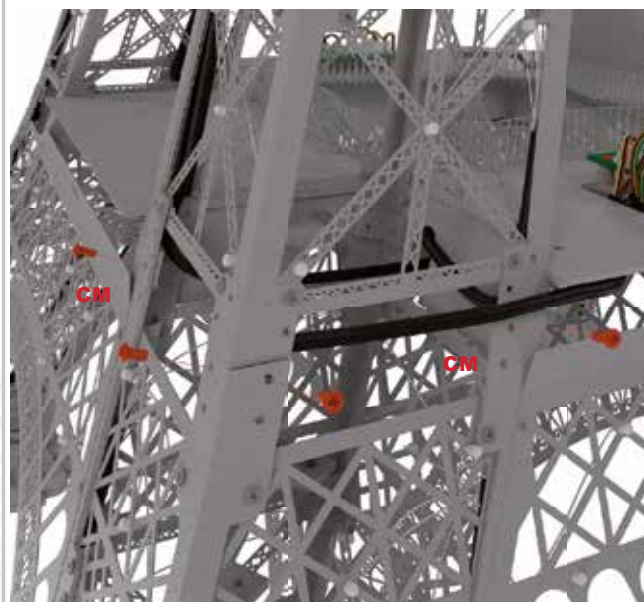

- On the exterior of the structure, install four CM screws to start securing the pillar.

- Sur l'extérieur de la structure, placez quatre vis CM pour commencer à fixer le pilier.

4

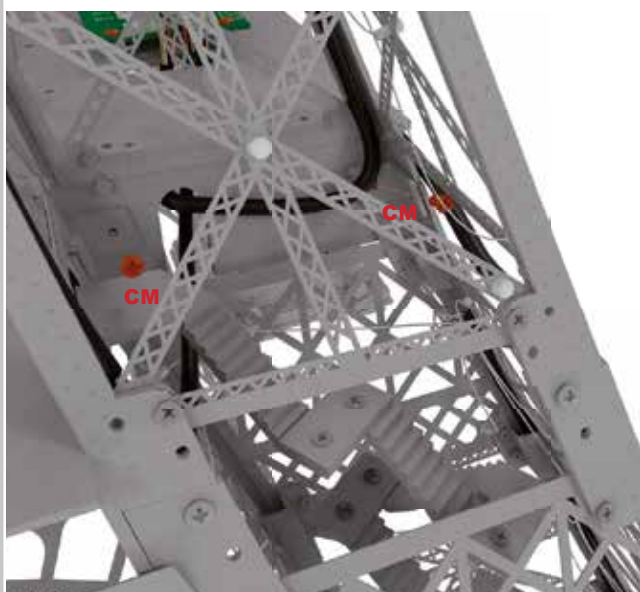

- From the inner side of the pillar, insert two CM screws towards pillar III to secure the pillar to the platform.

- Depuis l'intérieur du pilier, insérez deux vis CM vers le pilier III pour fixer le pilier sur la plate-forme.

5



- Continue on the other side of the pillar, by tightening two CM screws towards pillar I.

- Poursuivez de l'autre côté du pilier, en serrant deux vis CM en direction du pilier I.

6

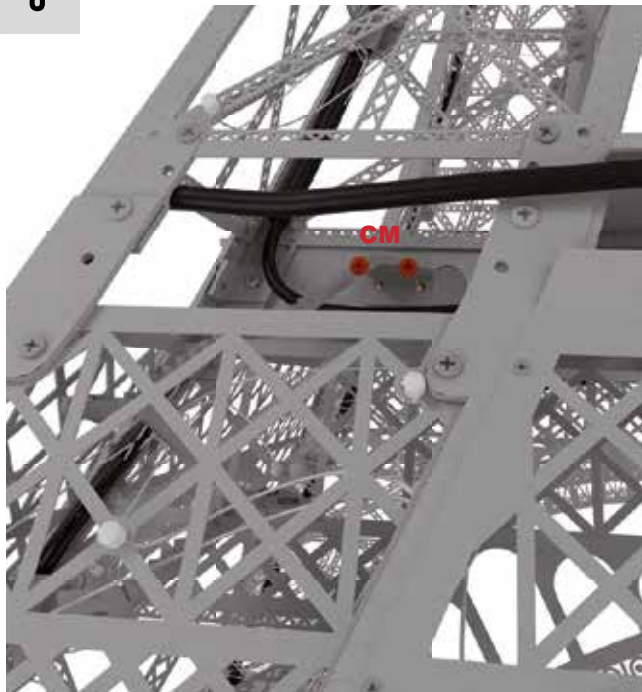

- Fix the upper part of the stairs (39A) to the platform with two CM screws.
- Fixez la partie supérieure de l'escalier (39A) sur la plate-forme au moyen de deux vis CM.

7

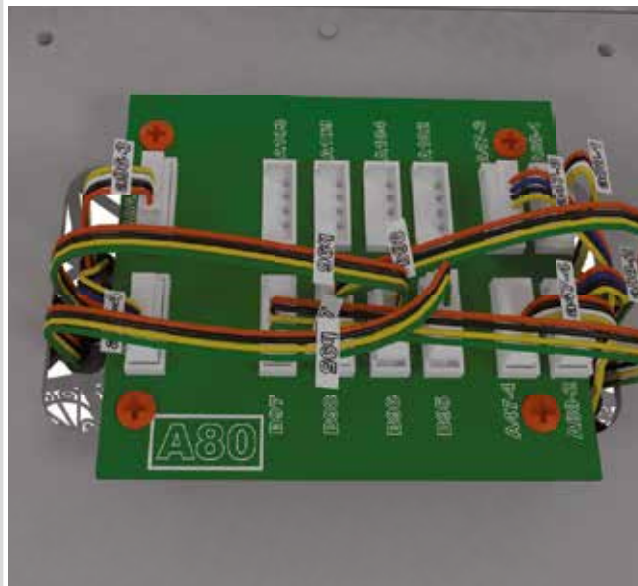

- Finally, connect the terminals of cables b95 and b96 to the location indicated on PCB A80, between pillars III and IV.
- Enfin, branchez les bornes des câbles b95 et b96 à l'endroit indiqué sur la carte A80, entre les piliers III et IV.

## RESULT / RÉSULTAT



# THE EIFFEL TOWER / LA TOUR EIFFEL • Step-by-step / Pas-à-pas #69

## The parts / Les pièces #69

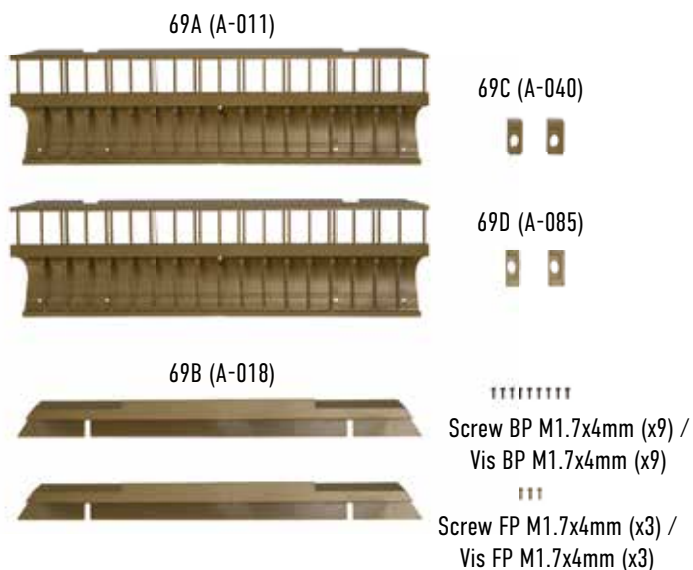

## The assembly plan / Le plan de montage



ATTENTION



When assembling the last pillar of the second floor, its two cables should arrive at the same electronic panel A89, but via a different route, so as not to obstruct the lift guides.

Lors du montage du dernier pilier du deuxième étage, ses deux câbles doivent arriver au panneau électronique A89, mais par un chemin différent, afin de ne pas obstruer les guides de l'ascenseur.

1

- Take the guides for the lift 68A (B-002), 68B (B-088), 68C (B-087), 68D (B-098) and 68E (B-113).
- Remove the security clips 68F (B-114).
- These parts will no longer be of use to you. Their only function was to protect the lift rails.

- Prenez les guides pour l'ascenseur 68A (B-002), 68B (B-088), 68C (B-087), 68D (B-098) et 68E (B-113).
- Retirez les clips de sécurité 68F (B-114).
- Ces pièces ne vous seront plus d'aucune utilité. Leur seule fonction était de protéger les rails de l'ascenseur.

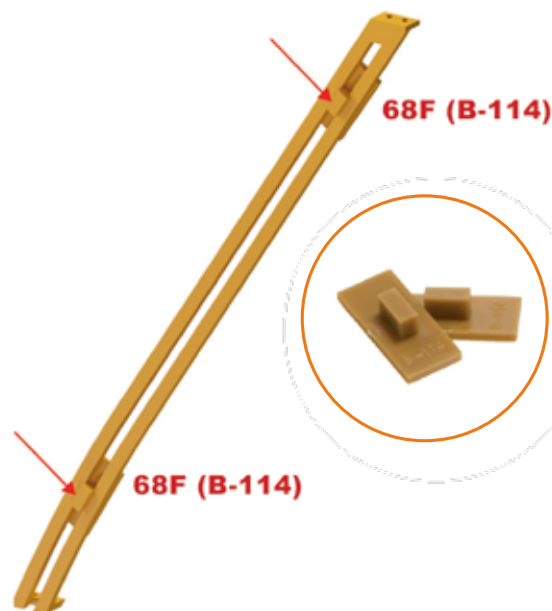

# THE EIFFEL TOWER / LA TOUR EIFFEL • Step-by-step / Pas-à-pas #69

2

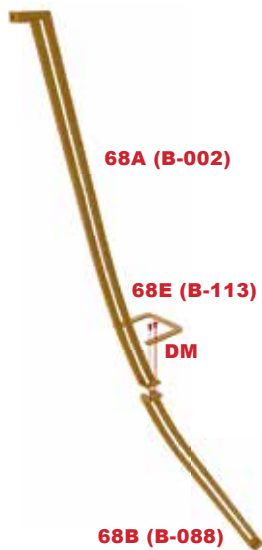

- Connect one end of rail 68A (B-002) to the thicker end of rail 68B (B-088).
- Make sure they are aligned correctly, then place part 68E (B-113) over the connection as shown in the photo. Use two DM screws to secure the assembly.

- Joignez l'une des extrémités du rail 68A (B-002) avec l'extrémité la plus épaisse du rail 68B (B-088).
- Veillez à leur bon alignement, puis placez la pièce 68E (B-113) sur la jonction, comme illustré sur l'image. Utilisez deux vis DM pour fixer l'ensemble.

3

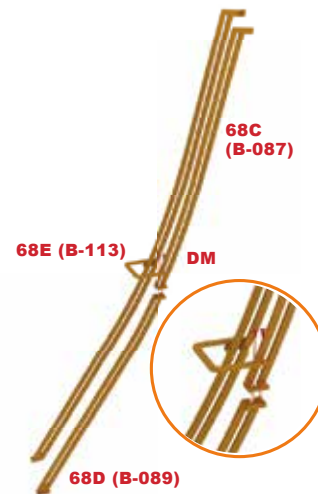

- Join the thicker end of rail 68D (B-089) with rail 68C (B-087).
- Align the two pieces with clamp 68E (B-113).
- Insert two DM screws to secure the parts.
- Handle the assembled rails with care, as they will only become rigid when attached to the tower structure.

- Joignez l'extrémité la plus épaisse du rail 68D (B-089) au rail 68C (B-087).
- Alignez les deux pièces avec l'étrier 68E (B-113).
- Insérez deux vis DM pour fixer les pièces.
- Manipulez les rails assemblés avec précaution, car ils ne deviendront rigides que lorsqu'ils seront fixés à la structure de la tour.

4

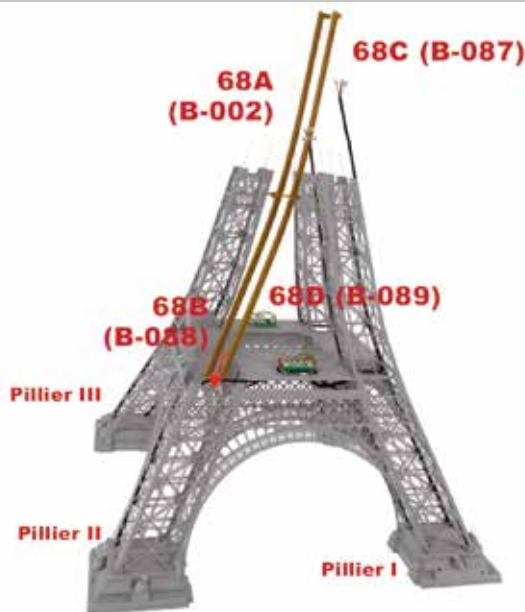

- Place the rails into pillar II, with parts 68D (B-089) and 68B (B-088) pointing to the bottom of the tower.
- Proceed with care to avoid breaking the glass fibre wires in the pillar.

- Insérez les rails à l'intérieur du pilier II, avec les éléments 68D (B-089) et 68B (B-088) orientés vers la base de la tour.
- Procédez avec précaution pour ne pas arracher les filaments de fibre optique à l'intérieur du pilier.

5



- Once the rails are in position, attach them to the base of pillar II using two FP screws for each.

- Une fois les rails en position, fixez-les sur la base du pilier II au moyen de deux vis FP pour chacun.

# THE EIFFEL TOWER / LA TOUR EIFFEL • Step-by-step / Pas-à-pas #69

6

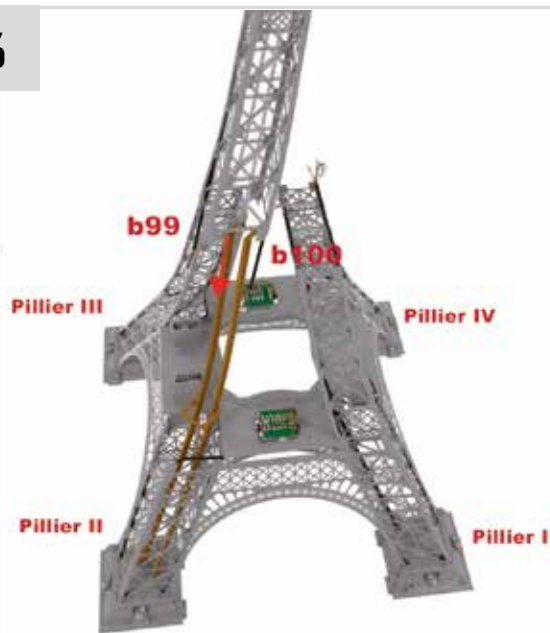

- Install the pillar structure finished in step 55 on the lift rail structure.
- Orient the pillar as shown in the picture: cable b100 should be closest to pillar I and cable b99 to pillar III.

- Sur la structure des rails de l'ascenseur, installez la structure du pilier terminée dans l'étape 55.
- Orientez le pilier comme illustré sur l'image : le câble b100 doit être au plus près du pilier I et le câble b99 du pilier III.

7

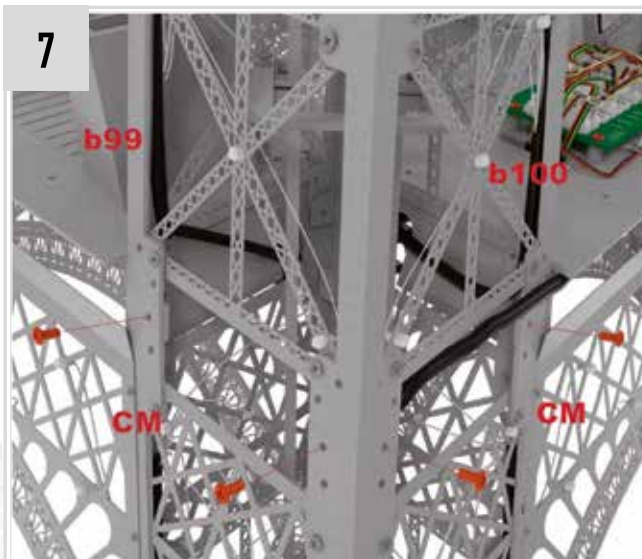

- Insert cable b100 through the opening in the platform to pillar I and cable b99 to pillar III.
- It is important to properly adjust all the elements and to allow free space for the movement of the future lift. Once these adjustments have been made, insert four CM screws to secure the pillar structure from the outside.

- Insérez le câble b100 à travers l'ouverture de la plate-forme vers le pilier I et le câble b99 vers le pilier III.
- Il est important de bien ajuster tous les éléments et de laisser l'espace libre pour le mouvement du futur ascenseur. Une fois ces ajustements effectués, insérez quatre vis CM pour fixer la structure du pilier depuis l'extérieur.

8

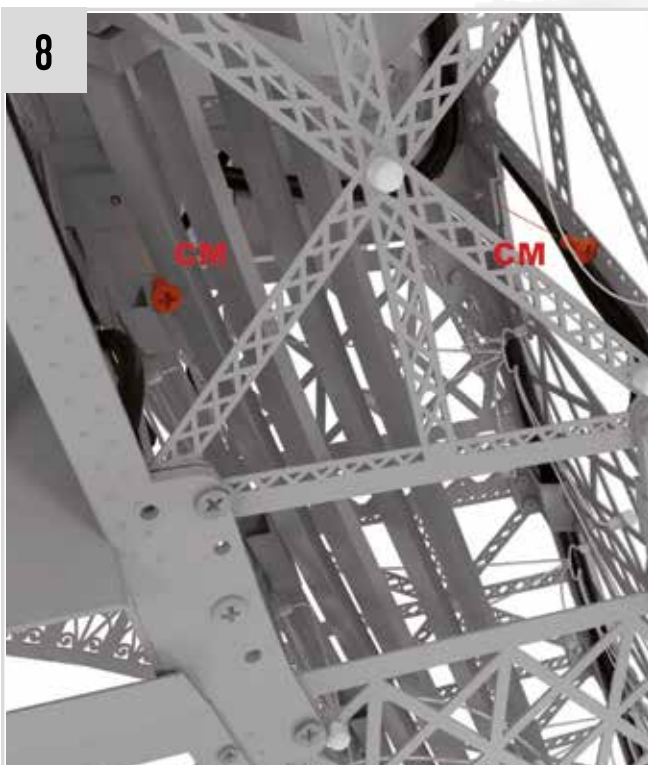

- Continue and insert two CM screws towards pillar I from the inside of the tower.

- Poursuivez et placez deux vis CM vers le pilier I depuis l'intérieur de la tour.

9

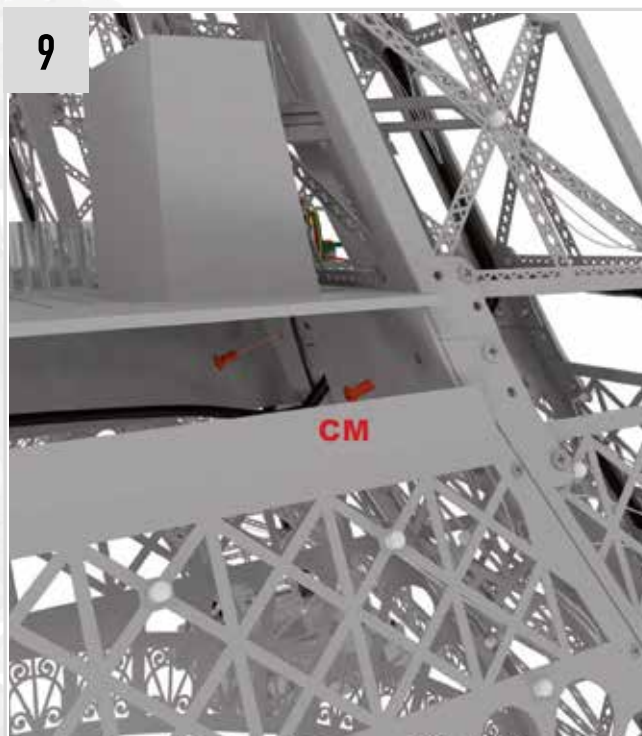

- From the space between pillars II and III, complete the attachment of the pillar structure with two CM screws.

- Depuis l'espace entre les piliers II et III, terminez de fixer la structure du pilier au moyen de deux vis CM.

10



- Observe the routing of cable b99 to PCB A89 (between pillars I and II).
- Observez le parcours que le câble b99 doit suivre pour arriver jusqu'à la carte électronique A89 (entre les piliers I et II).

11

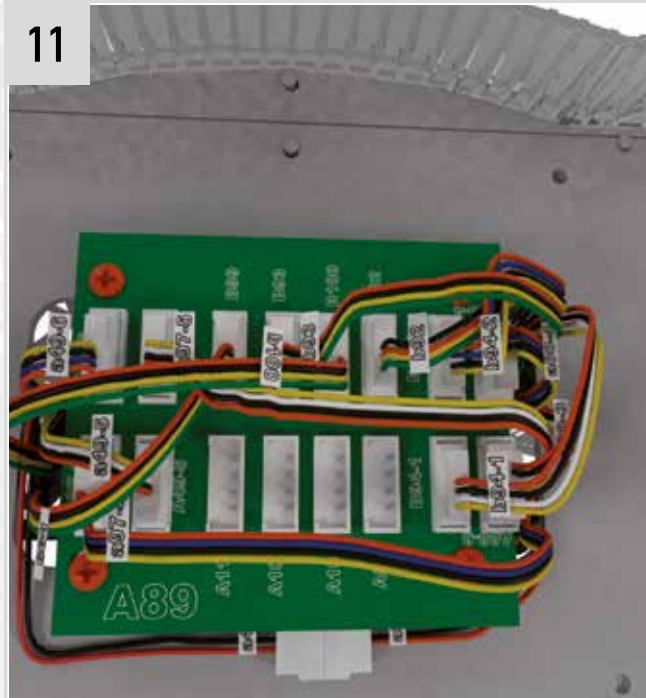

- Extend the two cables to the front of the platform and connect terminals b99 and b100 to the corresponding position on PCB A89.
- Faites ressortir les deux câbles à la surface de la plate-forme et branchez les bornes b99 et b100 à l'endroit correspondant sur la carte électronique A89.

## RESULT / RÉSULTAT





# THE EIFFEL TOWER / LA TOUR EIFFEL • Step-by-step / Pas-à-pas #70

## The parts / Les pièces #70

70A (A-011)



Screw FP M1.7X4mm (x3) /  
Vis FP M1.7X4mm (x3)



70B (A-018)

Screw HM M1.7X4mm (x19) /  
Vis HM M1.7X4mm (x19)



70C (A-085)

70D (A-040)

Screw BP M1.7X4mm (x23) /  
Vis BP M1.7X4mm (x23)

Screw GM M1.4X4mm (x5) /  
Vis GM M1.4X4mm (x5)

## The assembly plan / Le plan de montage

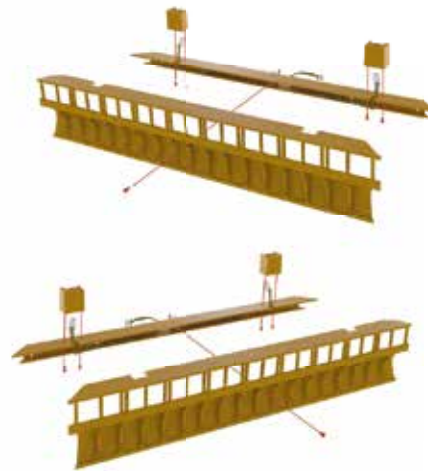

CONSEIL/TIP

To distinguish between parts 69C and 69D, you will need to use your imagination: while the relief on part 69C (A-085) is somewhat reminiscent of the letter L or the number 7 if you turn it over, the relief on part 69D (A-040) is more like the letter C, with a wider upper part. The same rule can be applied to parts 70C (A-085) and 70D (A-040).

Pour distinguer les pièces 69C et 69D, il vous faudra faire preuve d'un peu d'imagination : alors que le relief de la pièce 69C (A-085) rappelle un peu la lettre L ou le chiffre 7 si vous la retournez, celui de la pièce 69D (A-040) ressemble davantage à la lettre C, avec une partie supérieure plus large. La même règle peut être appliquée pour les pièces 70C (A-085) et 70D (A-040).

1

69D (B-040)



40H (a101)

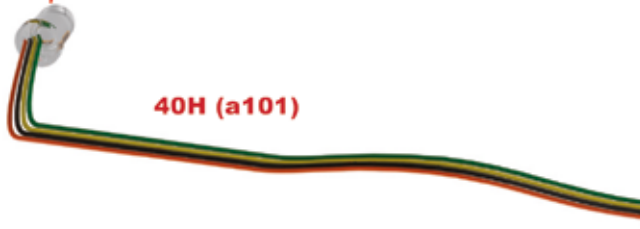

- Take the parts 69D (B-040) and 40H (a101) and the cables a100, a101, a103 and a111 from number 40.
- Insert the LED of cable a101 inside the housing 69D (A-040).

- Reprenez les pièces 69D (B-040) et 40H (a101) ainsi que les câbles a100, a101, a103 et a111 du numéro 40.
- Insérez la LED du câble a101 à l'intérieur du boîtier 69D (A-040).

# THE EIFFEL TOWER / LA TOUR EIFFEL • Step-by-step / Pas-à-pas #70

2

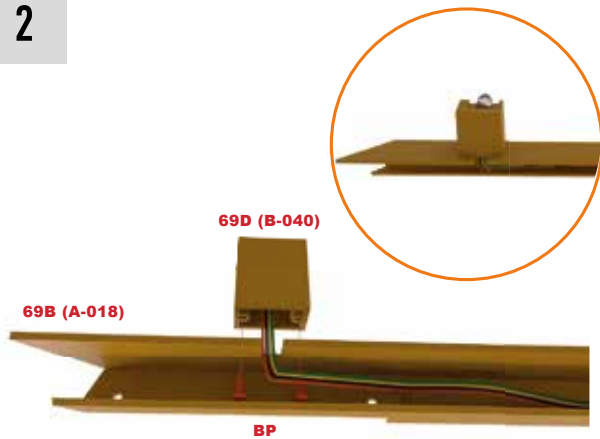

- Place housing 69D (A-040) in which we have just inserted the LED to the slot on the far left of profile 69B (A-018), as shown in the photo.
- The wider side of the C-shaped relief should point to the left, where the closest end of the profile is.
- Secure the part with two BP screws.

- Placez le boîtier 69D (A-040) dans lequel nous venons d'insérer la LED dans l'emplacement situé à l'extrême gauche du profil 69B (A-018), comme indiqué sur la photo..
- Le côté le plus large du relief en forme de C doit pointer vers la gauche, là où se trouve l'extrémité la plus proche du profil.
- Fixez la pièce avec deux vis BP.

3

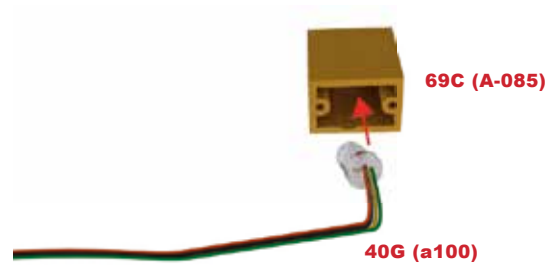

- Insert the LED of cable a100 inside the housing 69C (A-085).

- Insérez la LED du câble a100 à l'intérieur du boîtier 69C (A-085).

4

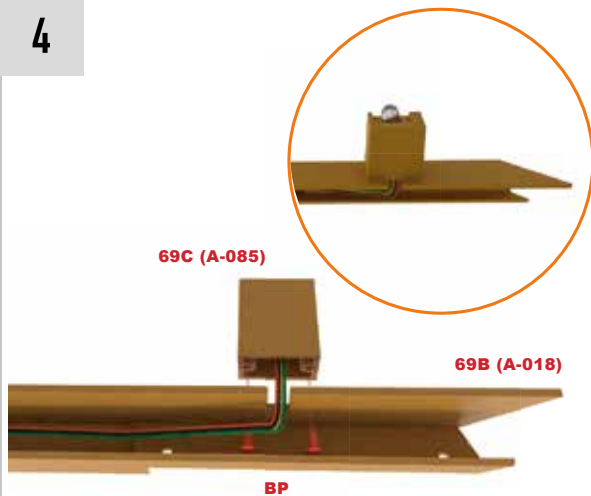

- Place housing 69C (A-085) in which we have just inserted the LED to the slot on the far right of profile 69B (A-018), as shown in the picture.
- The wider side of the relief (the lower part of the L) should face to the right, where the closest end of the profile is.
- Fix the part with two BP screws.

- Placez le boîtier 69C (A-085) dans lequel nous venons d'insérer la LED dans la rainure à l'extrême droite du profil 69B (A-018), comme indiqué sur l'image.
- Le côté le plus large du relief ( la partie inférieure du L ) doit être orienté vers la droite, là où se trouve l'extrémité la plus proche du profil.
- Fixez la pièce à l'aide de deux vis BP.

5

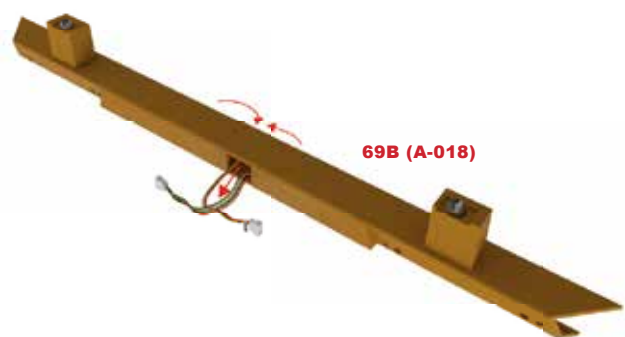

- Insert the ends of both cables into the central opening of profile 69B (A-018). Be careful not to lose the cable labels.

- Introduisez les extrémités des deux câbles dans l'orifice central du profil 69B (A-018). Veillez à ne pas perdre les étiquettes des câbles.

# THE EIFFEL TOWER / LA TOUR EIFFEL • Step-by-step / Pas-à-pas #70

6

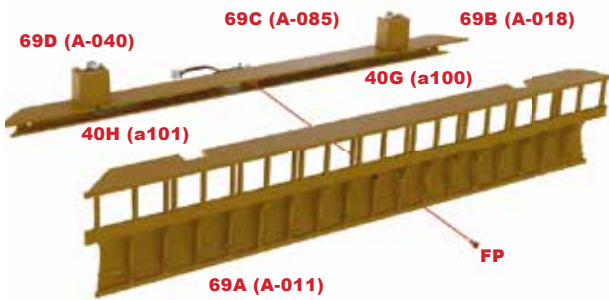

- Align the guardrail 69A (A-011) with profile 69B (A-018) containing cables a101 and a100.
- Secure the parts with a FP screw.

- Alignez le garde-corps 69A (A-011) avec le profil 69B (A-018) contenant les câbles a101 et a100.
- Fixez les pièces à l'aide d'une vis FP.

7

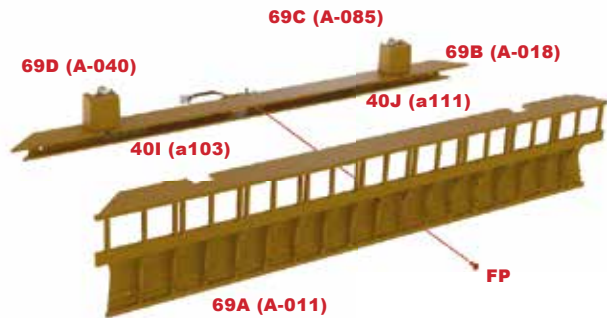

- Proceed in the same way as in the previous steps, assembling another profile 69B (A-018) with the LED wires a103 and a111 (they are larger than the wires a101 and a100) and the remaining railing 69A (A-011).
- Observe the correct position of each of the LEDs in this picture. - Secure the parts with a FP screw.

- Procédez de la même manière qu'aux étapes précédentes, en assemblant un autre profil 69B (A-018) avec les câbles LED a103 et a111 (ils sont plus longs que les câbles a101 et a100) et le garde-corps restant 69A (A-011).
- Observez bien la position correcte de chacune des LED sur cette image.
- Fixez les pièces à l'aide d'une vis FP.

## RESULT / RÉSULTAT

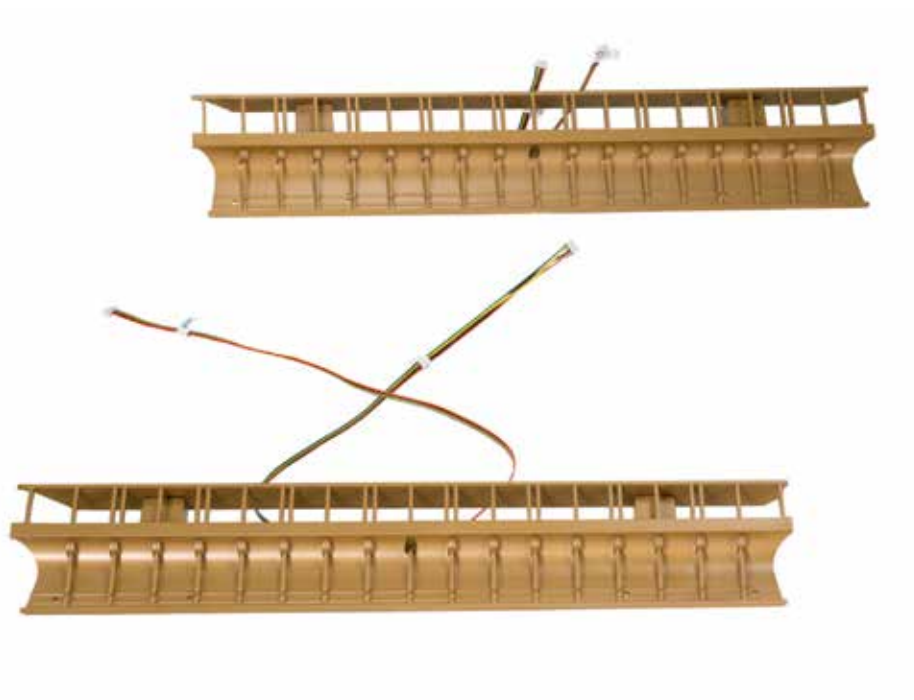

## The parts / Les pièces #71

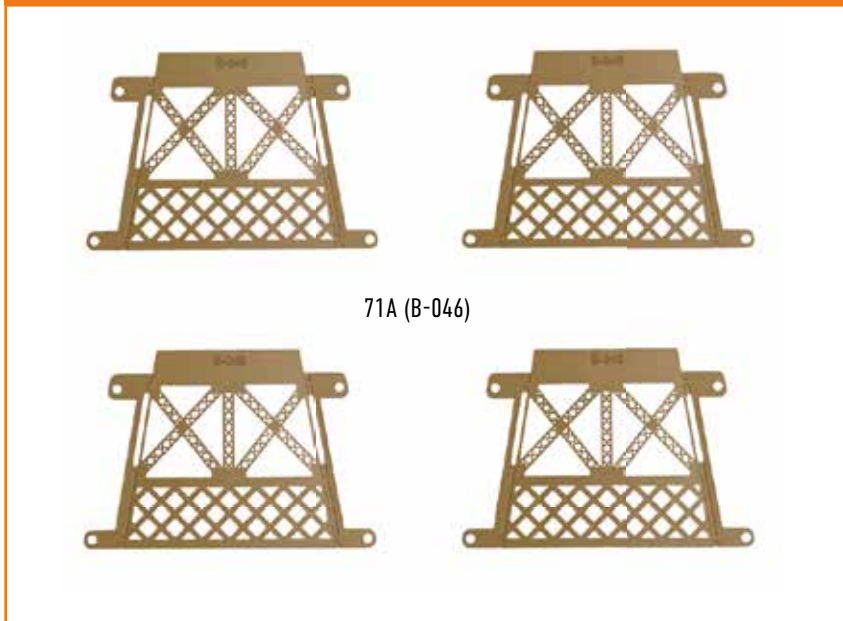

## The assembly plan / Le plan de montage



### CONSEIL/TIP



As with the previous assembly, you will need to use your imagination to distinguish between parts 70C and 70D: while the relief of part 70C (A-085) is somewhat reminiscent of the letter L, the relief of part 70D (A-040) is more like the letter C, with a wider upper part

Comme pour le montage précédent, pour distinguer les pièces 70C et 70D, il vous faudra faire preuve d'un peu d'imagination : alors que le relief de la pièce 70C (A-085) rappelle un peu la lettre L, celui de la pièce 70D (A-040) ressemble davantage à la lettre C, avec une partie supérieure plus large.

1

70D (A-040)



40D (a104)



- Take parts 70D (A-040) and 40D (a104), and cables a60, a102, a104 and a109 from number 40.
- Insert the LED of cable a104 into the 70D (A-040) housing.

- Reprenez les pièces 70D (A-040) et 40D (a104), ainsi que les câbles a60, a102, a104 et a109 du numéro 40.
- Insérez la LED du câble a104 à l'intérieur du boîtier 70D (A-040).

# THE EIFFEL TOWER / LA TOUR EIFFEL • Step-by-step / Pas-à-pas #71

2

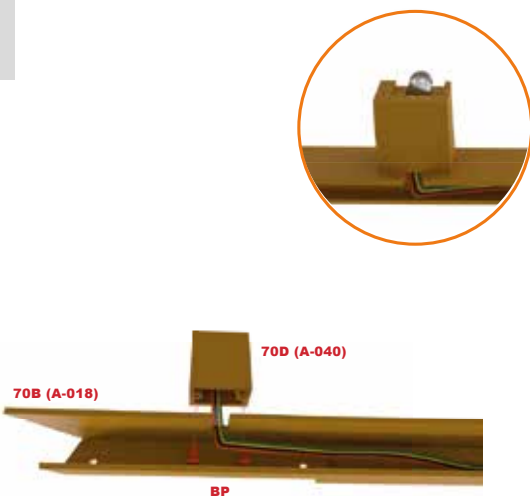

- Fix housing 70D (A-040) in which we have just fitted the LED in the recess on the far left of part 70B (A-018), as shown in the photo.
- The wider side of the C-shaped relief should point to the left, which is where the closest end of the profile is.
- Secure the part with two BP screws.

- Fixez le boîtier 70D (A-040) dans lequel nous venons d'insérer la LED dans la rainure à l'extrême gauche du profil 70B (A-018), comme indiqué sur l'image.
- Le côté le plus large du relief en forme de C doit être orienté vers la gauche, là où se trouve l'extrémité la plus proche du profil.
- Fixez la pièce à l'aide de deux vis BP.

3

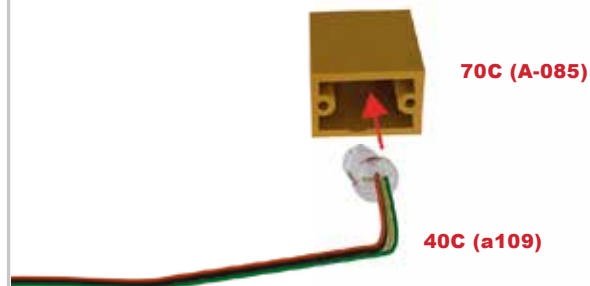

- Insert LED of cable a109 inside housing 70C (A-085).

- Insérez la LED du câble a109 à l'intérieur du boîtier 70C (A-085).

4

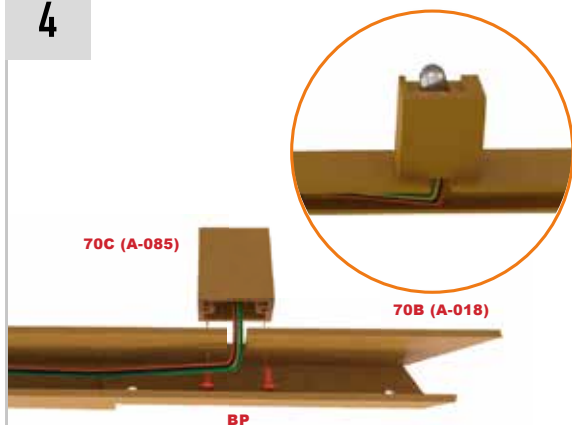

- Insert housing 70C-(A-085) in which we have just inserted the LED into the recess on the far right of profile 70B-(A-018), as shown in the photo.
- The wider side of the relief (the lower part of the L) should point to the right, where the closest end of the profile is.
- Secure the part with two BP screws.

- Placez le boîtier 70C (A-085) dans lequel nous venons d'insérer la LED dans la rainure à l'extrême droite du profil 70B (A-018), comme indiqué sur l'image.
- Le côté le plus large du relief ( la partie inférieure de L) doit être orienté vers la droite, là où se trouve l'extrémité la plus proche du profil.
- Fixez la pièce à l'aide de deux vis BP.

5

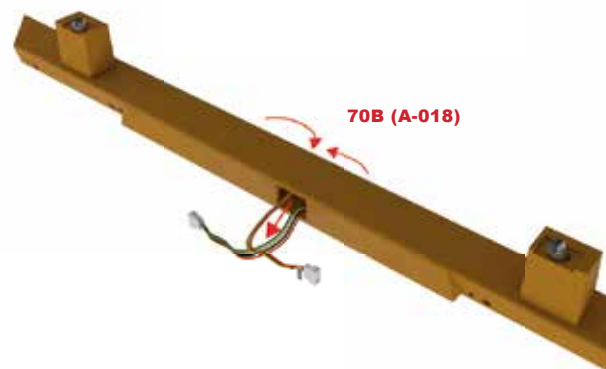

- Insert the ends of both cables into the middle opening of profile 71B (A-018).
- Take care not to lose the cable labels.

- Introduisez les extrémités des deux câbles dans l'ouverture centrale du profil 71B (A-018).
- Veillez à ne pas perdre les étiquettes des câbles.

# THE EIFFEL TOWER / LA TOUR EIFFEL • Step-by-step / Pas-à-pas #71

6

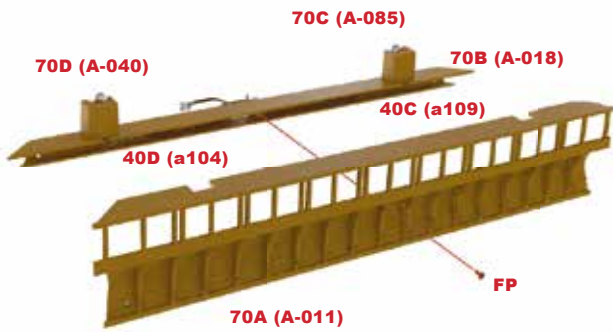

- Align guardrail 70A (A-011) with profile 70B (A-018) housing cables a104 and a109.
- Secure the parts with a FP screw.

- Alignez le garde-corps 70A (A-011) avec le profil 70B (A-018) contenant les câbles a104 et a109.
- Fixez les pièces à l'aide d'une vis FP.

7

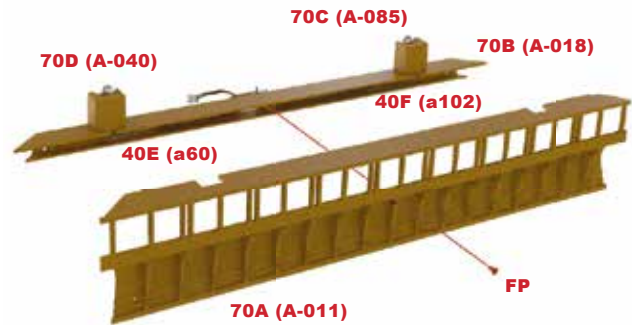

- Continue in the same way as in previous steps, assembling another 70B profile (A-018) with the LED wires a60 and a102 (they are longer than the wires a104 and a109) and the remaining 70A guardrail (A-011).
- Observe the correct positioning of each of the LEDs in this picture.
- Fix the parts with a FP screw.

- Procédez de la même manière qu'aux étapes précédentes, en assemblant un autre profil 70B (A-018) avec les câbles LED a60 et a102 (ils sont plus longs que les câbles a104 et a109) et le garde-corps restant 70A (A-011).
- Observez bien la position correcte de chacune des LED sur cette image.
- Fixez les pièces à l'aide d'une vis FP.

## RESULT / RÉSULTAT

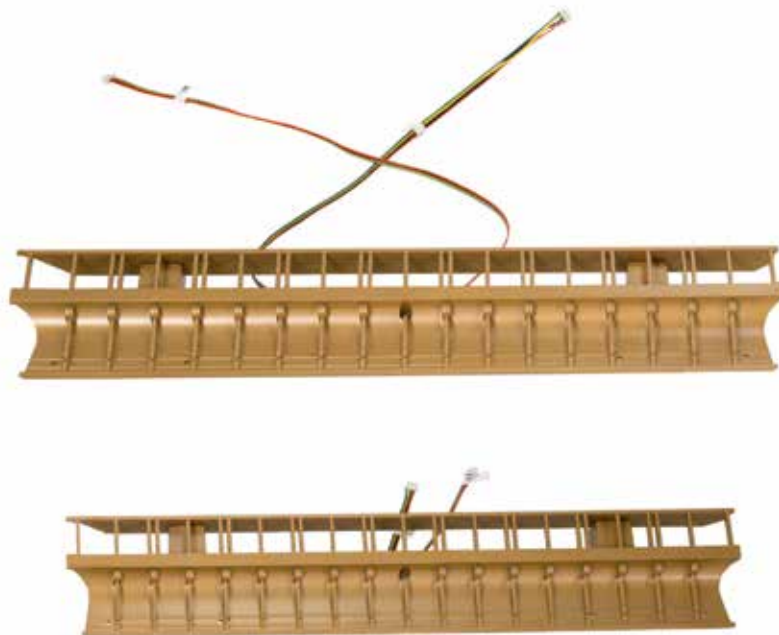

Keep the remaining screws for the next assembly steps!

Conservez les vis restantes pour les prochaines étapes de l'assemblage !

## The parts / Les pièces #72



72A (B-039)



72B (B-047)



Screw BM M1.2x2 mm (x14) /  
Vis BM M1.2x2 mm (x14)

1

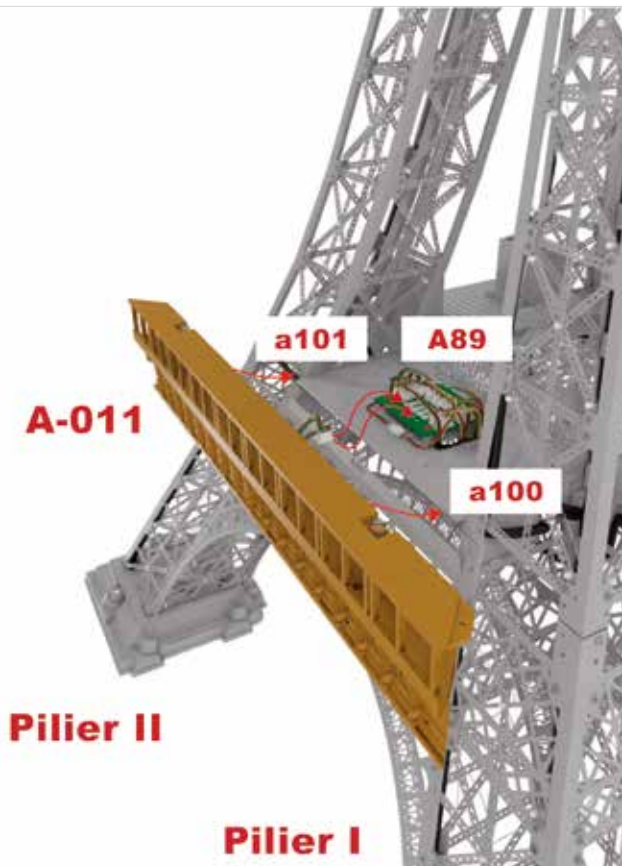

- Take the set consisting of railing A-011 with cables a100 and 101.
- Place it against the platform, between pillars I and II.
- You will be fitting the part at a later stage: for now, hold it against the tower frame.

- Reprenez l'ensemble composé du garde-corps A-011 contenant les câbles a100 et 101.
- Placez-le contre la plate-forme, entre les piliers I et II.
- Vous fixerez la pièce plus tard : pour le moment, maintenez-la contre la structure de la tour.

# THE EIFFEL TOWER / LA TOUR EIFFEL • Step-by-step / Pas-à-pas #72

2

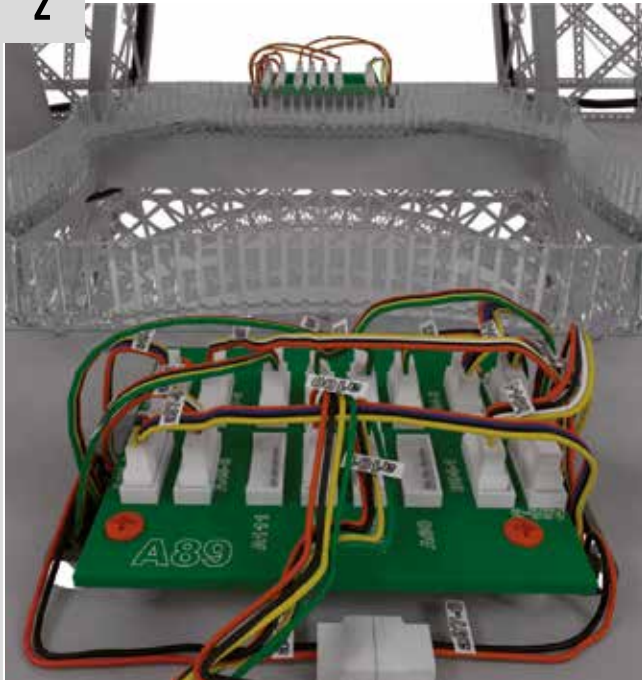

- Connect cables A100 and A101 to their corresponding connectors on the A89 electronic board.
- Branchez les câbles a100 et a101 sur leurs connecteurs correspondants sur la carte électronique A89.

3

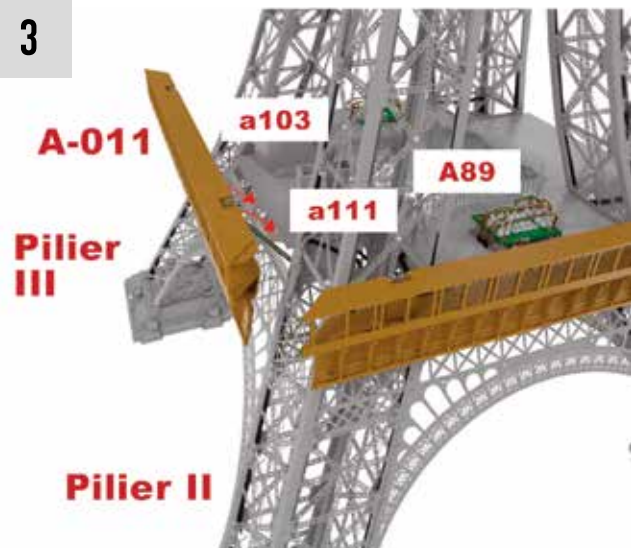

- Take the guardrail assembly A-011 containing cables a111 and 103 and position it against the tower between pillars II and III.
- Insert the cables between the outer arch A-068 and the first level platform of the tower.
- For now hold the guardrail against the tower frame.
- Reprenez l'ensemble composé du garde-corps A-011 contenant les câbles a111 et 103 et placez-le contre la tour, entre les piliers II et III.
- Introduisez les câbles entre l'arc extérieur A-068 et la plate-forme du premier niveau de la tour.
- Pour le moment, maintenez le garde-corps contre la structure de la tour.

4

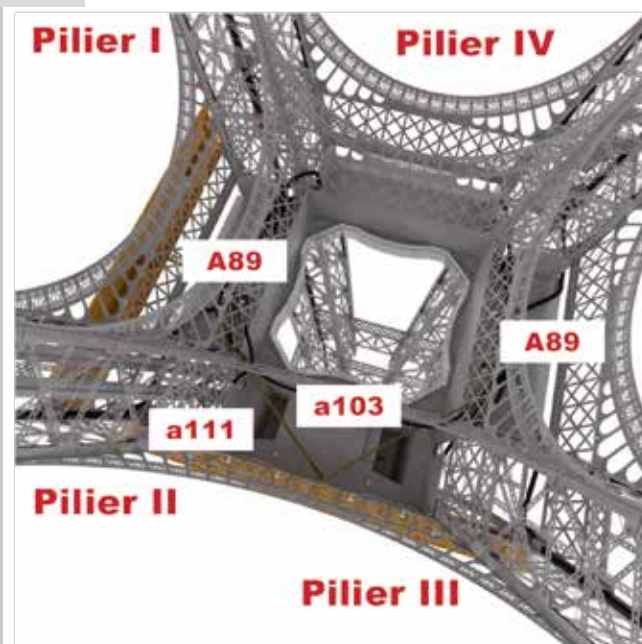

- Route cables a103 and a111 underneath the tower until you reach electronic boards A89 (cable a111) and A80 (cable a103).
- Faites passer les câbles a103 et a111 sous la tour, jusqu'à atteindre les cartes électroniques A89 (câble a111) et A80 (câble a103).

5

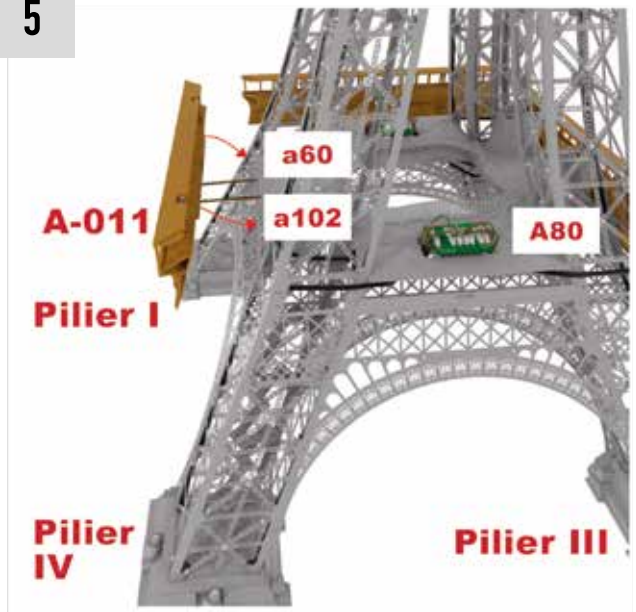

- Place the guardrail assembly A-011 containing cables a60 and a102 up against the tower, between pillars I and IV. Similar to step 3, insert the cables into the opening between the tower platform and the outer arch A-068.
- Placez l'ensemble du garde-corps A-011 contenant les câbles a60 et a102 contre la tour, entre les piliers I et IV. Comme à l'étape 3, introduisez les câbles dans l'ouverture située entre la plateforme et l'arc extérieur A-068.



# THE EIFFEL TOWER / LA TOUR EIFFEL • Step-by-step / Pas-à-pas #72

6



• Route the a60 and a102 cables underneath the tower until you reach the electronic boards A89 (a60 cable) and A80 (a102 cable).

• Faites passer les câbles a60 et a102 sous la tour, jusqu'à atteindre les cartes électroniques A89 (câble a60) et A80 (câble a102).

7

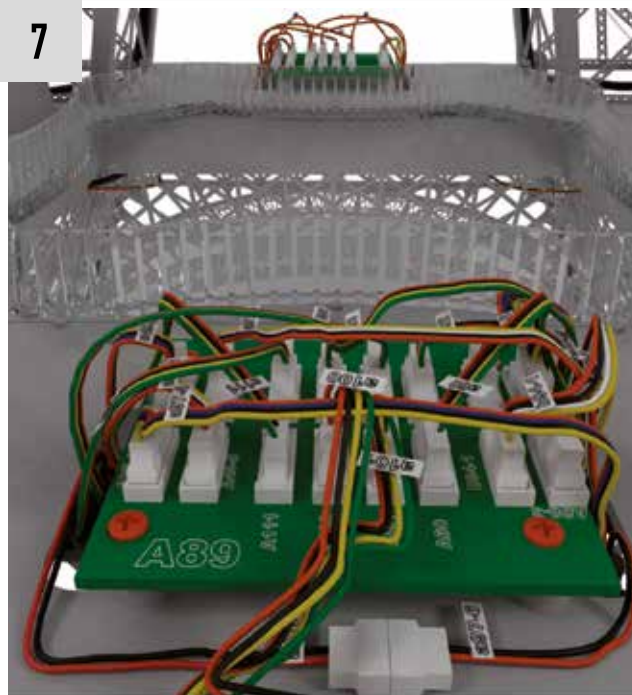

• Make the final connection by plugging cables a111 and a60 into the A89 electronic board.

• Procédez aux dernières connexions en branchant les câbles a111 et a60 sur la carte électronique A89.

8

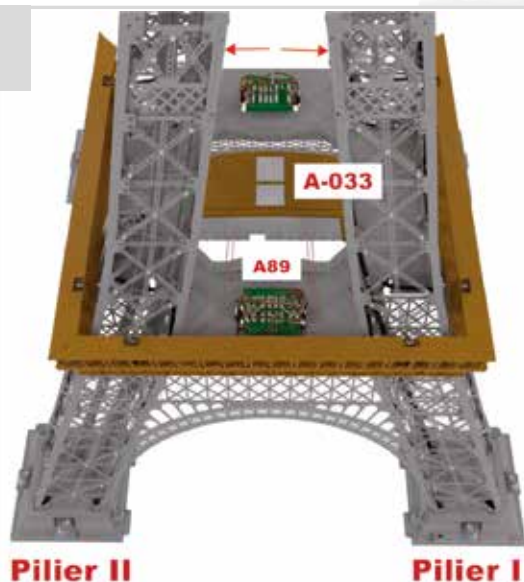

• Place the horn structure A-033 mounted in step 42 on top of the plate A89.  
 • To do this, you will need to separate the upper pillars slightly while inserting the A-033 horn structure. Insert its pins into the corresponding holes in the platform.

• Placer la structure du pavillon A-033 montée à l'étape 42 sur le dessus de la plaque A89.  
 • Pour ce faire, vous devrez séparer légèrement les piliers supérieurs tout en insérant la structure du pavillon A-033. Insérez ses broches dans les trous correspondants de la plate-forme.

9

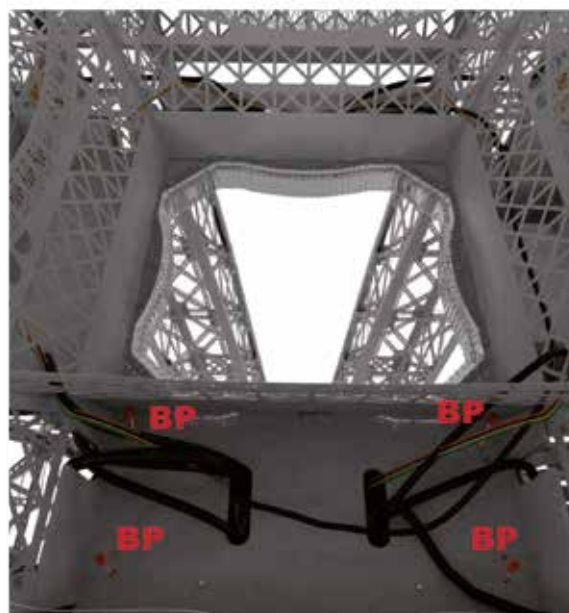

• Attach pavilion A-033 to the platform with four BP screws, to be inserted under the first tower level.

• Fixez le pavillon A-033 sur la plate-forme à l'aide de quatre vis BP, insérées sous le premier niveau de la tour.

# THE EIFFEL TOWER / LA TOUR EIFFEL • Step-by-step / Pas-à-pas #72

10

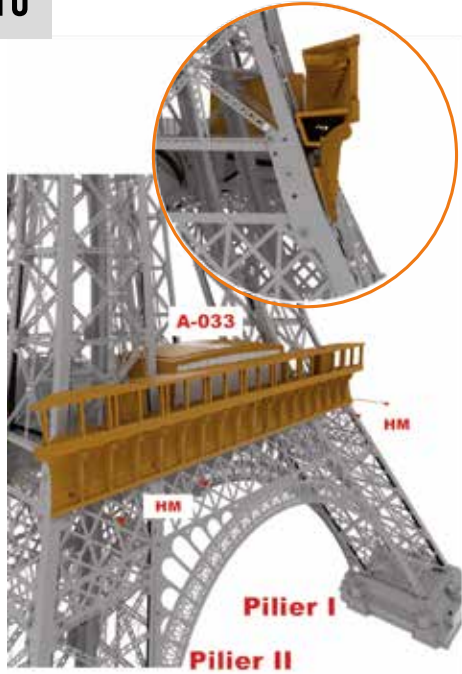

- Make sure that guardrail A-011 is well embedded between pillars I and II and fix it using four HM screws, to be inserted from the outside.
- Assurez-vous que le garde-corps A-011 est bien encastré entre les piliers I et II et fixez-le à l'aide de quatre vis HM, insérées depuis l'extérieur.

11



- Insert the restaurant structure A-032 between pillars II and III and insert its pins into the first floor platform.
- Insérez la structure du restaurant A-032 entre les piliers II et III et insérez ses broches dans la plate-forme du premier étage.

12

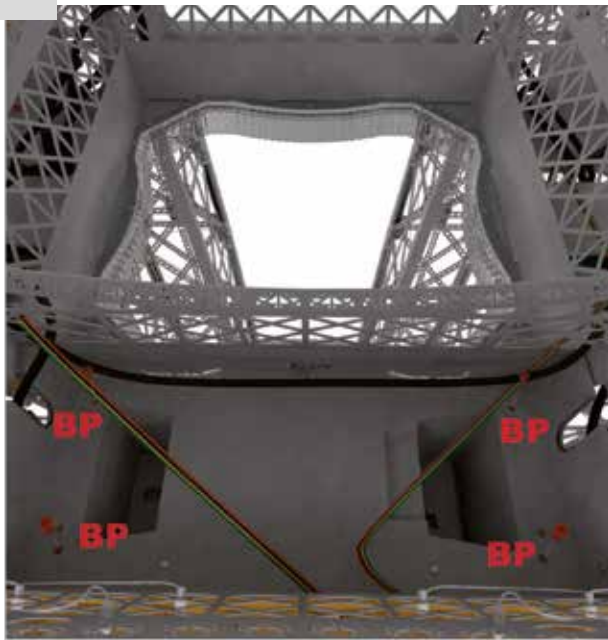

- Secure the restaurant frame A-032 to the platform with four BP screws, to be inserted under the first floor.
- Fixez la structure du restaurant A-032 sur la plate-forme à l'aide de quatre vis BP, insérées sous le premier niveau.

13

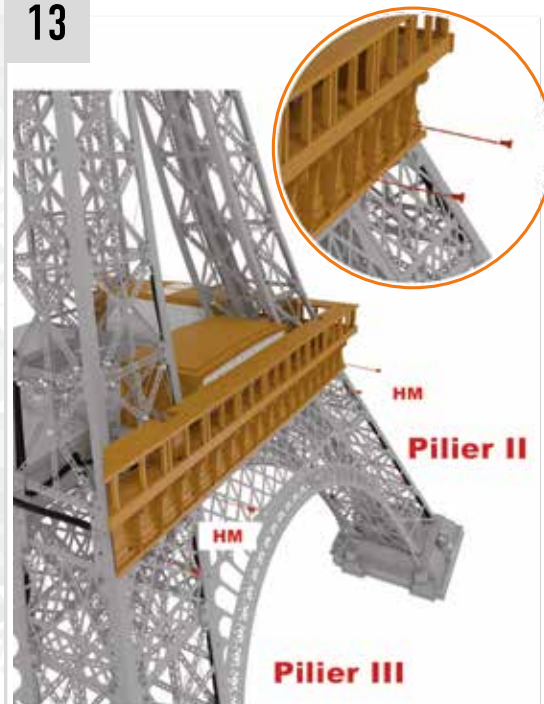

- Make sure that guardrail A-011 is well embedded between pillars II and III and fasten it to the tower with four HM screws.
- Assurez-vous que le garde-corps A-011 est bien encastré entre les piliers II et III et fixez-le sur la tour à l'aide de quatre vis HM.

# THE EIFFEL TOWER / LA TOUR EIFFEL • Step-by-step / Pas-à-pas #72

14

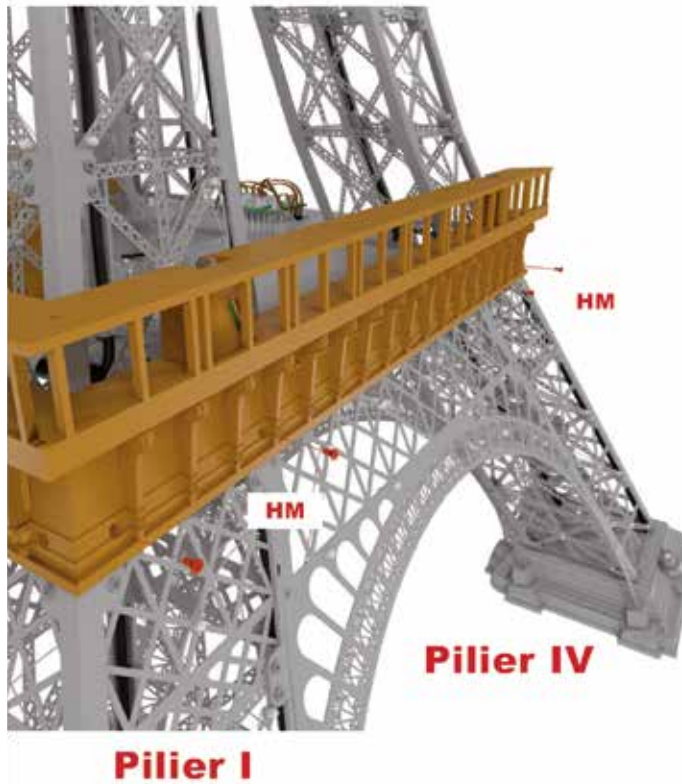

• Finally, attach the guardrail between pillars I and IV with four HM screws.

• Pour terminer, fixez le garde-corps qui se trouve entre les piliers I et IV à l'aide de quatre vis HM.

## RESULT / RÉSULTAT



# THE EIFFEL TOWER / LA TOUR EIFFEL • Step-by-step / Pas-à-pas #73

## The parts / Les pièces #73

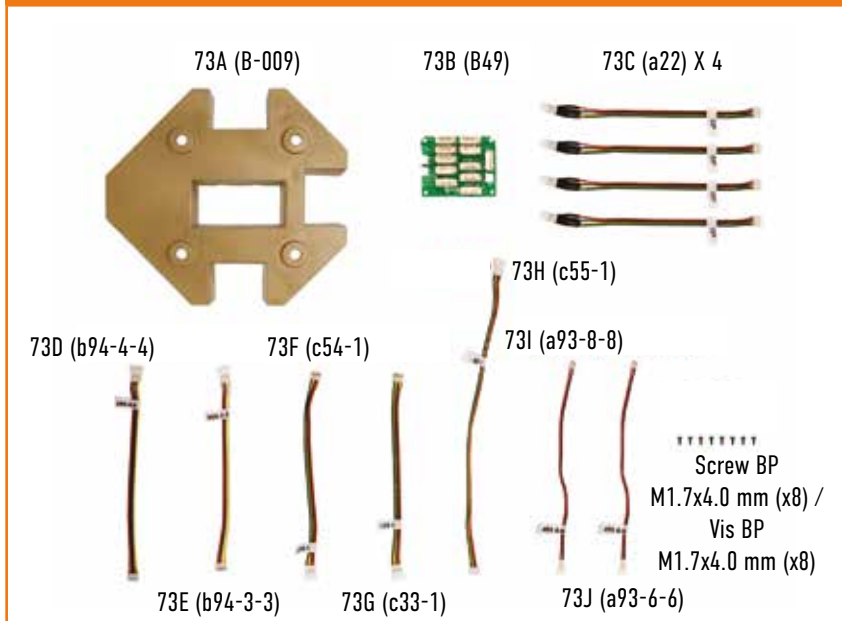

## The assembly plan / Le plan de montage



CONSEIL/TIP



Retain all cables that are not used in this stage of the assembly. Make sure you don't lose their tags, as they will tell you to which connectors you need to plug them in.

Conservez précieusement les câbles qui ne sont pas utilisés dans cette étape du montage. Veillez à ne pas perdre leurs étiquettes car elles permettent de savoir sur quels connecteurs vous devrez les brancher.

1

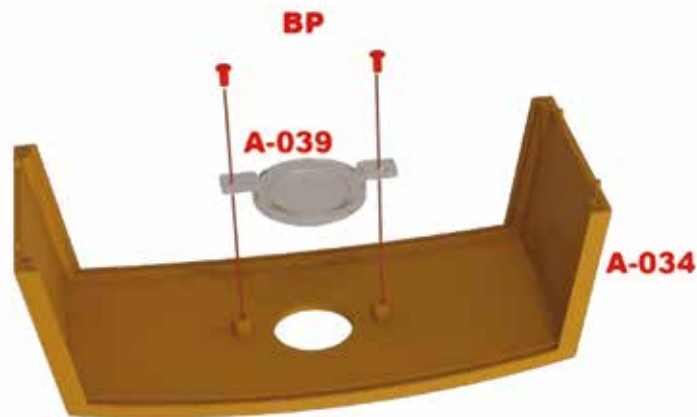

- Take the parts of pavilion A-034, A-035, A-036 and A-039.
- Place window A-039 inside pavilion A-034 and secure with two BP screws.

- Reprenez les pièces du pavillon A-034, A-035, A-036 et A-039.
- Placez la fenêtre A-039 à l'intérieur du pavillon A-034 et fixez-la à l'aide de deux vis BP.

# THE EIFFEL TOWER / LA TOUR EIFFEL • Step-by-step / Pas-à-pas #73

2

A-035



A-036

A-034

- Insert the flat edge of part A-036, into the slot on the right side of part A-034. Then insert the curved edge of part A-035, into the slot on the opposite side that is also curved. The unequal side of each of the two walls must face outwards.

- Insérez les bords de la pièce A-036, qui est plate, dans la rainure du côté droit du pavillon A-034, puis insérez les bords de la pièce A-035, qui est quant à elle incurvée, dans la rainure du côté opposé, lui aussi incurvé. La face irrégulière de chacun des deux murs doit être orientée vers l'extérieur.

3



A-011

a109

A80

a104

Pilier IV

Pilier III

- Take the remaining guardrail A-011 containing cables a-104 and a-109 and put it against the tower platform, between pillars III and IV. Connect the two cables to their corresponding connectors on the electronic board A80 and keep the guardrail against the tower; you will fasten it at a later stage.

- Reprenez le garde-corps A-011 restant contenant les câbles a-104 et a-109 et placez-le contre la plate-forme de la tour, entre les piliers III et IV. Branchez les deux câbles sur leurs connecteurs correspondants sur la carte électronique A80 et maintenez le garde-corps contre la tour ; vous le fixerez plus tard.

4



A-034

- Place the pavilion structure A-034 between pillars III and IV, separating the pillars slightly if necessary. Insert the pavilion pins into the platform openings of the first tower floor.

- Placez la structure du pavillon A-034 entre les piliers III et IV, en séparant légèrement les piliers si nécessaire. Insérez les broches du pavillon dans les ouvertures de la plate-forme du premier étage de la tour.

5



- Attach pavilion A-034 with four BP screws that are inserted underneath the platform.

- Fixez le pavillon A-034 avec quatre vis BP insérées sous la plate-forme.

# THE EIFFEL TOWER / LA TOUR EIFFEL • Step-by-step / Pas-à-pas #73

6

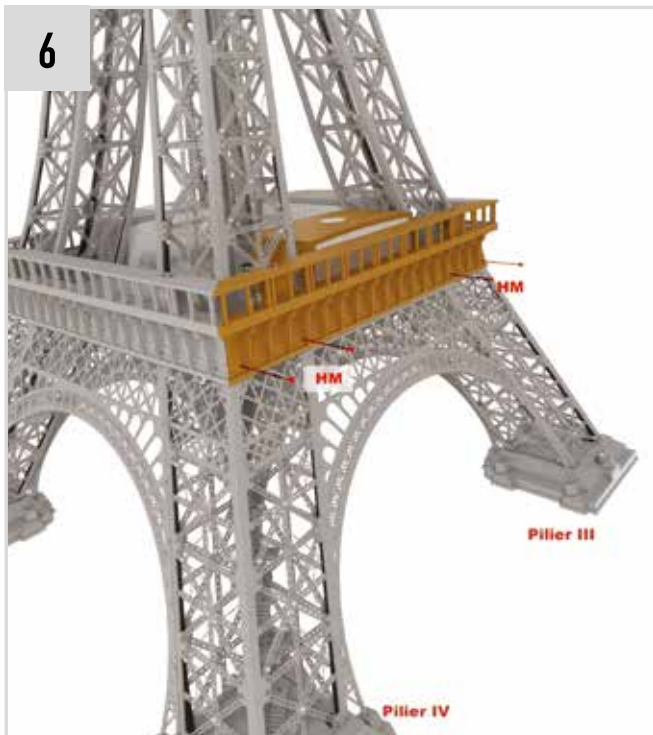

• Now attach guardrail A-011 to the tower frame with four HM screws inserted from the outside.

• Fixez à présent le garde-corps A-011 à la structure de la tour à l'aide de quatre vis HM insérées depuis l'extérieur.

7



• To complete the fastening of the guardrails, insert a GM screw into the openings in each of the tower's corners.

• Pour achever la fixation des garde-corps, insérez une vis GM dans les trous de chaque coin de la tour.

## RESULT / RÉSULTAT



Keep the remaining screws for the next assembly steps!

Conservez les vis restantes pour les prochaines étapes de l'assemblage !

## The parts / Les pièces #74



74A (c33)

74B (c52)

74C (c54)

1

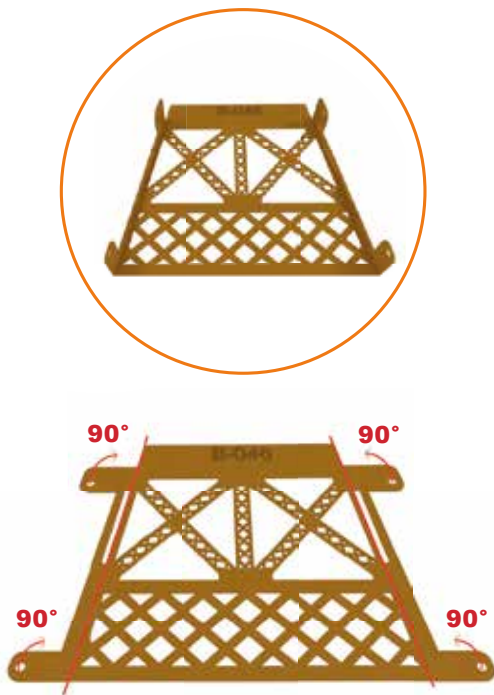

• Bend the tabs of part 71A (B-046) to 90°, as shown in the picture.

• Pliez les languettes de la pièce 71A (B-046) à 90°, comme indiqué sur l'image.

2

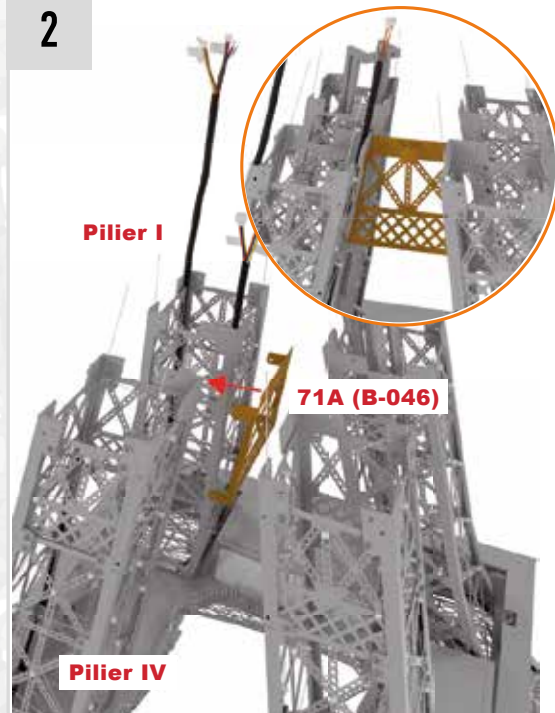

• Position panel 71A (B-046) between pillars IV and I. The bent tabs must point to the outside of the tower.

• Insérez le panneau 71A (B-046) entre les piliers IV et I. Ses languettes pliées doivent être orientées vers l'extérieur de la tour.

# THE EIFFEL TOWER / LA TOUR EIFFEL • Step-by-step / Pas-à-pas #74

3

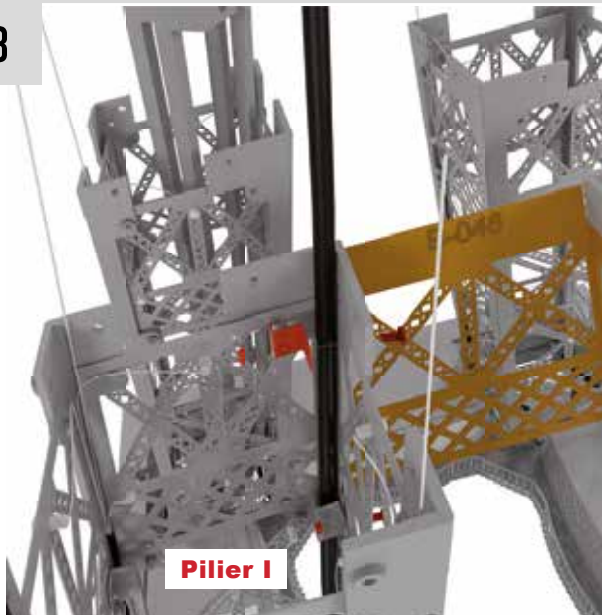

**Pilier I**

- Take the flange, screws and nuts from pillar I and put them back in their original place. This time the screws must first be passed through the tabs on one side of panel 71A (B-046) to attach them to the pillar, thereby securing panel B-037.

- Prenez la bride, les vis et les écrous du pilier I et remettez-les à leur place. Cette fois, il faut d'abord faire passer les vis à travers les languettes d'un côté du panneau 71A (B-046) pour les fixer au pilier, ce qui permet de sécuriser le panneau B-037.

4

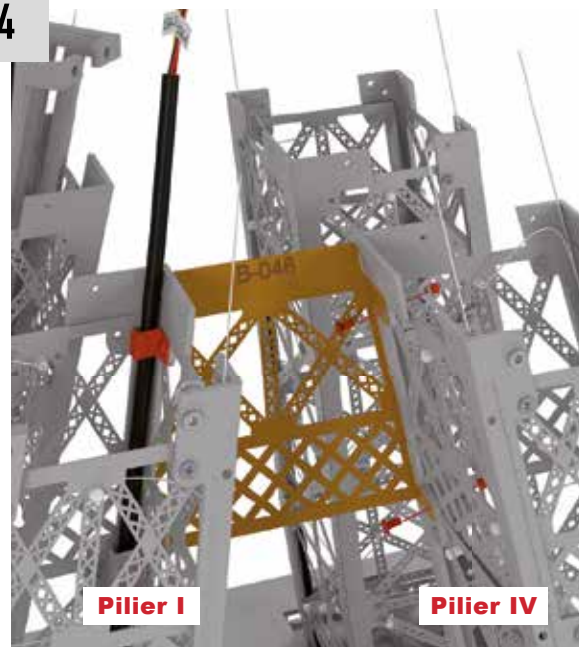

**Pilier I**

**Pilier IV**

- Attach the other side of panel 71A (B-046) to pillar IV using two sets of AM screws and nuts, which will allow you to fix the new panel B-037 simultaneously.

- Attachez l'autre côté du panneau 71A (B-046) au pilier IV à l'aide de deux jeux de vis et d'écrous AM, ce qui vous permettra de fixer en même temps le nouveau panneau B-037.

5

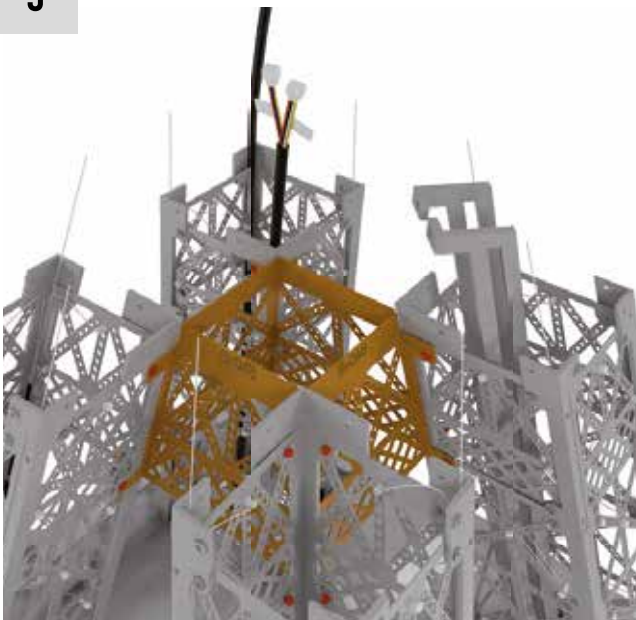

- Repeat the same procedure to fasten the remaining panels 71A (B-046) to the pillars, this will also allow you to fasten the replaced panels B-037 in this issue.

- Répétez la même procédure pour fixer les panneaux 71A (B-046) restants sur les piliers, ce qui vous permettra également de fixer les panneaux B-037 remplacés dans ce numéro.

## RESULT / RÉSULTAT





# THE EIFFEL TOWER / LA TOUR EIFFEL • Step-by-step / Pas-à-pas #75

## The parts / Les pièces #75

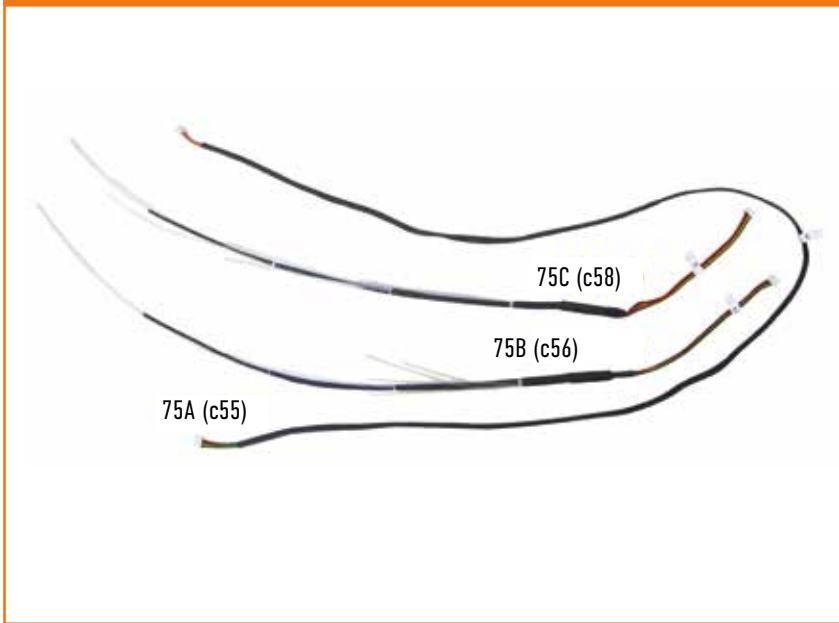

## The assembly plan / Le plan de montage



ATTENTION

If necessary, press lightly on the top of the pillars to align the B-039 panel with the screw holes on the stringers.

Si nécessaire, appuyez légèrement sur le haut des piliers pour aligner le panneau B-039 avec les trous de vis sur les longerons.

1

- To carry out this assembly you will need parts B-039 and BM screws of issue 72.
- Place one of the panels B-039 between pillars I and II in such a way that code B-039 is visible from the outside of the structure.
- Secure with four BM screws.

- Pour réaliser ce montage, vous aurez besoin des pièces B-039 et des vis BM du numéro 72.
- Placez un des panneaux B-039 entre les piliers I et II de manière que le code B-039 soit visible depuis l'extérieur de la structure.
- Fixez-le avec quatre vis BM.



# THE EIFFEL TOWER / LA TOUR EIFFEL • Step-by-step / Pas-à-pas #75

2

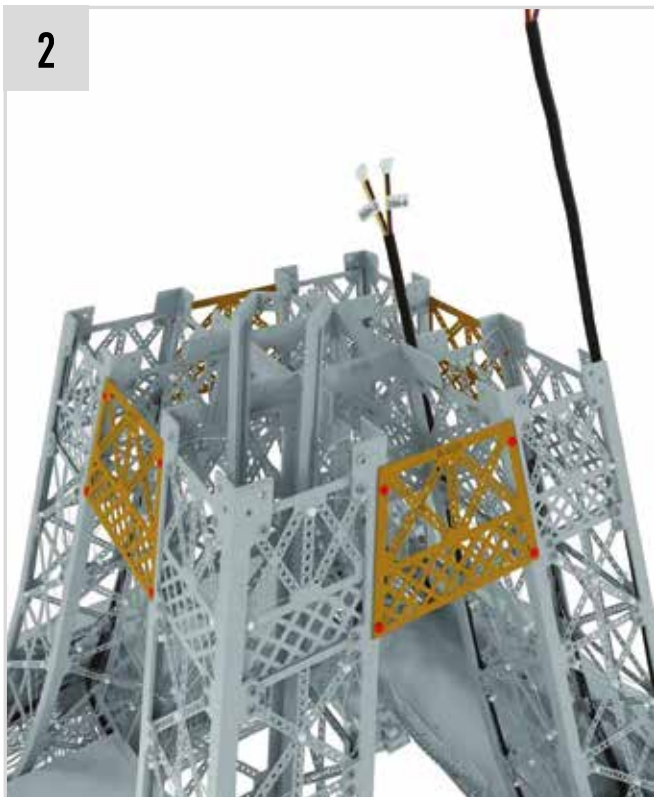

- Repeat the same process to attach the three remaining B-039 panels.
- Répétez la même opération pour fixer les trois panneaux B-039 restants.

3

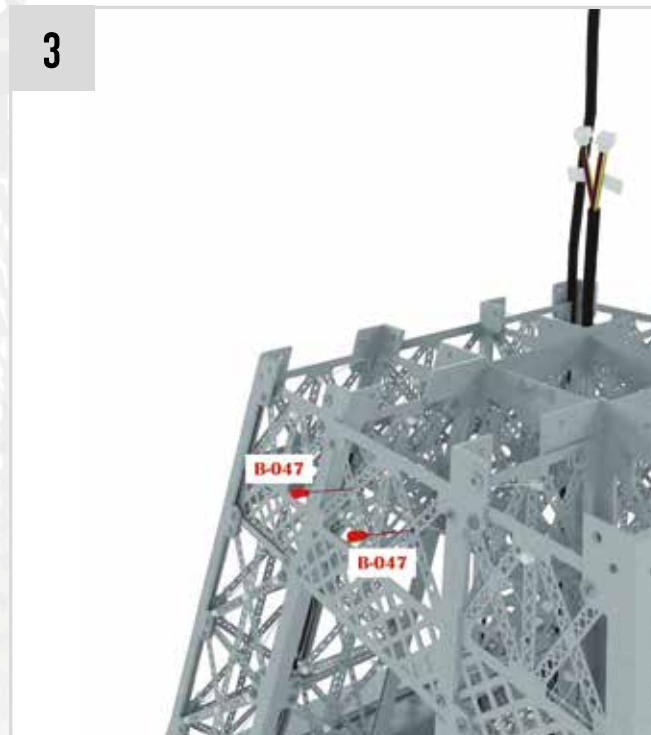

- Insert two light points(B-047) into each of the panels you have just installed.
- Insérez deux points lumineux (B-047) dans chacun des panneaux que vous venez d'installer.

4

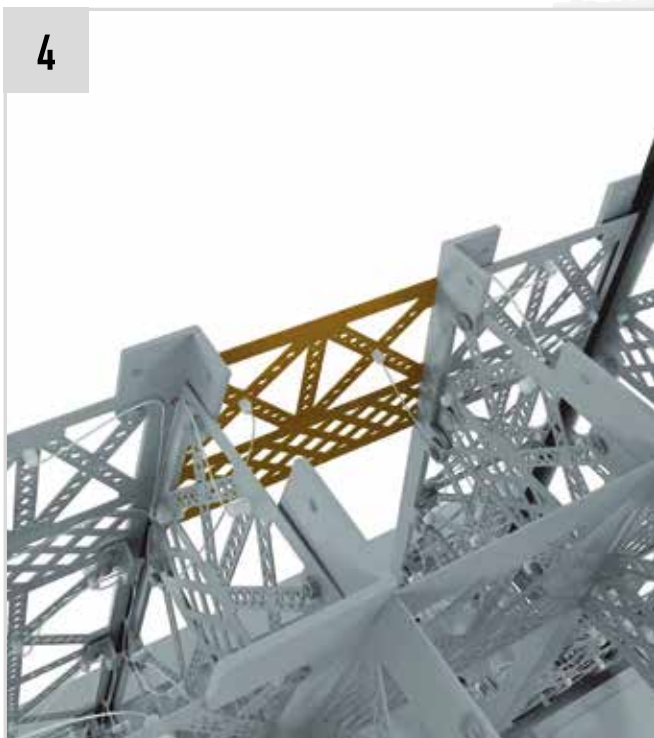

- Now Connect the optic fiber wires protruding from each pillar to the new light points that are located the closest to them.
- Connectez maintenant les filaments de fibre optique dépassant de chaque pilier sur les nouveaux points de lumière qui sont les plus proches.

## RESULT / RÉSULTAT



# THE EIFFEL TOWER / LA TOUR EIFFEL • Step-by-step / Pas-à-pas #76

## The parts / Les pièces #76

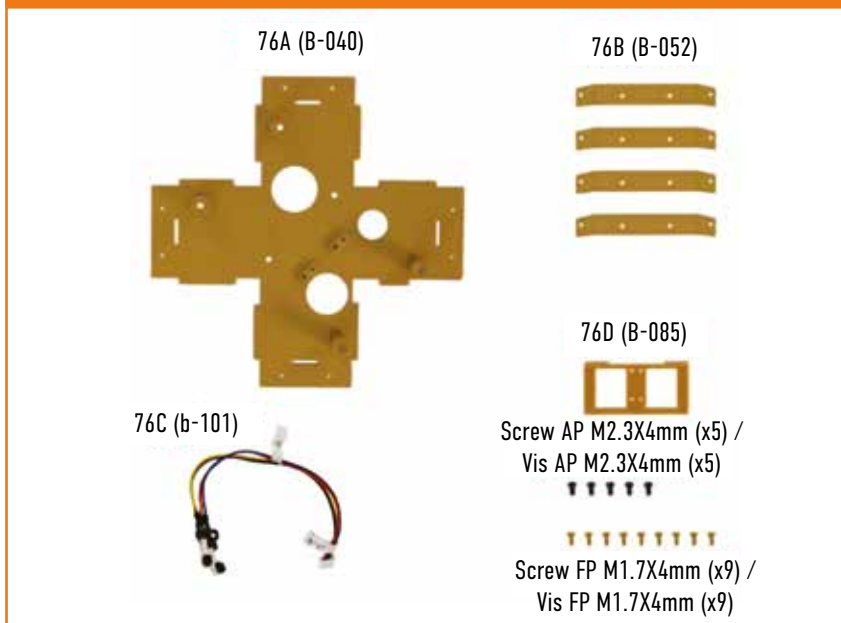

## The assembly plan / Le plan de montage



### CONSEIL/TIP

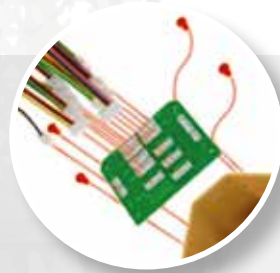

As the electronic components of the circuit board are fragile, do not over-tighten the screws when attaching the circuit board. Tighten them lightly until there is no more play in the component.

Les composants électroniques du circuit imprimé étant fragiles, évitez de trop serrer les vis lors de la fixation de la carte. Serrez-les légèrement jusqu'à ce que la pièce ne présente plus de jeu.

1

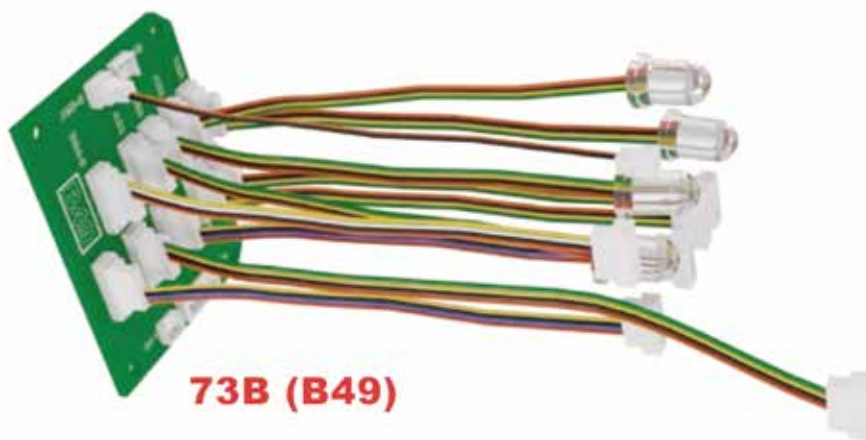

- Connect all cables with number 73 to the 73B (B49) circuit board.
- Each cable has a label, the numbering of which must correspond to the number on the connector of the board.

- Branchez tous les câbles avec le numéro 73 sur la carte électronique 73B (B49).
- Chaque câble possède une étiquette, dont la numérotation doit correspondre à celle indiquée sur le connecteur de la carte.

# THE EIFFEL TOWER / LA TOUR EIFFEL • Step-by-step / Pas-à-pas #76

2

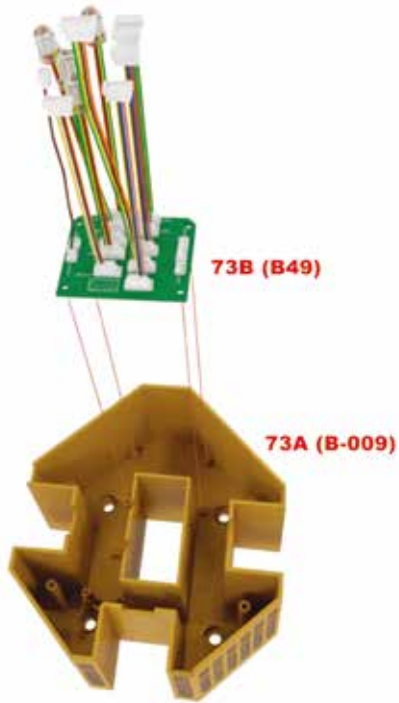

• Place PCB B49 on the four perforated pins situated on the inside of pavilion part 73A (B-009).

• Placez le circuit imprimé B49 sur les quatre broches perforées situées à l'intérieur de la partie pavillonnaire 73A (B-009).

3

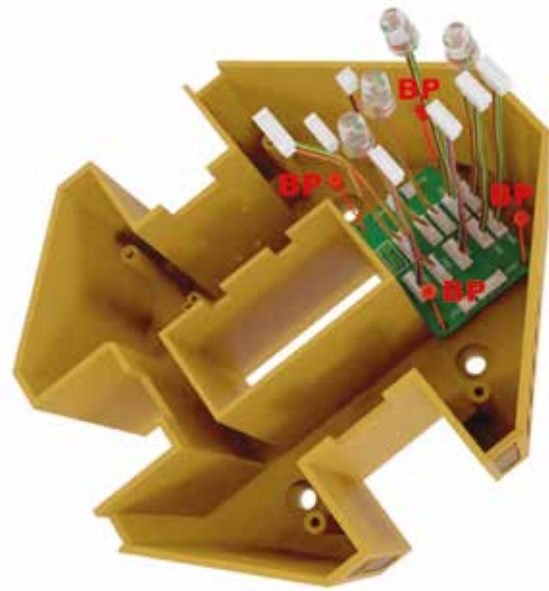

• Finally, fasten the PCB with four BP screws.

• Pour finir, fixez la carte électronique à l'aide de quatre vis BP.

## RESULT / RÉSULTAT



## The parts / Les pièces #77



77A (b50)



77B (B-001)

## The assembly plan / Le plan de montage



CONSEIL/TIP



Do not bend the tab on fasteners 76B (B-052) yet. How and in which direction this must be done will be explained later on. If you bend these tabs too often, they may break.

Pour le moment, ne pliez pas les languettes des fixations 76B (B-052). Il vous sera expliqué plus tard comment et dans quel sens le faire. Si vous pliez ces languettes à de trop nombreuses reprises, elles pourraient se casser.

1

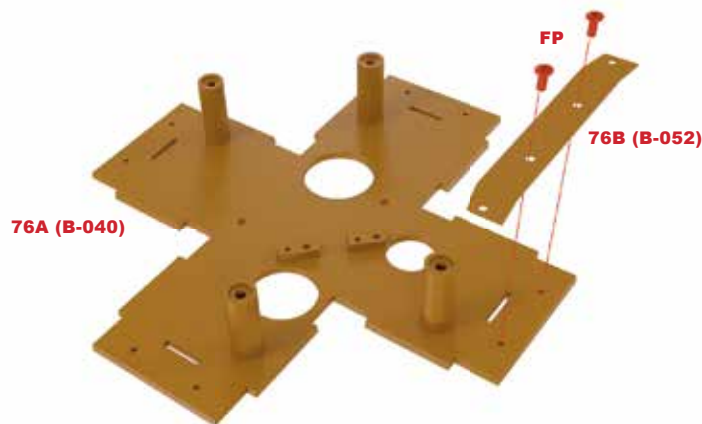

- Take the parts from #76 and place the pavilion base 76A (B-040) on the work surface.
- Attach one of the fasteners 76B (B-052) to the base 76A (B-040) using two FP screws as shown in the picture.
- The code B-052 engraved on the fastener must be facing the base.

- Reprenez les pièces de l'étape 76 et posez la base du pavillon 76A (B-040) sur la surface de travail.
- Attachez l'une des fixations 76B (B-052) sur cette base 76A (B-040) à l'aide de deux vis FP, comme sur l'image.
- Le code B-052 gravé sur la fixation doit être orienté vers la base.

# THE EIFFEL TOWER / LA TOUR EIFFEL • Step-by-step / Pas-à-pas #77

2

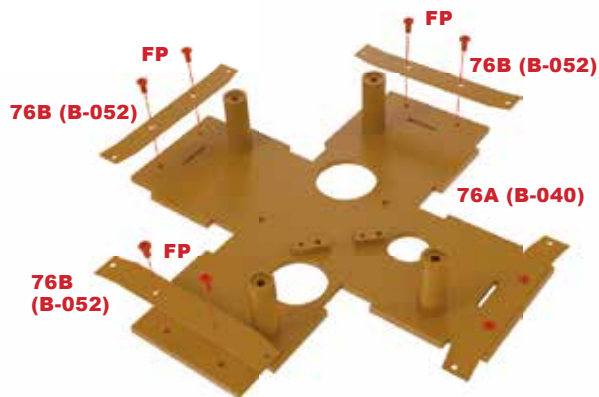

• Then assemble the three remaining fasteners 76B (B-052) with the pavilion base 76A (B-040) using six FP screws like in the picture.

• Assemblez ensuite les trois fixations 76B (B-052) restantes avec la base du pavillon 76A (B-040) à l'aide de six vis FP, comme sur l'image.

3

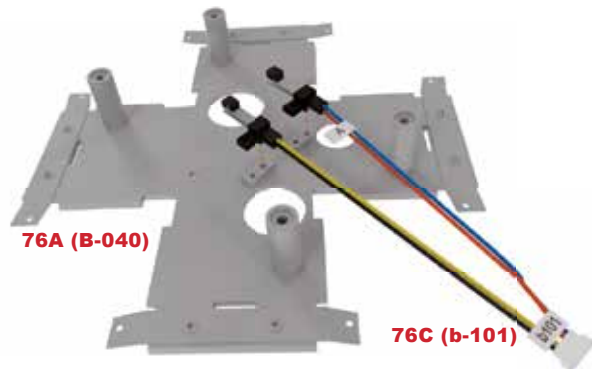

• Now install the two black cable switches 76C (b-101).  
 • To do this, insert their pins into the holes in both protrusions on the pavilion base 76A (B-040).  
 • Be sure to insert the cable switch labelled A into the right-hand protrusion.

• Installez maintenant les deux interrupteurs à câble noirs 76C (b-101).  
 • Pour ce faire, insérez leurs broches dans les trous des deux parties saillantes de la base du pavillon 76A (B-040).  
 • Veillez à insérer le commutateur de câble marqué A dans la partie saillante de droite.

4

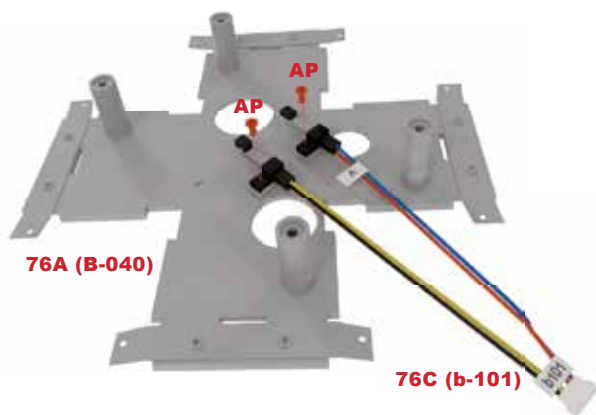

• Use an AP screw to secure each of the two switches to the pavilion base 76A (B-040).

• Utilisez une vis AP pour fixer chacun des deux interrupteurs sur la base du pavillon 76A (B-040).

5

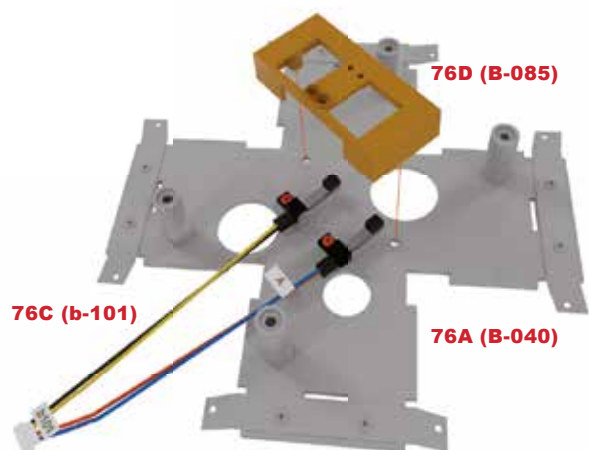

• Insert housing 76D (B-085) above the switches you have just installed, and align this part with the screw holes on pavilion base 76A (B-040).

• Ajoutez le boîtier 76D (B-085) au-dessus des interrupteurs que vous venez de fixer, et alignez cette pièce avec les ouvertures de vis situées sur la base du pavillon 76A (B-040).

6

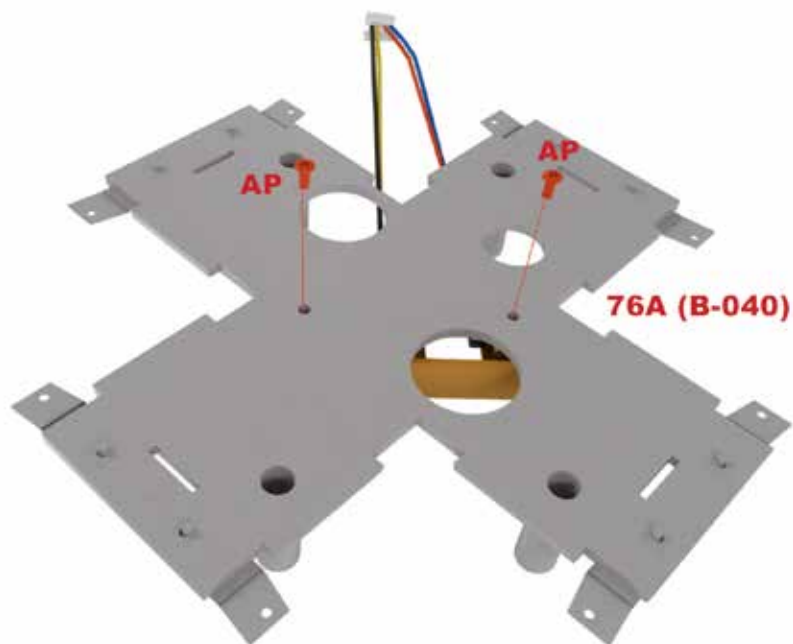

- Turn the assembly over while holding the parts together to prevent them from moving.
- Attach the switch box to the pavilion base with two AP screws.

- Retournez l'ensemble tout en maintenant les pièces assemblées afin d'éviter qu'elles ne bougent.
- Fixez le boîtier des interrupteurs sur la base du pavillon à l'aide de deux vis AP.

## RESULT / RÉSULTAT

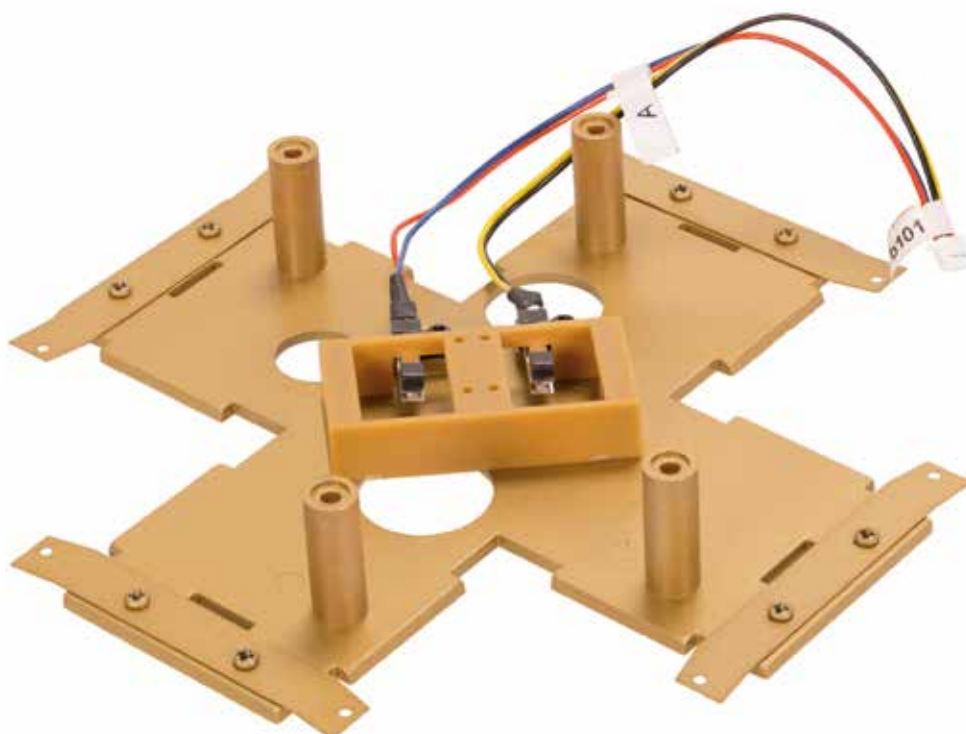

## The parts / Les pièces #78



78A (b15)

78D (B-017)



78B (B-016)

78C (B-086)

T T T T

Screw BP M1.7x4mm (x4) /  
Vis BP M1.7x4mm (x4)

## The assembly plan / Le plan de montage

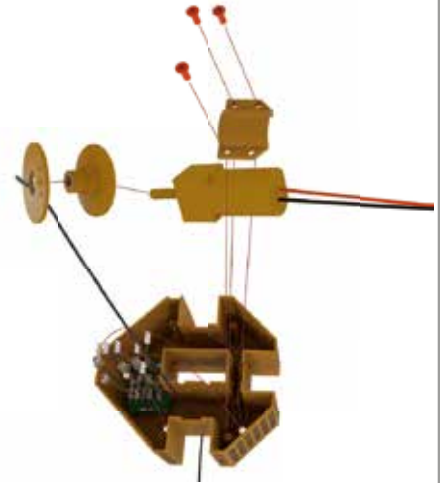

CONSEIL/TIP



Detach the pulley parts from the sprue with sharp scissors to obtain a clean finish.

Détachez les pièces de la poulie de la matrice à l'aide de ciseaux bien affûtés, afin d'obtenir une finition parfaite.

1

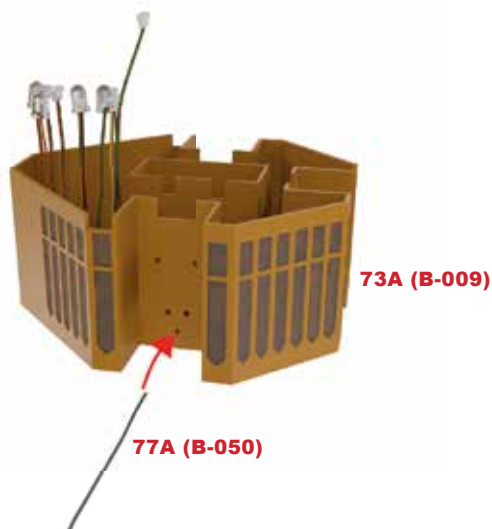

• Insert one end of cable 77A (B-050) into the opening of pavilion 73A (B-009) as shown.

• Insérez une des extrémités de la ficelle 77A (B-050) dans le trou du pavillon 73A (B-009) indiqué sur l'image.



# THE EIFFEL TOWER / LA TOUR EIFFEL • Step-by-step / Pas-à-pas #78

2

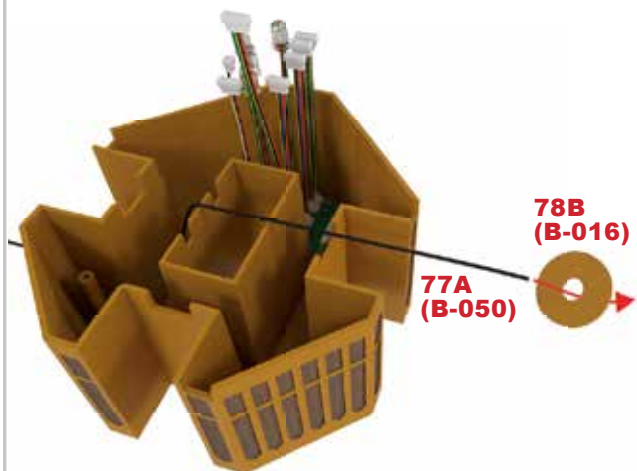

- Then pass cable 77A (B-050) through the pulley disc opening 78B (B-016).
- Passez ensuite le câble 77A (B-050) dans l'ouverture du disque de la poulie 78B (B-016).

3

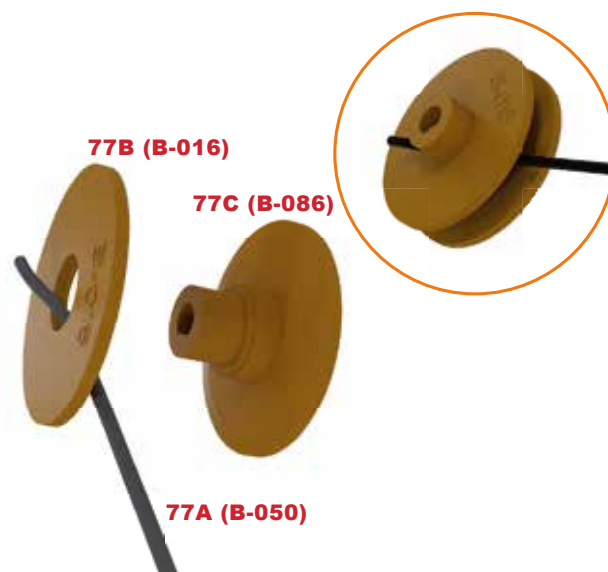

- Assemble the pulley parts 78B (B-016) and 78C (B-086) as shown in the picture, so that the cable is "clamped" between the two parts.
- Assemblez les pièces de la poulie 78B (B-016) et 78C (B-086) comme indiqué sur la l'image, de façon à ce que le câble soit «serré» entre les deux pièces.

4

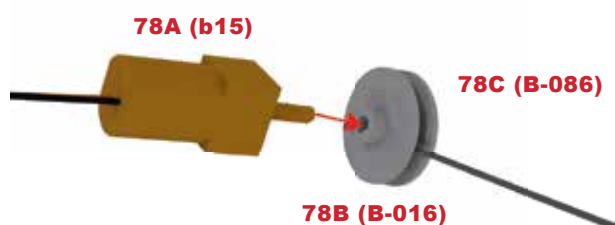

- Insert the engine shaft 78A (b15) into the protruding section of part 78C (B-086) that was inserted into the hole of disc 78B (B-016) in the previous step.
- The shape of the engine shaft and the shape of the pulley hole are designed to allow the engine to transmit motion to the pulley.
- Introduisez l'arbre du moteur 78A (b15) dans la partie saillante de la pièce 78C (B-086) qui a été insérée dans l'orifice du disque 78B (B-016) à l'étape précédente.
- La forme de l'arbre du moteur et celle du trou de la poulie sont conçues de façon à ce que le moteur puisse transmettre le mouvement à la poulie.

5

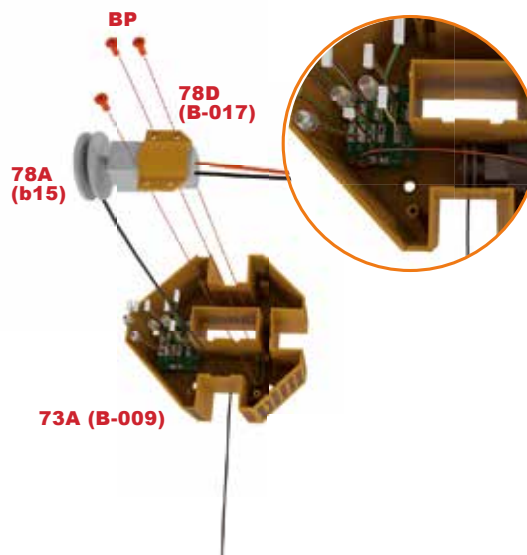

- Install engine 78A (b15) inside pavilion 73A (B-009) and attach it to the pavilion by using mounting plate 78D (B-017) and three BP screws.
- Connect the engine cable to the connector B15 on the electronic board B49.
- Installez le moteur 78A (b15) à l'intérieur du pavillon 73A (B-009) et attachez-le sur ce pavillon à l'aide de la plaque de fixation 78D (B-017) et de trois vis BP.
- Branchez le câble du moteur sur le connecteur B15 de la carte électronique B49.

6

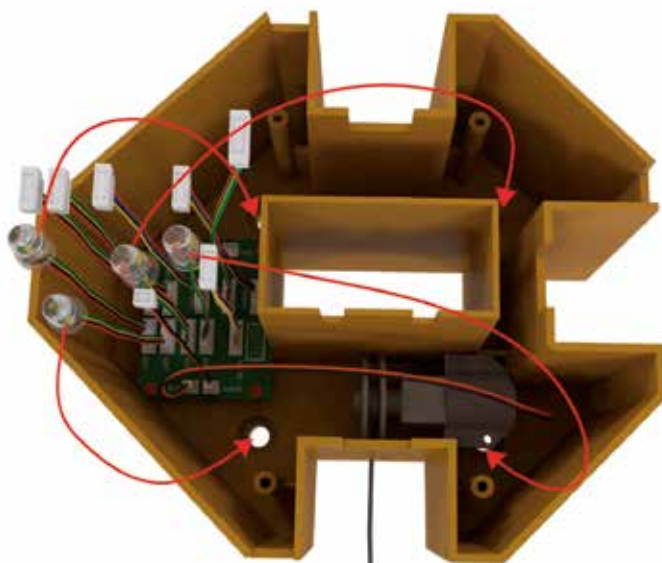

- Finally, raise pavilion 73A (B-009) slightly and insert the four LEDs 73C (a22) into each of its ports.
- If necessary, use pliers.

- Enfin, soulevez légèrement le pavillon 73A (B-009) et insérez les quatre LED 73C (a22) dans chacun de ses ports.
- Si nécessaire, utilisez une pince.

## RESULT / RÉSULTAT

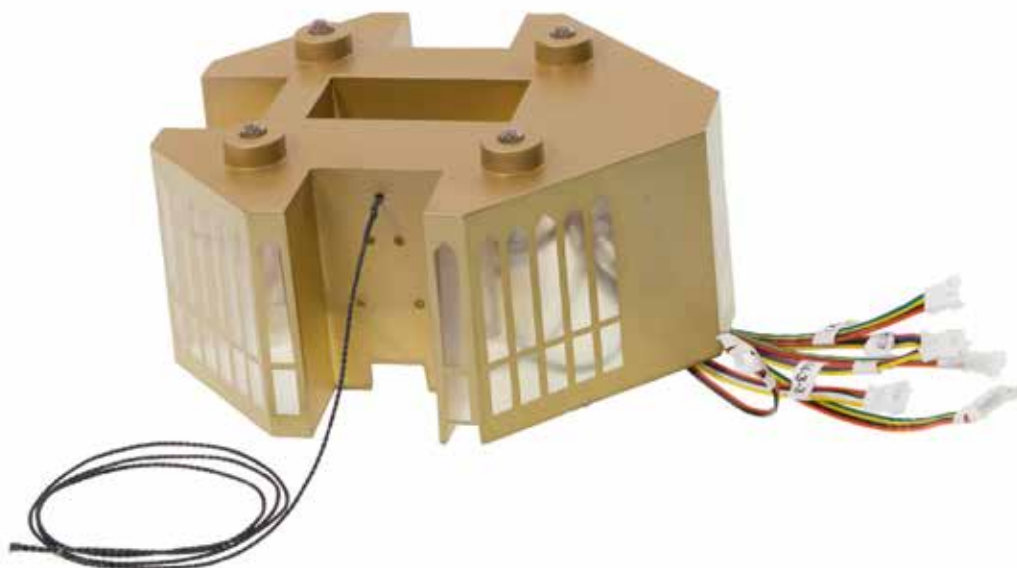

## The parts / Les pièces #79

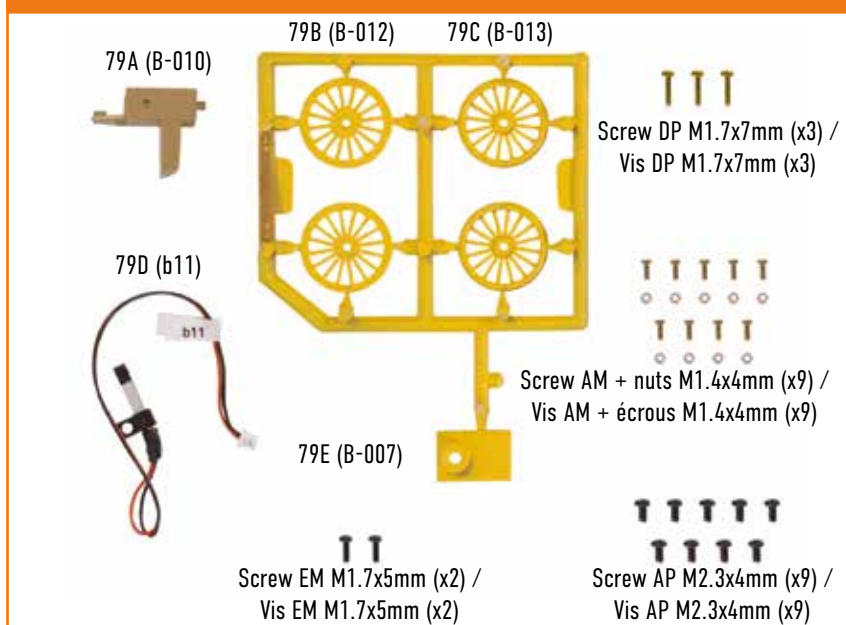

## The assembly plan / Le plan de montage

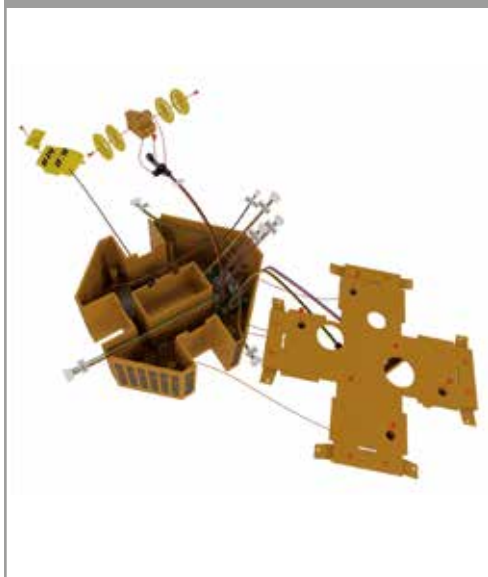

### CONSEIL/TIP

When tying the knot on the wire, make sure that it is big enough that it does not come through the hole in the lift cabin. The knot should be at the very end of the wire, with no excess remaining. This will ensure that the transit of the lift through the tower is not interrupted.

Lorsque vous faites le noeud sur la ficelle, veillez à ce qu'il soit assez gros, de façon qu'il ne puisse pas passer par le trou de la cabine de l'ascenseur. Le noeud doit être tout au bout de la ficelle, aucun surplus ne doit dépasser. Vous éviterez ainsi que le parcours effectué par l'ascenseur dans la tour soit interrompu.

1

- Detach the pulley elements from the sprue.
- Start the assembly by connecting discs 79B (B-012) with discs 79C (B-013) to obtain two pulleys.
- Be sure to differentiate between side B-012 and side B-013 in both sets for further assembly.

- Détachez les éléments de la poulie de la matrice.
- Commencez le montage en reliant les disques 79B (B-012) aux disques 79C (B-013) pour obtenir deux poulies.
- Veillez à bien différencier le côté B-012 et le côté B-013 dans les deux ensembles pour la suite de l'assemblage.

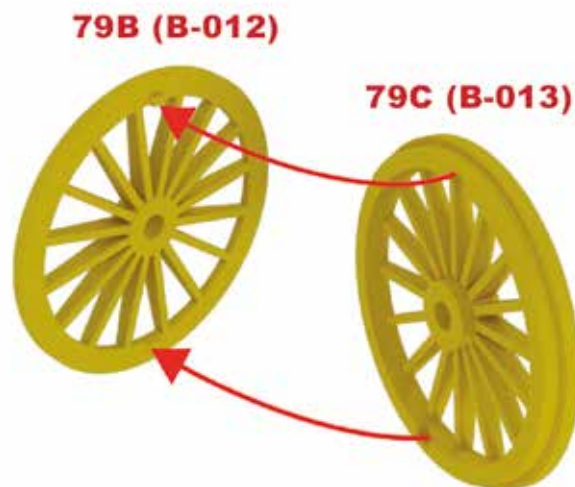

# THE EIFFEL TOWER / LA TOUR EIFFEL • Step-by-step / Pas-à-pas #79

2

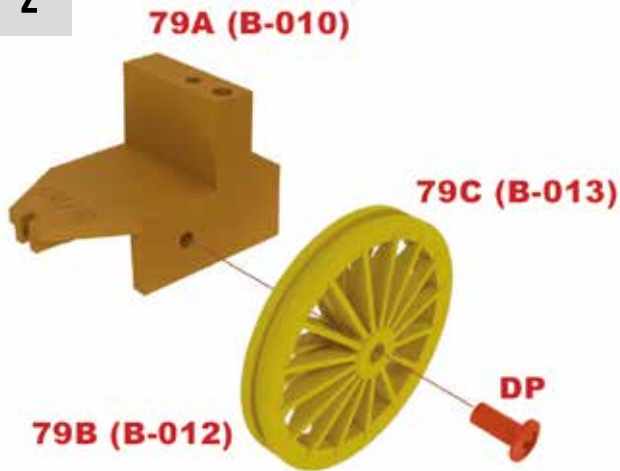

- Align the centre hole of one of the pulleys assembled in the previous step with the hole in the support holder 79A (B-010), so that part 79B (B-012) is facing the support.
- Insert a DP screw to secure the pulley.
- Alignez le trou central de l'une des poulies assemblées à l'étape précédente au trou du support 79A (B-010), de manière que la pièce 79B (B-012) soit orientée vers le support.
- Insérez une vis DP pour fixer la poulie.

3

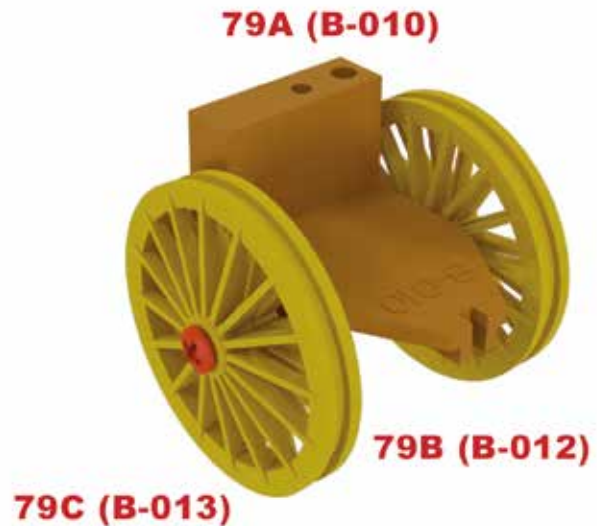

- Mount the second pulley on the other side of support 79A (B-010), with part 79B (B-012) facing it, and secure the assembly with a DP screw.
- Montez la seconde poulie sur l'autre côté du support 79A (B-010), avec la pièce 79B (B-012) orientée vers celui-ci, et fixez l'ensemble à l'aide d'une vis DP.

4

Schalter 79D(b11) ist zu filigran geht zu leicht defekt

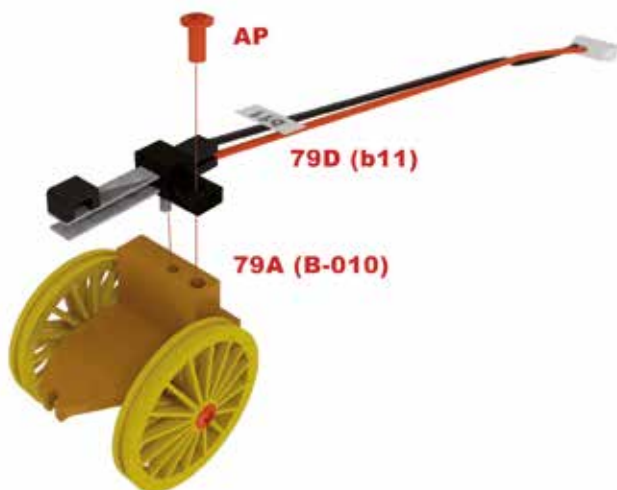

- Insert the pin of switch 79D (b11) into the small centre slot of support 79A (B-010) and secure the two parts with an AP screw.
- Insérez la broche de l'interrupteur 79D (b11) dans la petite fente centrale du support a79A (B-010) et fixer les deux parties avec une vis AP.

5

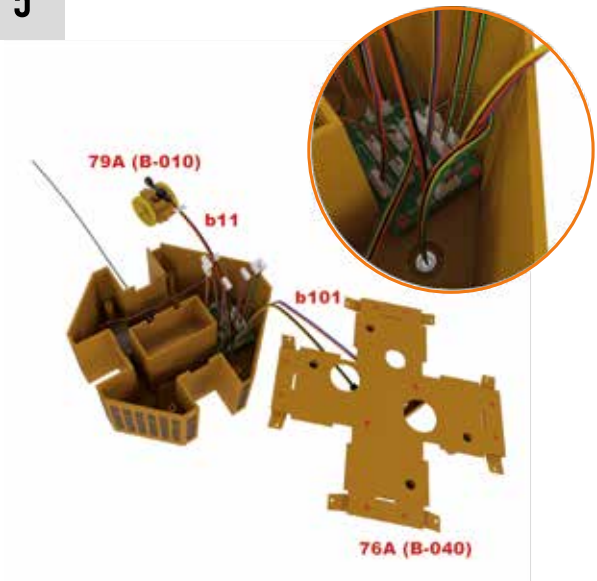

- Insert the terminal of cable b11, to which we have just attached pulley support 79A (B-010), and the terminal of cable switches b-101, which is attached to the pavilion base 76A (B-040), into the connectors of PCB B49.
- Insérer la borne du câble b11, à laquelle nous venons d'attacher la poulie support de poulie 79A (B-010), et la borne du câble interrupteur b-101, qui est attachée à la base du pavillon 76A (B-040), dans les connecteurs du PCB B49.

6

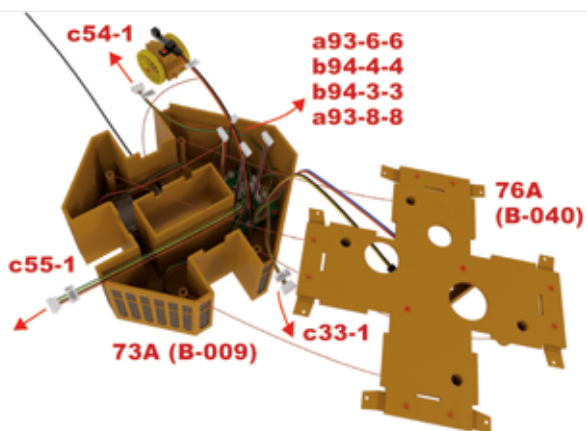

- Before connecting the base 76A (B-040) to pavilion 73A (B-009), guide the cables b11, c54-1, c55-1, c33-1 and the group a93-6-6, b94-4-4, b94-3-3 and a93-8-8 out of the pavilion as shown in the picture.
- Avant d'unir la base 76A (B-040) avec le pavillon 73A (B-009), guidez les câbles b11, c54-1, c55-1, c33-1 et le groupe a93-6-6, b94-4-4, b94-3-3 et a93-8-8 hors du pavillon, comme sur l'image.

7

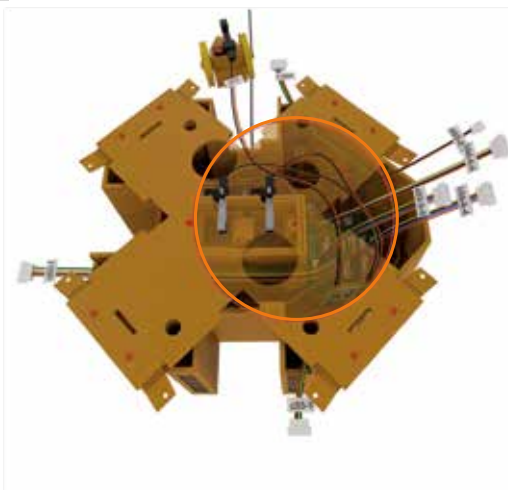

- Then place the emerging cables in the special slits in the pavilion walls.
- The switches of cable b-101 must be embedded in the two grooves in the centre of the pavilion in order for base 76A (B-040) to fit properly in its place.
- Placez ensuite les câbles sortants dans les rainures spéciales des murs du pavillon.
- Les interrupteurs du câble b-101 doivent être encastrés dans les deux rainures situées au centre du pavillon pour que la base 76A (B-040) puisse s'emboîter correctement à sa place.

8

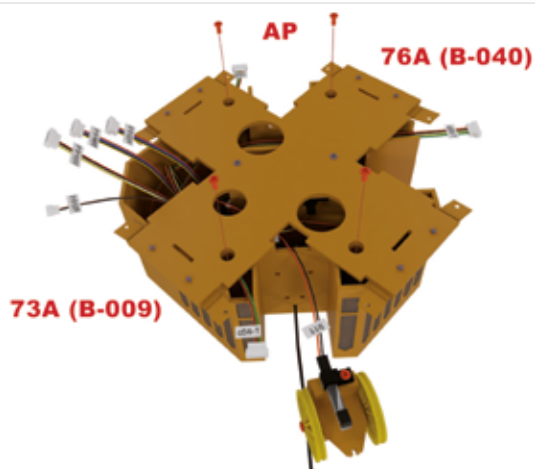

- Make sure base 76A (B-040) and pavilion 73A (B-009) are properly aligned and secure the parts with four AP screws.
- Assurez-vous que la base 76A (B-040) et le pavillon 73A (B-009) sont bien alignés et fixez les pièces à l'aide de quatre vis AP.

9

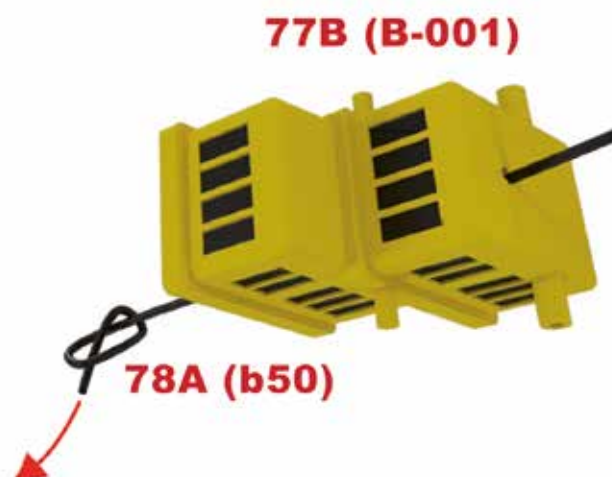

- Insert the free end of wire 78A (b50) into the opening in lift cabin 77B (B-001) and tie a sturdy knot to allow the wire to raise the cabin.
- Insérer l'extrémité libre du fil 78A (b50) dans l'ouverture de la cabine de levage 77B (B-001) et faire un nœud solide pour permettre au fil de soulever la cabine.

10

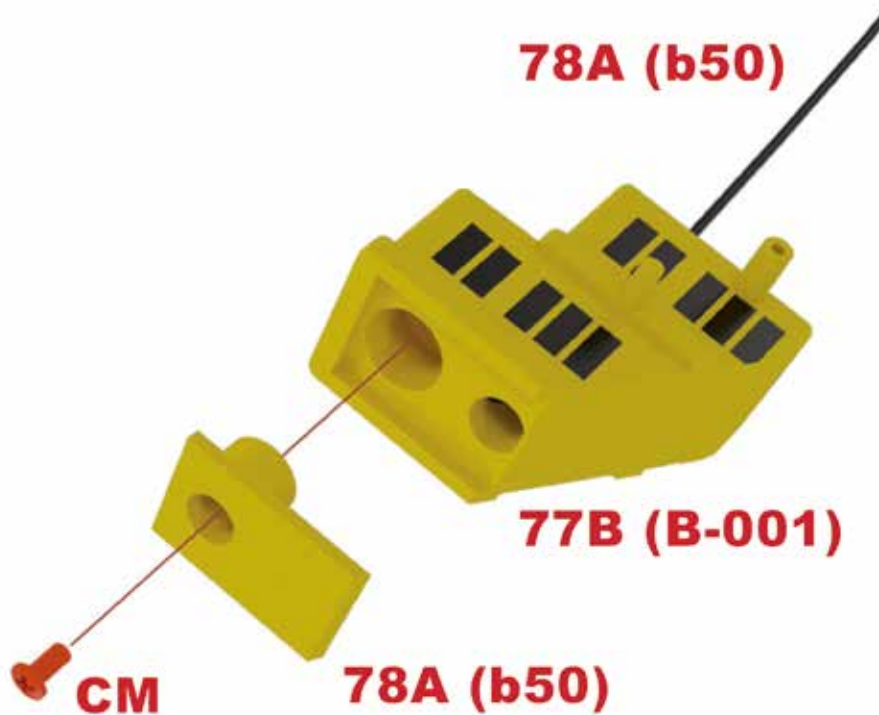

• Finally, remove the cover 79E (B-007) from the die and place it on the bottom of the cabin 77B (B-001). Use a CM screw to secure the two parts.

• Pour finir, détachez le couvercle 79E (B-007) de la matrice et placez-le au fond de la cabine 77B (B-001). Utilisez une vis CM pour fixer les deux pièces.

## RESULT / RÉSULTAT

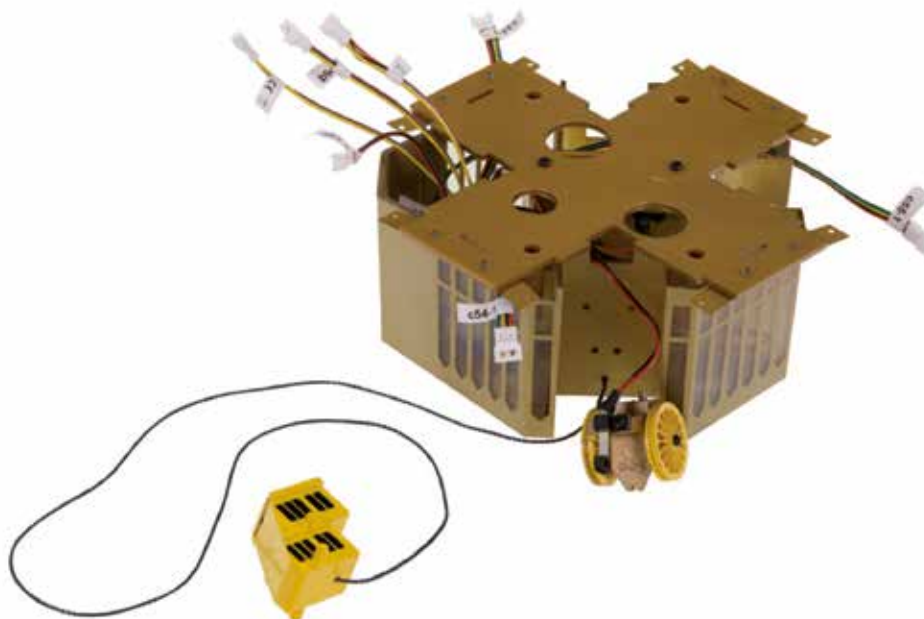

## The parts / Les pièces #80

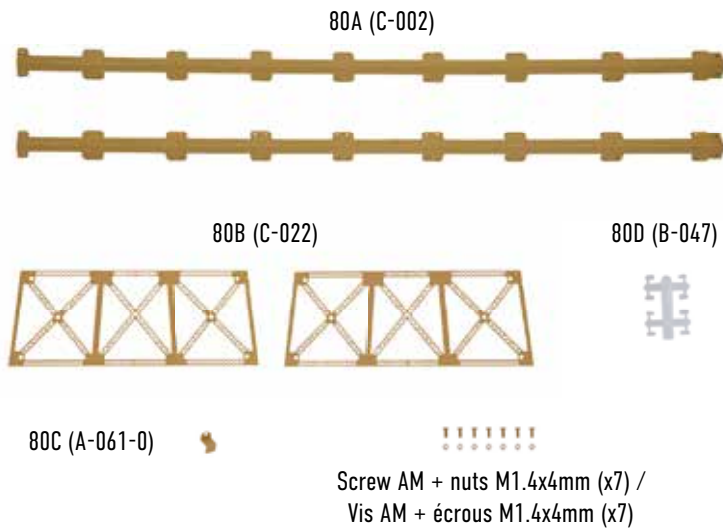

## The assembly plan / Le plan de montage



### CONSEIL/TIP



Before starting the assembly, it is very important that you disconnect the plug from the tower. The lift may start automatically during assembly.

Avant de commencer le montage, il est très important que vous débranchez la prise de la Tour. L'ascenseur pourrait se mettre en effet en marche de façon automatique lors du montage.

1

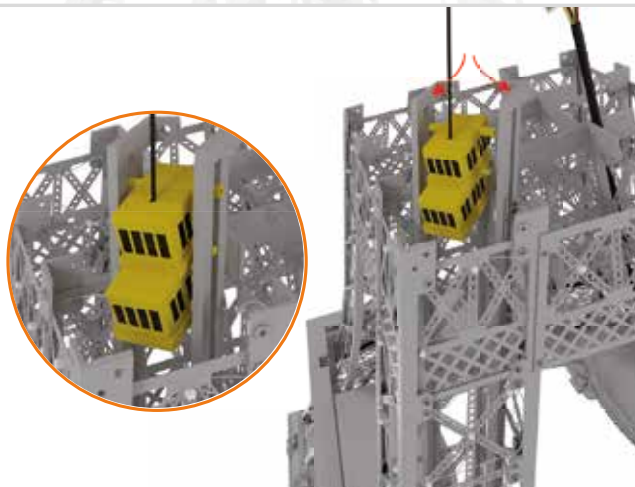

- Hold pavilion 73A (B-009), with all its elements already installed, above the top of the tower so the lift is level with the side rails of pillar II.
- Push these side rails slightly apart to enable the cabin to be placed between them.

- Tenez le pavillon 73A (B-009), avec tous ces éléments déjà installés, au-dessus de la partie supérieure de la Tour, de manière à ce que l'ascenseur se trouve au niveau des guides du pilier II.
- Écartez un peu ces guides en exerçant une légère pression, de manière à pouvoir introduire la cabine de l'ascenseur entre eux.

# THE EIFFEL TOWER / LA TOUR EIFFEL • Step-by-step / Pas-à-pas #80

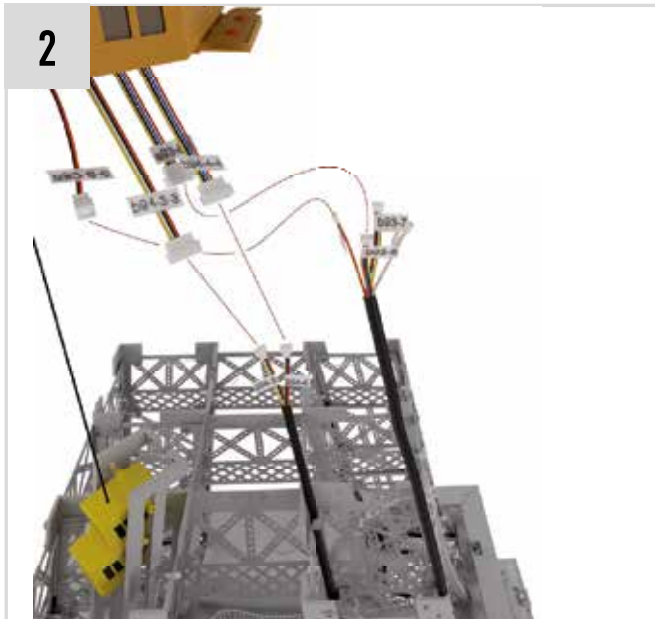

- Connect the four pavilion terminals with the cables housed in pillar I of the tower's second floor. Cable b94-4 connects to terminal b94-4-4, cable b-94-3 connects to terminal b-94-3-3, cable a93-6 connects to terminal a93-6-6 and cable a93-8 connects to terminal a93-8-8.

- Branchez les quatre bornes du pavillon avec les câbles logés dans le pilier I du deuxième niveau de la Tour. Le câble b94-4 se branche sur la borne b94-4-4, le câble b-94-3 sur la borne b-94-3-3, le câble a93-6 sur la borne a93-6-6 et le câble a93-8 sur la borne a93-8-8.



- Now install the pavilion on the tower structure.
- Once the tower elements are aligned, the lift should be installed in the lower part of the pillar.

- Installez maintenant le pavillon sur la structure de la Tour.
- Une fois les éléments de celle-ci alignés, l'ascenseur doit être placé dans la partie inférieure du pilier.

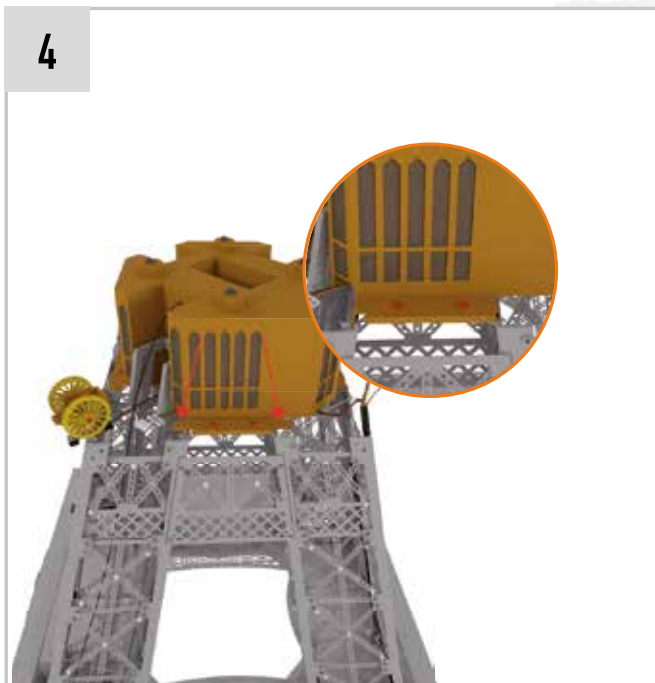

- Bend the tabs of fasteners 76B (B-052) so they fit the tower rails and the screw openings match.

- Pliez les languettes des fixations 76B (B-052) de manière à ce qu'elles s'ajustent aux longerons de la tour et que les orifices des vis coïncident.

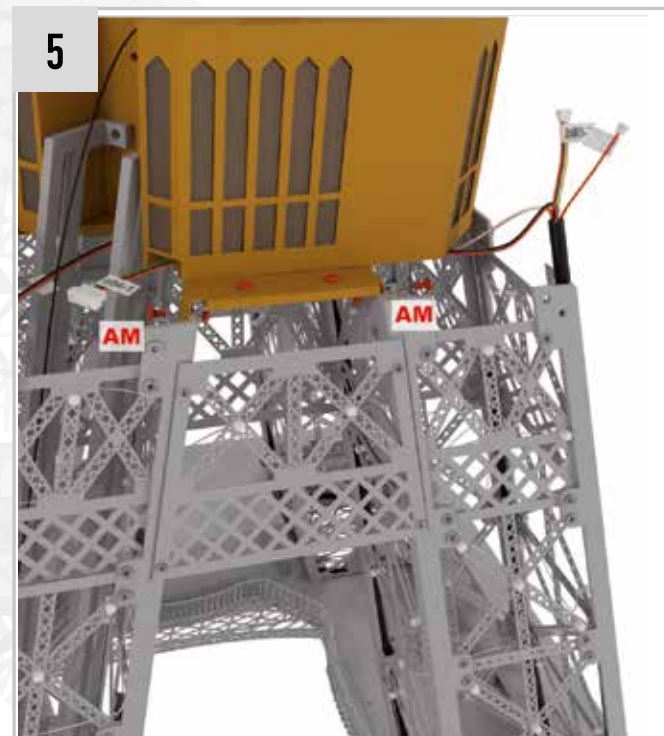

- Insert two AM screws and two AM nuts into the tabs to attach them to the tower's second floor stringers.

- Insérez deux vis et deux écrous AM dans les languettes pour les fixer aux longerons du deuxième niveau de la Tour.



6



• Then attach the two lift guides to pavillon 73A (B-009) with two AP screws.

• Fixez ensuite les deux guides de l'ascenseur au pavillon 73A (B-009) à l'aide de deux vis AP.

7

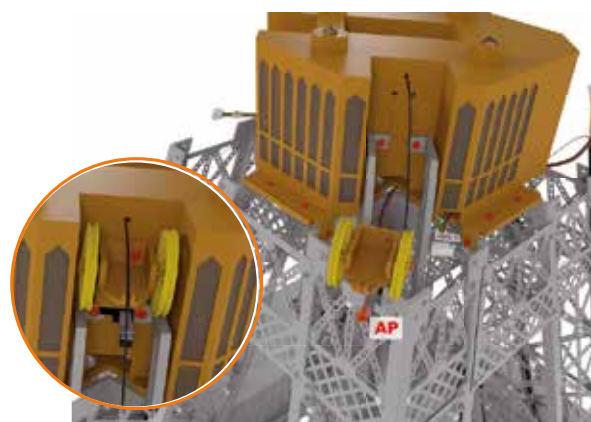

• Carefully pull the wire away from the lift and place bracket 79A (B-010) against the pavilion, above the rails.  
 • Align the pin of the bracket with the left hole of the pavilion and secure the part in the adjacent hole with an AP screw.  
 • Guide the lift rope into the groove on the end of the bracket.

• Tirez délicatement le câble pour l'éloigner de l'ascenseur et placez le support 79A (B-010) contre le pavillon, au-dessus des rails.  
 • Alignez l'axe du support avec le trou gauche du pavillon et fixez la pièce dans le trou adjacent avec une vis AP.  
 • Guidez la corde de l'ascenseur dans la rainure située à l'extrémité du support.

8



• Once assembled, ensure that the lift cabin is resting on the sensor at the base of the pillar.  
 • You can now reconnect the plug to the Tower: the lift will start, travel to the top of the Tower and stop automatically. On the remote control, you can find button "4": it allows you to start the lift when it is stopped and to change its direction when running.

• Une fois le montage réalisé, vérifiez que la cabine de l'ascenseur appuie bien sur le capteur situé à la base du pilier.  
 • Vous pouvez maintenant rebrancher la prise de la Tour : l'ascenseur va se mettre en route, il arrivera jusqu'à la partie supérieure de la Tour et s'arrêtera automatiquement. Sur la télécommande, vous pouvez voir la touche « 4 » : elle permet de démarrer l'ascenseur lorsqu'il est arrêté et de changer sa trajectoire lorsqu'il est en marche.

## RESULT / RÉSULTAT



## The parts / Les pièces #81

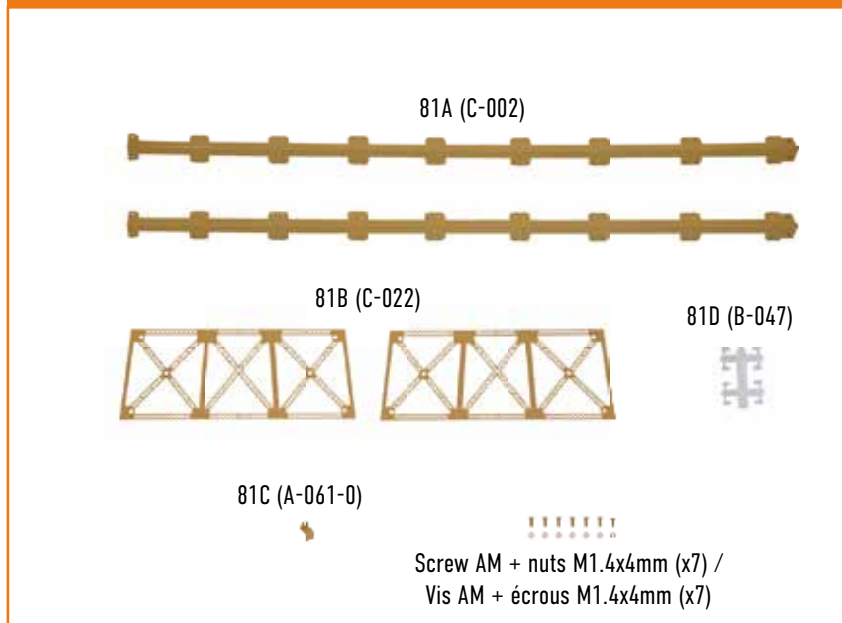

## The assembly plan / Le plan de montage

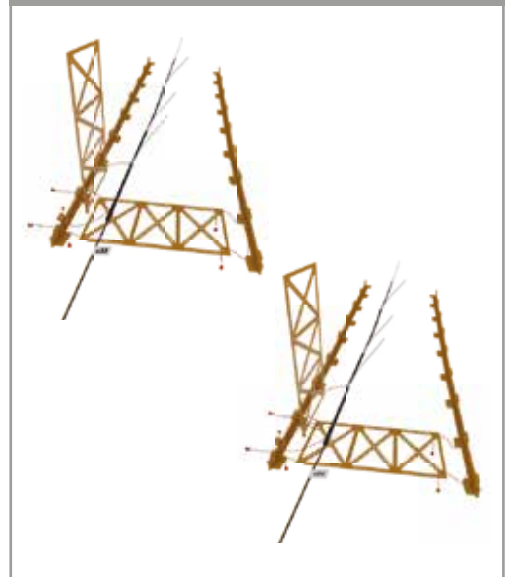

### CONSEIL/TIP

Take the parts from step 80. You will start this assembly with the lower part of the side rails 80A and 81A (C-002), which is slightly stepped.

Reprenez les pièces de l'étape 80. Vous commencerez ce montage avec la partie inférieure des longerons 80A et 81A (C-002), qui est légèrement en escalier.

1

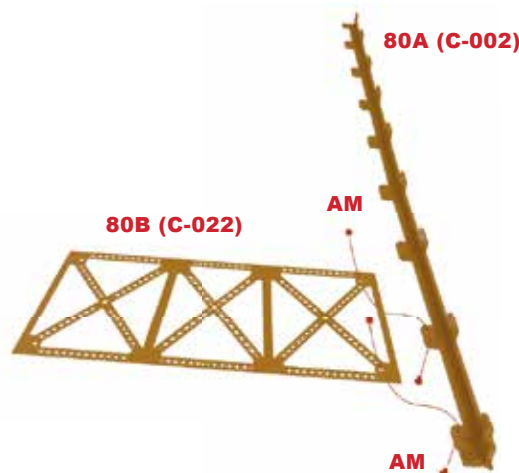

- Assemble one of the panels 80B (C-022) with one of the stringers 80A (C-002) and secure them with two sets of AM screws and nuts.
- The orientation of the panel is not relevant as the part is a perfectly symmetrical one.

- Assemblez l'un des panneaux 80B (C-022) avec l'un des longerons 80A (C-002) et fixez-les à l'aide de deux jeux de vis et écrous AM.
- L'orientation du panneau n'est pas importante car la pièce est parfaitement symétrique.

# THE EIFFEL TOWER / LA TOUR EIFFEL • Step-by-step / Pas-à-pas #81

2

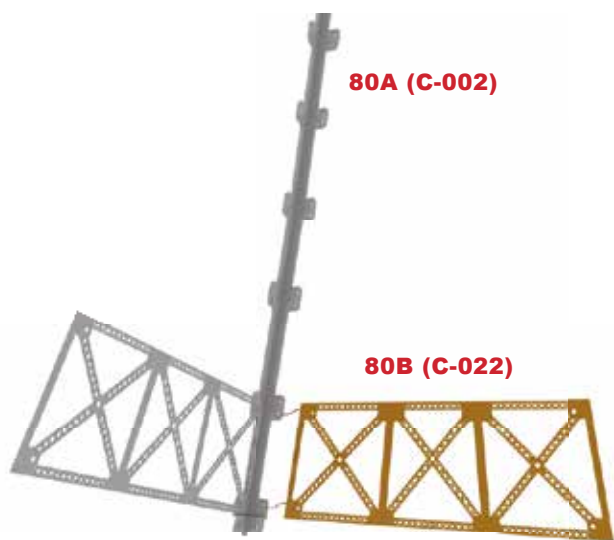

- Then position a second panel 80B (C-022) on the same stringer, so that it forms an angle with the first panel.
- Do not yet fasten the part.

- Positionnez ensuite le second panneau 80B (C-022) sur le même longeron, de manière à former un angle avec le premier panneau.
- Ne fixez pas encore la pièce.

3

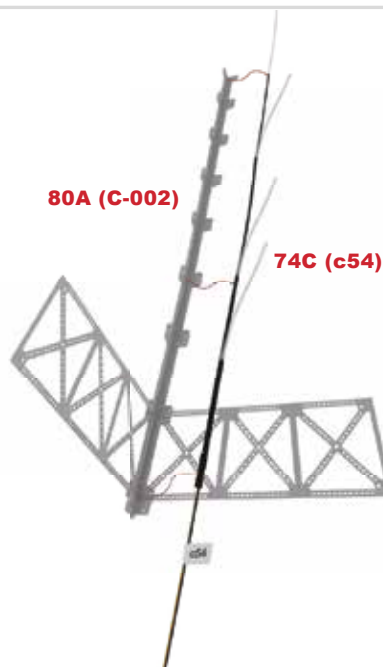

- Take the 74C (c54) cable.
- You can identify it by its label.
- Place it on strand 80A (C-002).

- Prenez le câble 74C (c54).
- Vous pourrez l'identifier grâce à son étiquette.
- Positionnez-le sur le toron 80A (C-002).

4

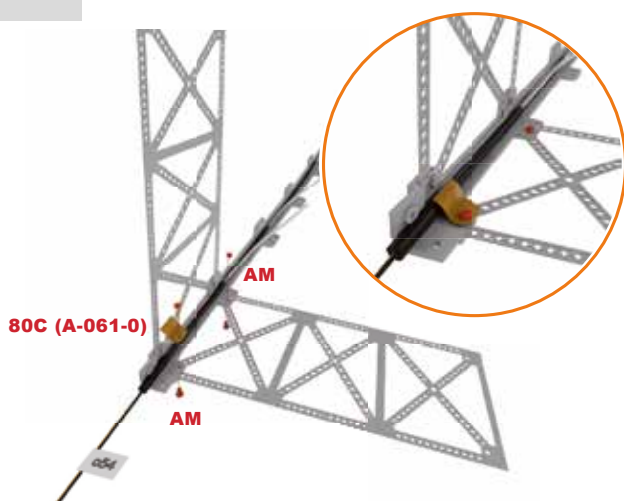

- Now fix cable c54 to the structure with flange 80C (A-061-0) and a set of AM screws and nuts.
- Use another set to finish assembling stringer 80A (C-002) and panel 80B (C-022).

- Fixez maintenant le câble c54 sur la structure avec la bride 80C (A-061-0) et un jeu de vis et écrou AM.
- Utilisez un autre jeu pour finir d'assembler le longeron 80A (C-002) et le panneau 80B (C-022).

5



- Then add the second stringer 80A (C-002) to the right of the assembly.
- It should be placed below the second panel 80B (C-022).

- Ajoutez ensuite le second longeron 80A (C-002) à la droite de l'ensemble.
- Il doit être placé au-dessous du second panneau 80B (C-022).

6

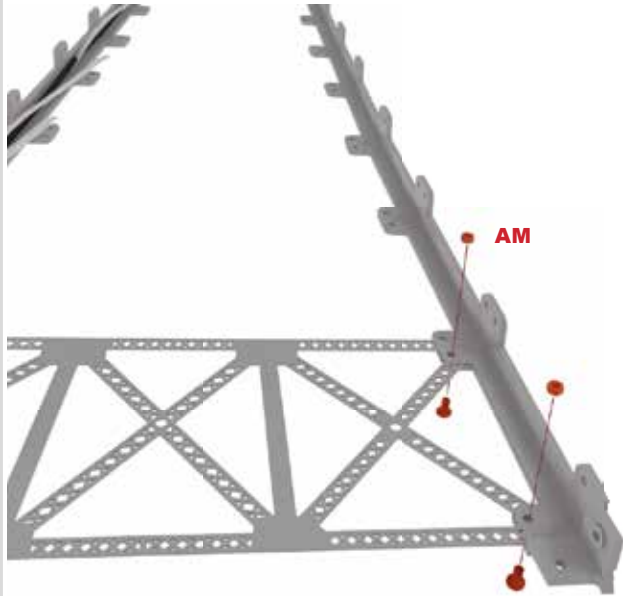

• Fix the two parts with two AM screws and nuts.

• Fixez les deux pièces avec deux vis et deux écrous AM.

7

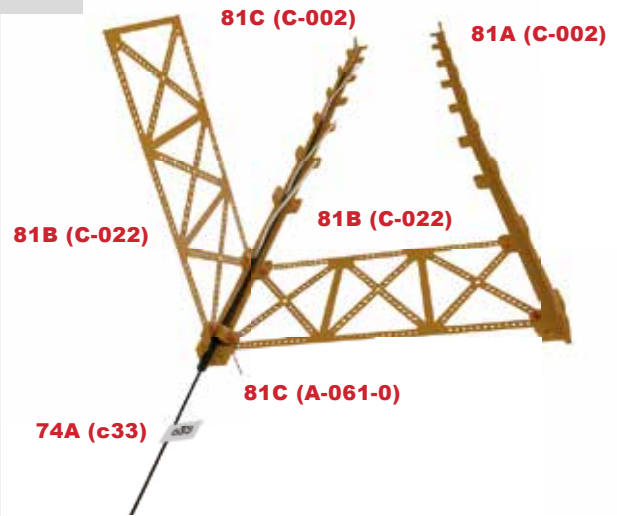

• Proceed in the same way with the two remaining stringers 81A (C-002) and the two remaining panels 8 1B (C-022).  
 • This time use cable 74A (c33) and flange 81C (A-061-0) with the corresponding screws and nuts to complete this stage of the assembly.

• Procédez de la même manière avec les deux longerons 81A (C-002) et les deux panneaux 8 1B (C-022) restants.  
 • Utilisez cette fois-ci le câble 74A (c33) et la bride 81C (A-061-0) avec les vis et écrous correspondants pour terminer cette étape du montage.

## RESULT / RÉSULTAT



# THE EIFFEL TOWER / LA TOUR EIFFEL • Step-by-step / Pas-à-pas #82

## The parts / Les pièces #82

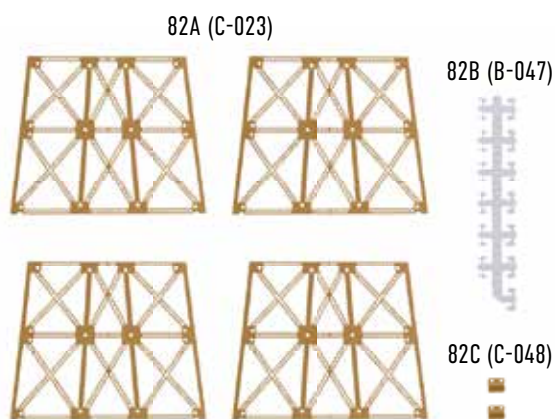

Screw AM + nuts M1.4x4mm (x27) /  
Vis AM + écrous M1.4x4mm (x27)

## The assembly plan / Le plan de montage

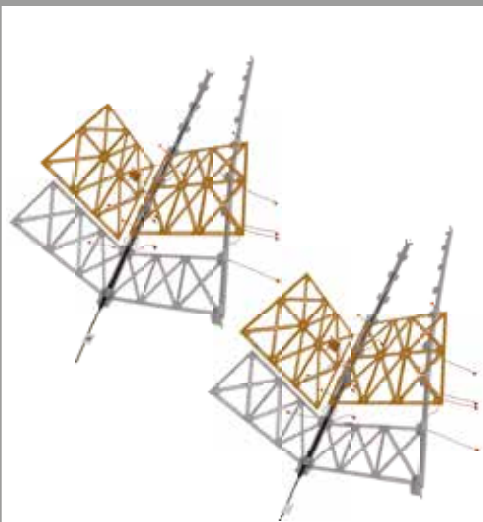

### CONSEIL/TIP



Remember that the cross panels should always be placed on the inside of the stringers; the screws are inserted from the outside and the nuts from the inside of the structure.

Souvenez-vous que les panneaux transversaux doivent toujours être placés sur la face interne des longerons ; les vis s'insèrent depuis l'extérieur et les écrous depuis l'intérieur de la structure.

1

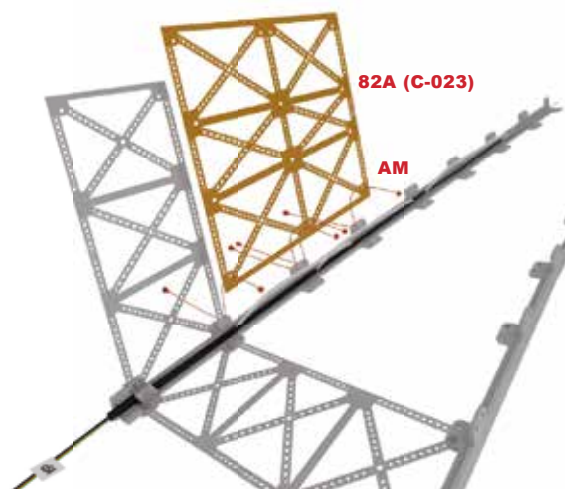

- Take the set of C-002 stringers and c54 cable that you started to assemble earlier.
- Attach one of the 82A panels (C-023) to the spar containing the cable using four sets of AM screws and nuts.

- Prenez l'ensemble composé des longerons C-002 et du câble c54 que vous avez commencé à monter précédemment.
- Fixez l'un des panneaux 82A (C-023) sur le longeron contenant le câble à l'aide de quatre jeux de vis et écrous AM.

2

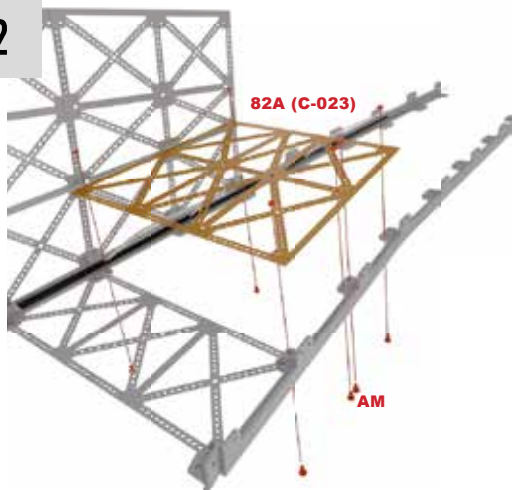

- Then place a second panel 82A (C-023) between the two stringers, so that it forms an angle with the first panel.
- Attach this second panel to the stringer, containing the cable, using two sets of AM screws and nuts inserted in the top and bottom openings of the panel, then use four sets of AM screws and nuts to attach the part to the second stringer.

- Placez ensuite un deuxième panneau 82A (C-023) entre les deux longerons, de manière à former un angle avec le premier panneau.
- Fixez ce second panneau au longeron contenant le câble à l'aide de deux jeux de vis et d'écrous AM insérés dans les ouvertures supérieure et inférieure du panneau, puis utilisez quatre jeux de vis et d'écrous AM pour fixer la pièce au second longeron.

3

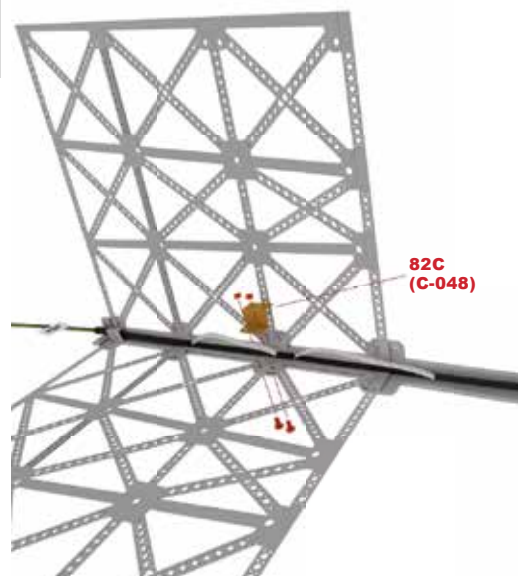

- Align the openings in flange 82C C24 (C-048) with the openings in the panel shown in the picture and secure the part with two sets of AM screws and nuts.
- The flange must be attached to the black shielded part of the cable; the first group of wires must remain outside the clamp.

- Alignez les orifices de la bride 82C (C-048) avec les orifices du panneau indiqués sur l'image et fixez la pièce avec deux jeux de vis et écrous AM.
- La bride doit être fixée sur la partie du câble recouverte d'une protection noire ; le premier groupe de filaments doit rester à l'extérieur de la bride.

4

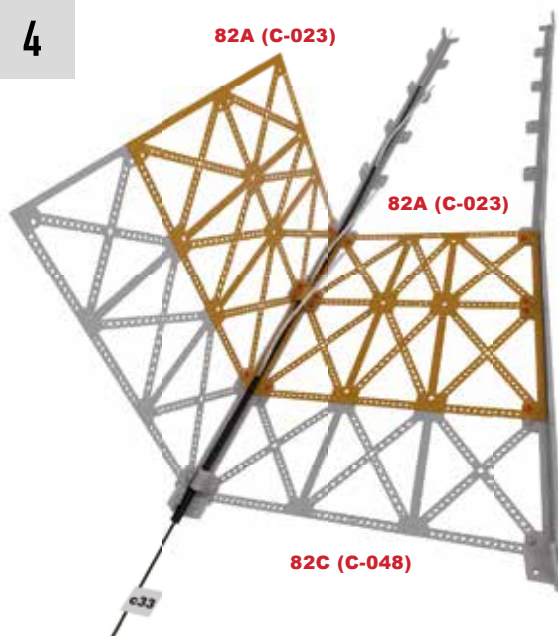

- Proceed in the same way with the second set of stringers that includes cable c33, using the other two panels 82A (C-023) and the remaining flange 82C (C-048), and their corresponding screws and nuts.

- Procédez de la même manière avec le second ensemble de longerons qui comprend le câble c33, en utilisant les deux autres panneaux 82A (C-023) et la bride 82C (C-048) restante, ainsi que les vis et écrous correspondants.

## RESULT / RÉSULTAT

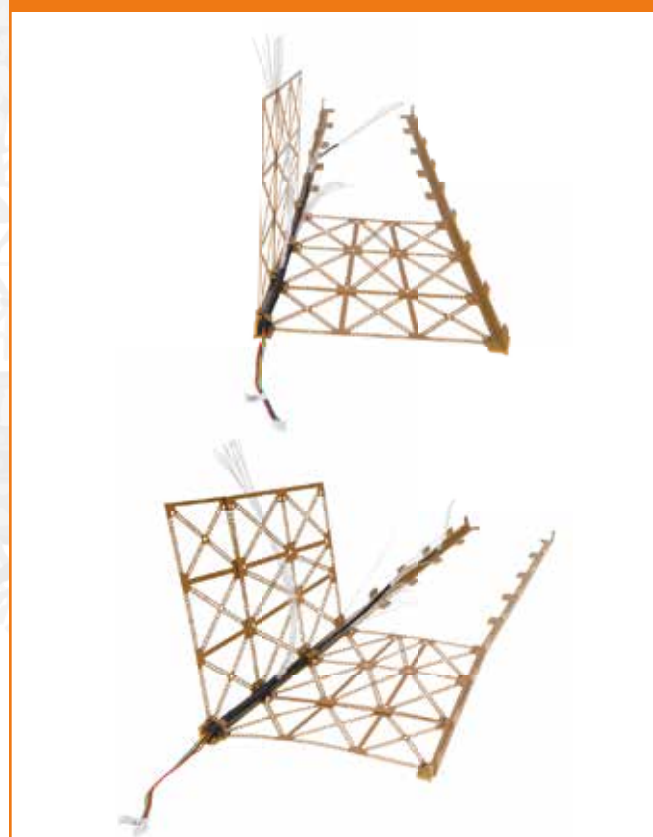

# THE EIFFEL TOWER / LA TOUR EIFFEL • Step-by-step / Pas-à-pas #83

## The parts / Les pièces #83

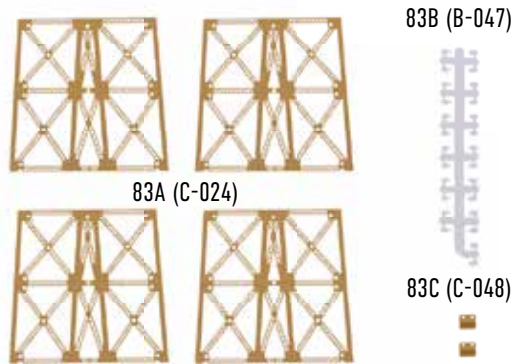

Screw AM + nuts M1.4x4mm (x27) /  
Vis AM + écrous M1.4x4mm (x27)

## The assembly plan / Le plan de montage



### CONSEIL/TIP



Whilst assembling the different levels of the pillar and installing the flanges that hold the cables, ensure that the groups of wires on each level are neat and well separated.

Lors de l'assemblage des différents niveaux du pilier et de l'installation des brides de fixation des câbles, veillez à ce que les groupes de câbles de chaque niveau soient bien séparés et bien rangés.

1

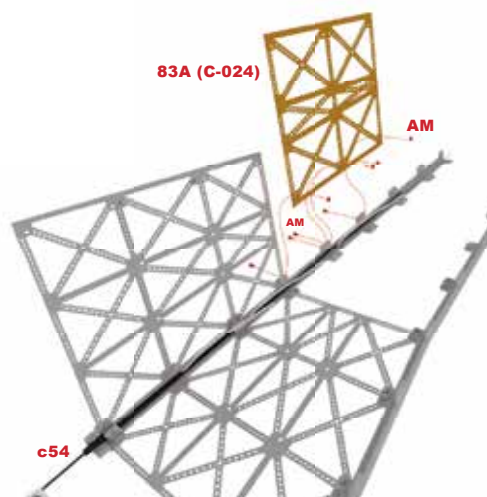

- Take the pillar half consisting of two stringers and cable c54 and place it on your work bench. Install one of the panels 83A (C-024) on one side of the structure.
- Secure the parts with four sets of AM screws and nuts.

- Reprenez la moitié du pilier composée des deux longerons et du câble c54 et posez l'ensemble sur la table. Installez l'un des panneaux 83A (C-024) sur un côté de la structure.
- Fixez les pièces à l'aide de quatre jeux de vis et écrous AM.

2

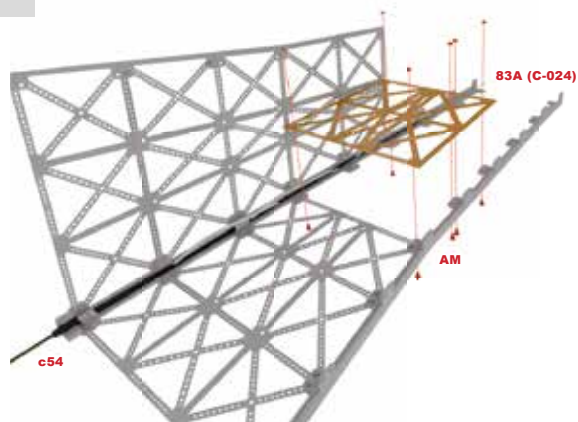

- Then position a second panel 83A (C-024) between the two stringers C-002.
- Secure the panel to the stringer which holds the cable using two sets of AM screws and nuts inserted into the top and bottom panel openings, then use four sets of AM screws and nuts to secure the part to the second stringer.

- Positionnez ensuite un deuxième panneau 83A (C-024) entre les deux longerons C-002.
- Fixez le panneau avec le longeron qui contient le câble à l'aide de deux jeux de vis et écrous AM insérés dans les orifices supérieur et inférieur du panneau, puis utilisez quatre jeux de vis et écrous AM pour fixer la pièce au deuxième longeron.

3

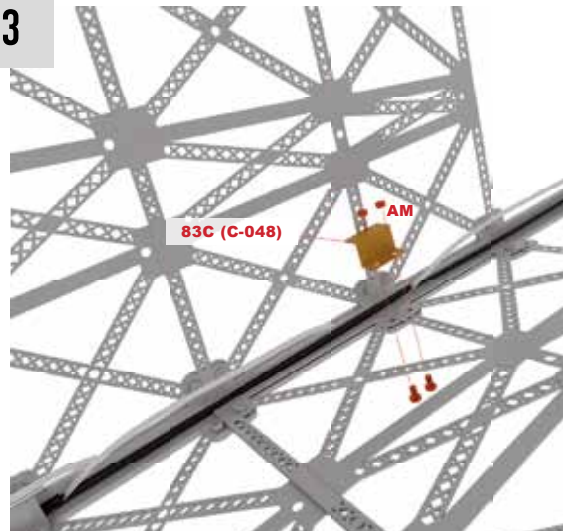

- Align the openings of flange 83C (C-048) with the openings of the panel shown in the picture and secure the part with two sets of AM screws and nuts.
- The flange should be fixed to the black shielded part of the cable; the wires on this level should remain outside the flange.

- Alignez les ouvertures de la bride 83C (C-048) avec les ouvertures du panneau indiquées sur l'image et fixez la pièce avec deux jeux de vis et écrous AM.
- La bride doit être fixée sur la partie du câble recouverte d'une protection noire ; les filaments de ce niveau doivent rester à l'extérieur de la bride.

4

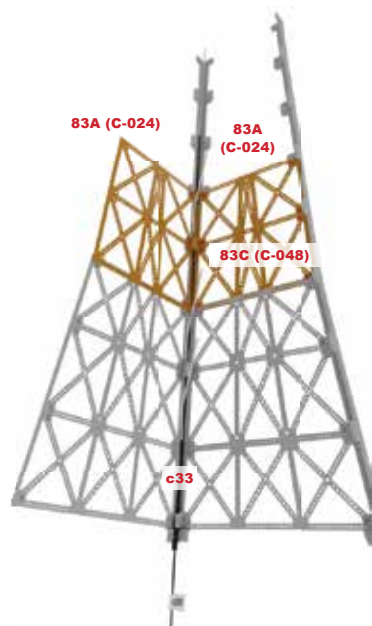

- Proceed in the same way with the second set of stringers that includes cable c33, using the other two panels 83A (C-024) and the remaining flange 83C (C-048), together with the corresponding screws and nuts.

- Procédez de la même manière avec le second ensemble de longerons qui comprend le câble c33, en utilisant les deux autres panneaux 83A (C-024) et la bride 83C (C-048) restante, ainsi que les vis et écrous correspondants.

## RESULT / RÉSULTAT

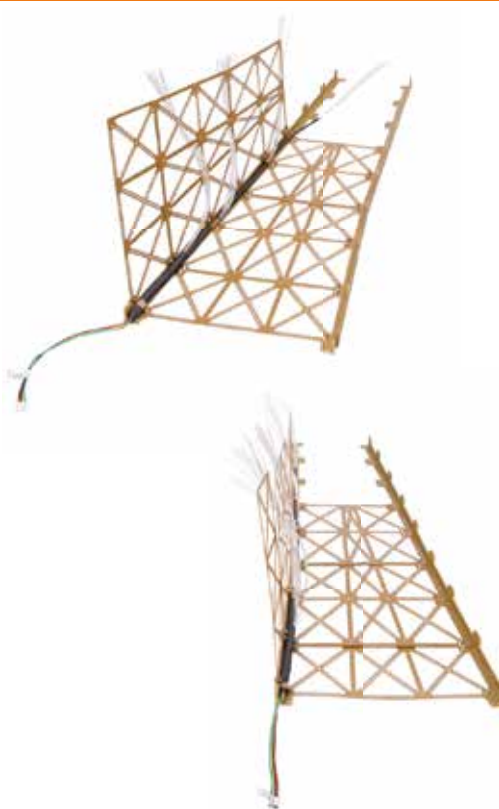



# THE EIFFEL TOWER / LA TOUR EIFFEL • Step-by-step / Pas-à-pas #84

## The parts / Les pièces #84

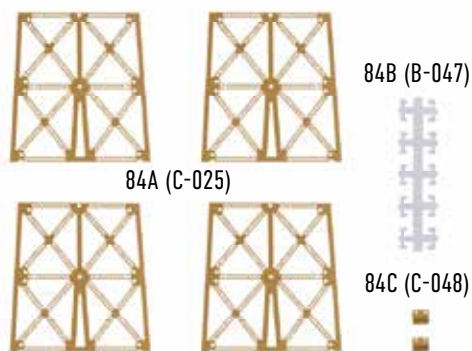

.....  
Screw AM + nuts M1.4x4mm (x27) /  
Vis AM + écrous M1.4x4mm (x27)

## The assembly plan / Le plan de montage

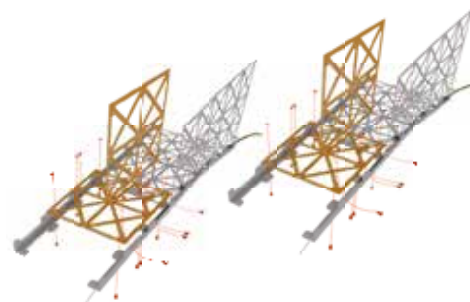

### CONSEIL/TIP



Ensure to attach the flange to the part of the cable that is covered by a black shield and to arrange the optic fiber wires at each level in such a way that they are not damaged when you mount the pillar.

Veillez à fixer la bride sur la partie du câble qui est recouverte par une protection noire et à bien ordonner les filaments de fibre optique de chaque niveau afin de ne pas les abîmer lorsque vous montez le pilier.

1

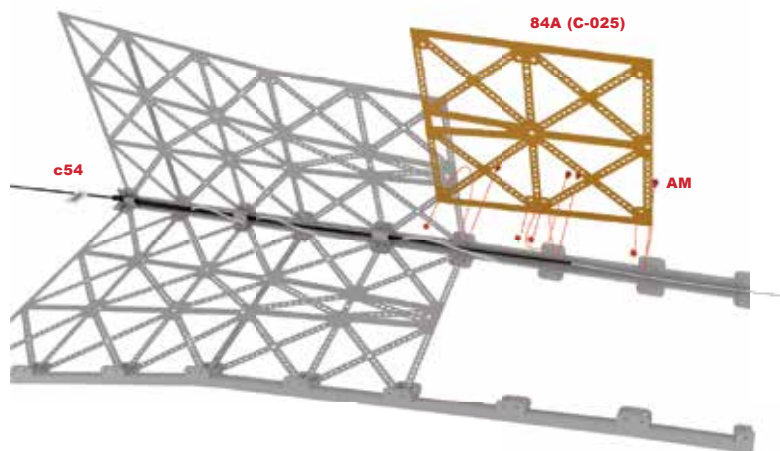

- Take the pillar half consisting of the two stringers and cable c54 and put them on your work bench.
- Install one of panels 84A (C-025) on one side of the frame.
- Secure the parts with four sets of AM screws and nuts.

- Reprenez la moitié du pilier composée des deux longerons et du câble c54 et posez l'ensemble sur la table.
- Installez l'un des panneaux 84A (C-025) sur un côté de la structure.
- Fixez les pièces à l'aide de quatre jeux de vis et écrous AM.

# THE EIFFEL TOWER / LA TOUR EIFFEL • Step-by-step / Pas-à-pas #84

2

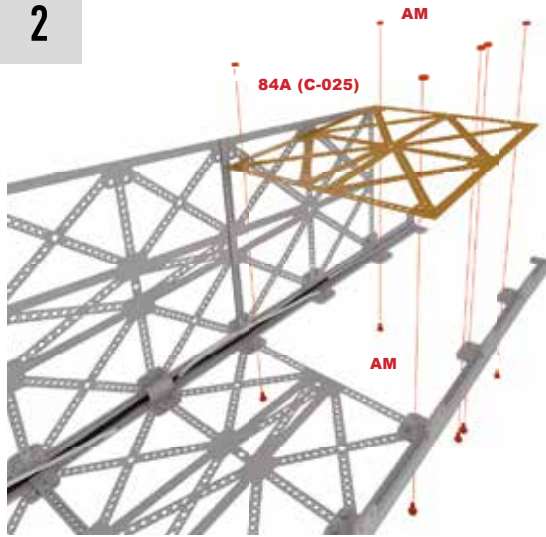

- Then fit a second panel 84A (C-025) between the two stringers C-002.
- Secure the panel with the stringer containing the cable using two sets of AM screws and nuts inserted into the top and bottom panel holes. Then use four sets of AM screws and nuts to secure the part to the second stringer.

- Positionnez ensuite un deuxième panneau 84A (C-025) entre les deux longerons C-002.
- Fixez le panneau avec le longeron qui contient le câble à l'aide de deux jeux de vis et écrous AM insérés dans les orifices supérieur et inférieur du panneau, puis utilisez quatre jeux de vis et écrous AM pour fixer la pièce au deuxième longeron.

3

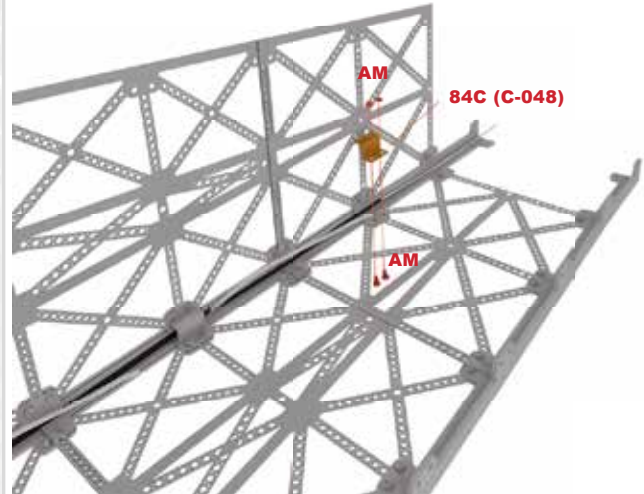

- Align the flange openings of 84C (C-048) with the panel openings shown in the picture and secure the part with two sets of AM screws and nuts.
- Ensure that the wires on this level are on the outside of the flange.

- Alignez les ouvertures de la bride du 84C (C-048) avec les ouvertures du panneau indiquées sur la photo et fixez la pièce avec deux jeux de vis et d'écrous AM.
- Assurez-vous que les fils de ce niveau se trouvent à l'extérieur de la bride.

4

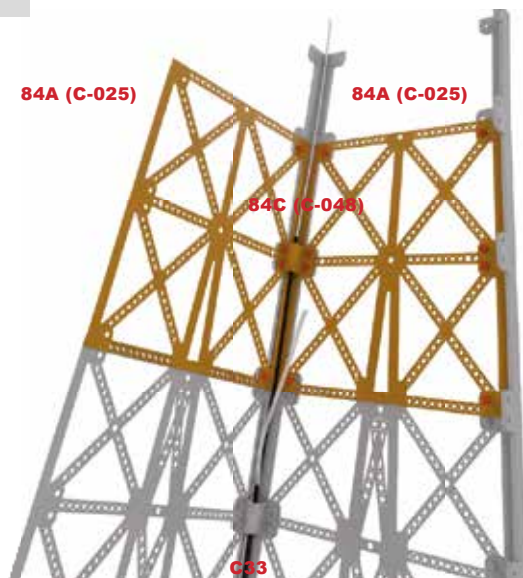

- Proceed in the same way with the second set of stringers that includes cable c33, using the other two panels 84A (C-025) and the remaining flange 84C (C-048), together with the corresponding screws and nuts.

- Procédez de la même manière avec le second ensemble de longerons qui comprend le câble c33, en utilisant les deux autres panneaux 84A (C-025) et la bride 84C (C-048) restante, ainsi que les vis et écrous correspondants.

## RESULT / RÉSULTAT

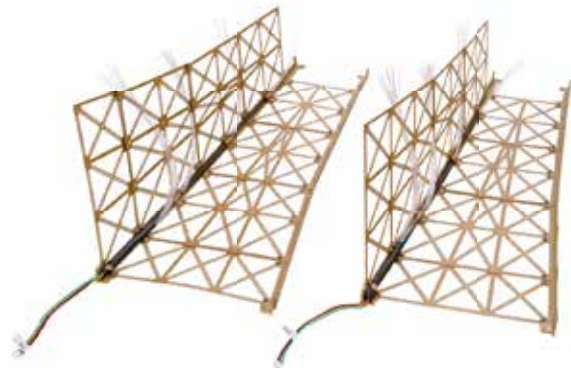

# THE EIFFEL TOWER / LA TOUR EIFFEL • Step-by-step / Pas-à-pas #85

## The parts / Les pièces #85

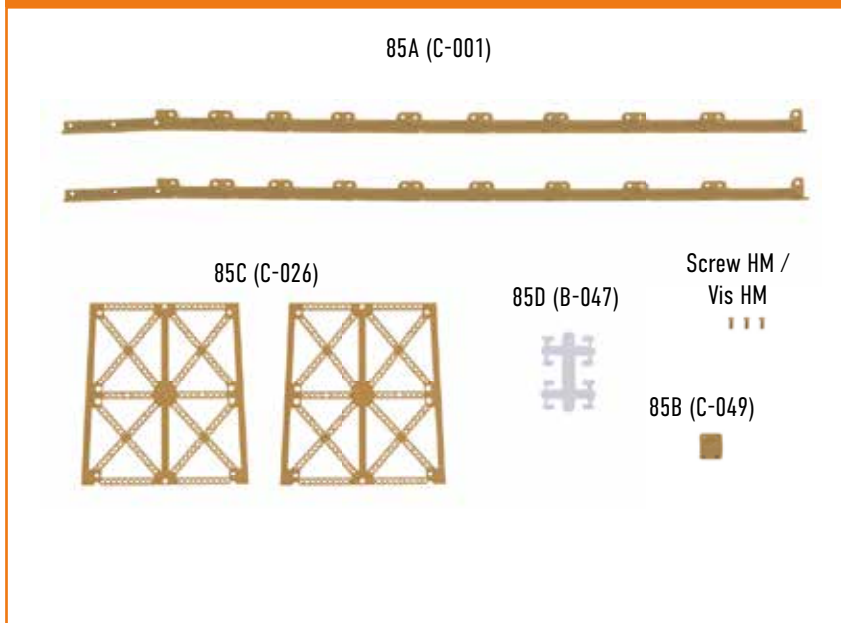

## The assembly plan / Le plan de montage

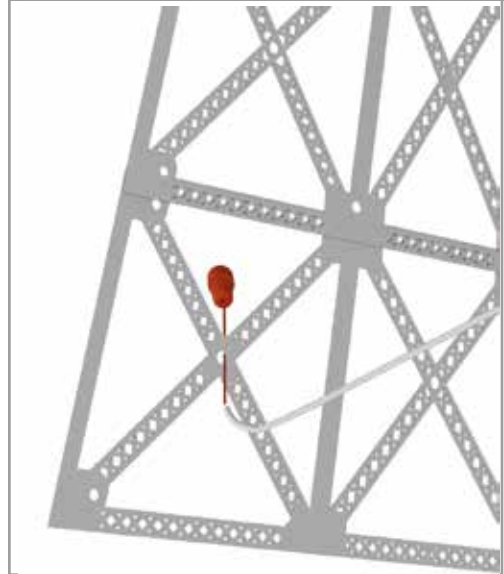

## CONSEIL/TIP



For this assembly step, take light points. To detach them more easily from the cluster, rotate each light point or use sharp scissors.

Pour cette étape de montage, prenez des points de lumière. Pour les détacher plus facilement de la grappe, faites pivoter chaque point de lumière ou utilisez des ciseaux bien affûtés.

1



- Insert 88 light points B-047, from the outside of the frame, into the holes of the panels making up the pylon of the tower.
- Push the narrower end of the light points in with gentle pressure until they are securely fastened to the frame.

- Insérez 88 points de lumière B-047 dans les orifices des panneaux composant le pylône de la tour, depuis l'extérieur de la structure.
- Enfoncez leur extrémité la plus étroite en exerçant une légère pression, jusqu'à ce qu'ils soient bien fixés sur la structure.

# THE EIFFEL TOWER / LA TOUR EIFFEL • Step-by-step / Pas-à-pas #85

2

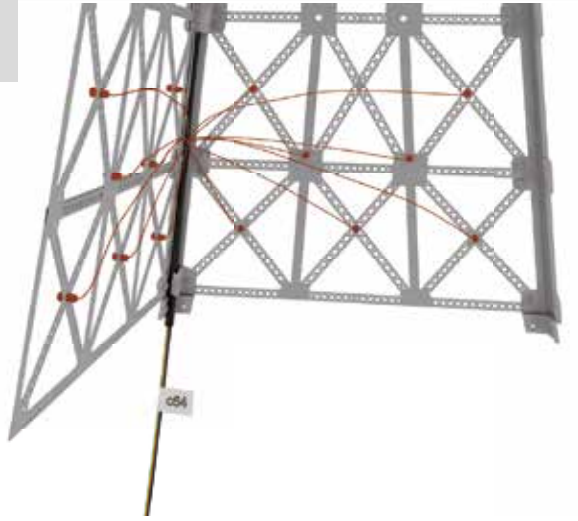

- When the light points have been installed correctly, cut the 14 wires - check the distance to the different light points, taking a margin of 1 to 2 cm into account. It concerns the first level of one pylon half.
- Insert the filaments into the corresponding light points.

- Une fois les points de lumière correctement installés, découpez les 14 filaments du premier niveau d'une moitié de pylône selon la distance qu'il y a jusqu'aux différents points de lumière, en laissant une marge de 1 ou 2 cm.
- Insérez les filaments dans les points de lumière correspondants.

3

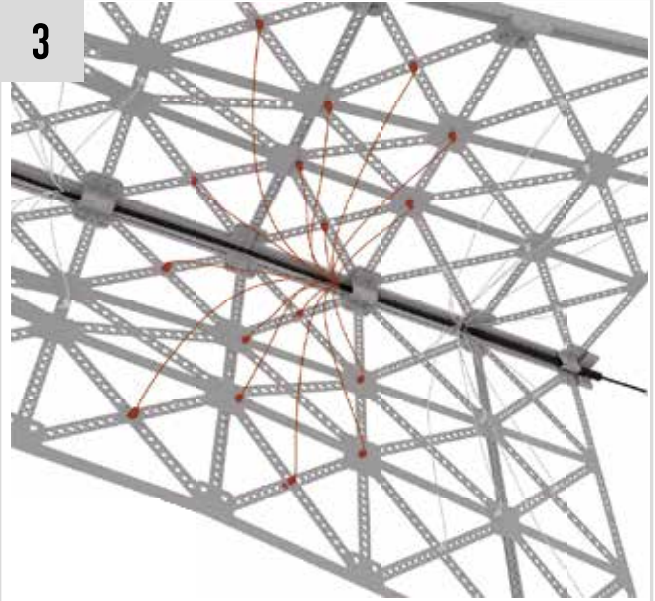

- Separate the wires, which emerge from the second flange of the stringer, into two groups.
- You must arrange eight wires on each side of the stringer and make the corresponding connections.

- Séparez en deux groupes les filaments qui sortent de la deuxième bride du longeron.
- Vous devez placer huit filaments de chaque côté du longeron et réaliser les connexions correspondantes.

4

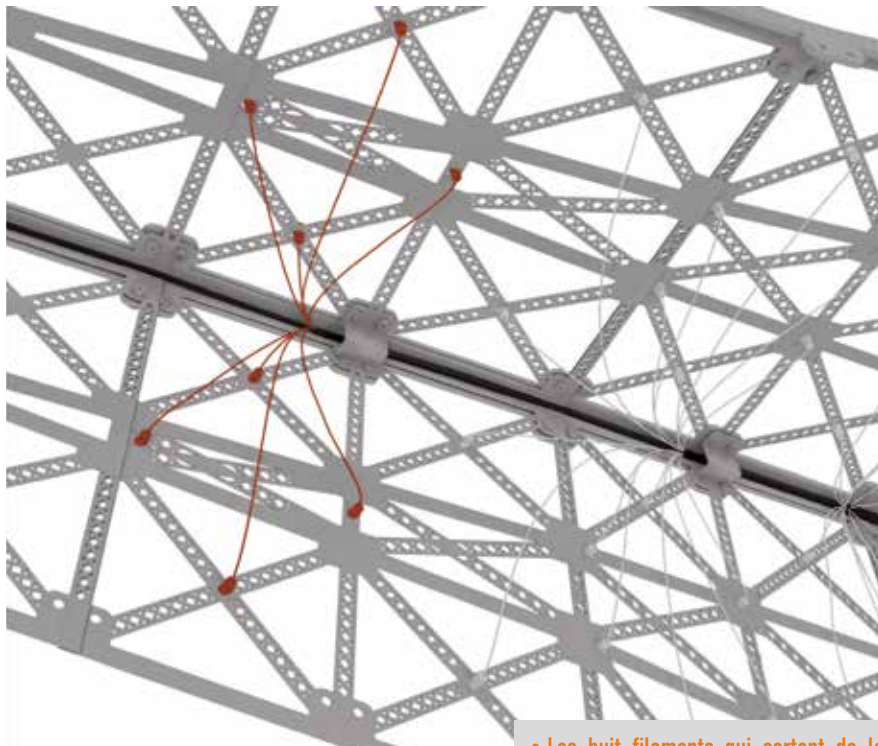

- The eight wires coming out of the third flange of the stringer should be separated into two groups: four wires should be installed on each side of the structure.
- Cut them off and insert their ends into the light points on this level.

- Les huit filaments qui sortent de la troisième bride du longeron doivent être séparés en deux groupes : quatre filaments doivent être installés de chaque côté de la structure.
- Découpez-les et insérez leurs extrémités dans les points de lumière de ce niveau.

# THE EIFFEL TOWER / LA TOUR EIFFEL • Step-by-step / Pas-à-pas #85

5

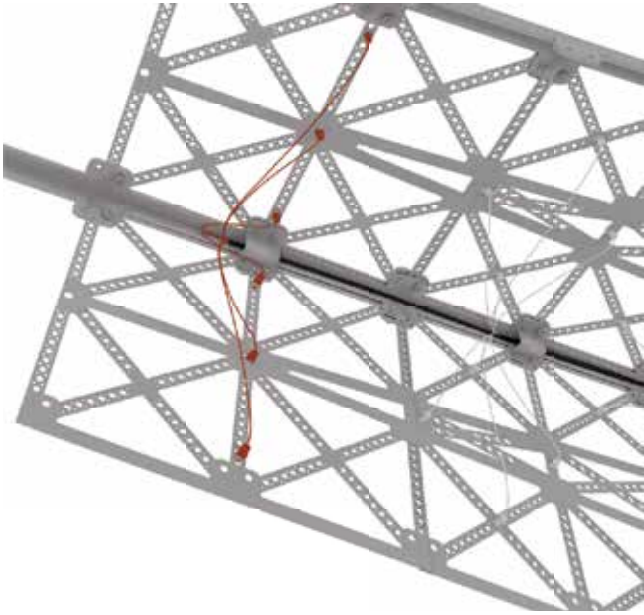

• To finish the assembly of this tower half, connect three wires on each side of the structure.

• Pour finir le montage sur cette moitié du pylône, connectez trois filaments de chaque côté de la structure.

6

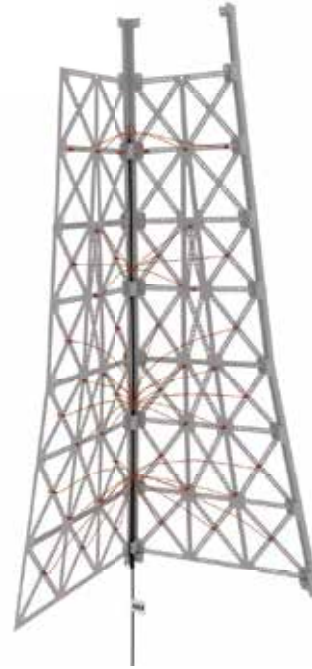

• Make the same connections on the other tower half as performed in this step by step.

• Réalisez les mêmes connexions que celles effectuées dans ce pas à pas sur l'autre moitié du pylône.

## RESULT / RÉSULTAT

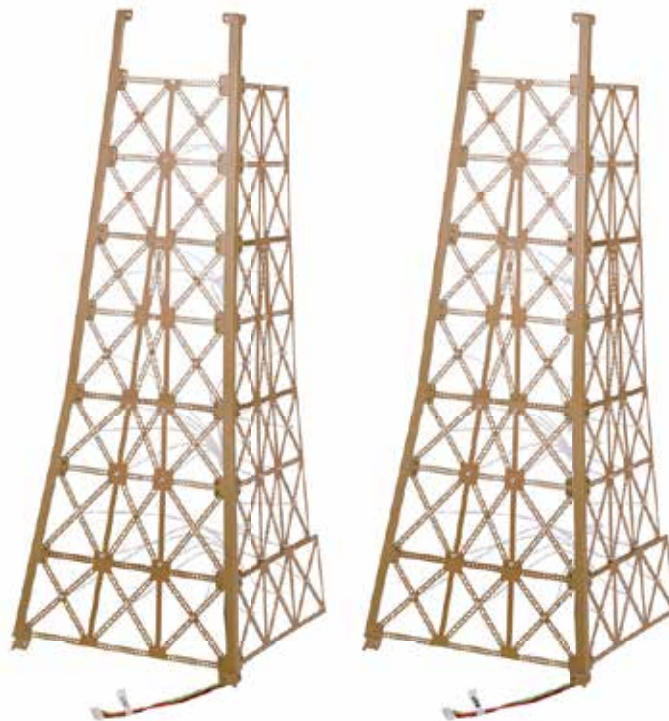

## The parts / Les pièces #86

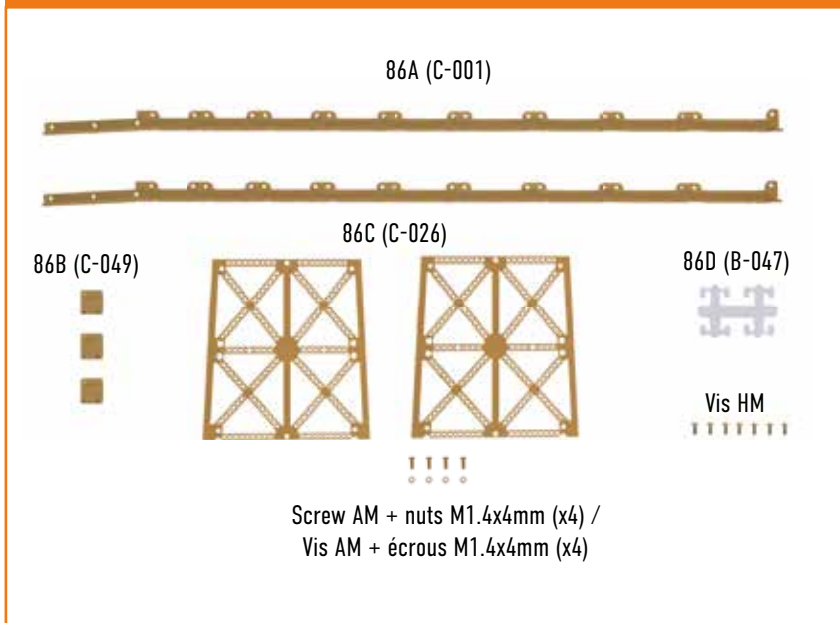

## The assembly plan / Le plan de montage



### CONSEIL/TIP



Arrange the screws carefully and try not to mix them up in order to be able to continue assembling the different elements using the correct screws at each stage.

Rangez soigneusement les vis et tâchez de ne pas les mélanger de manière à pouvoir poursuivre le montage des différents éléments en utilisant les vis adéquates à chaque étape.

1

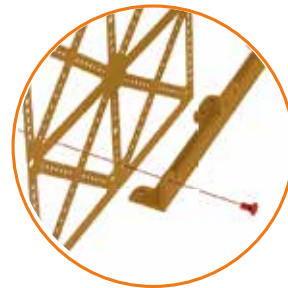
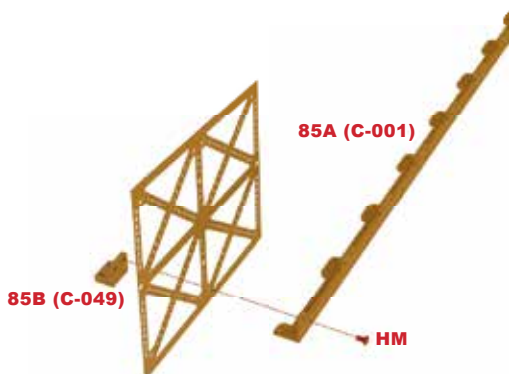

- Take the parts received with issue 85.
- One end of stringer 85A (C-001) is L-shaped: align the right-hand aperture in the centre of the edge of one of the panels 85C (C-026) with the aperture in the L-shaped end of one of the stringers and then align the right-hand opening in the fixing bracket 85B (C-049) with these two apertures.
- Insert an HM screw - but no nut - into the bracket to secure the three pieces.

- Reprenez les pièces reçues avec le numéro 85.
- L'une des extrémités des longerons 85A (C-001) a une forme en L : alignez l'ouverture de droite de la partie centrale du bord de l'un des panneaux 85C (C-026) avec l'ouverture de l'extrémité en L de l'un des longerons puis alignez le trou de droite de l'équerre de fixation 85B (C-049) avec ces deux ouvertures.
- Insérez une vis HM - mais aucun écrou - dans l'équerre pour fixer les trois pièces.

# THE EIFFEL TOWER / LA TOUR EIFFEL • Step-by-step / Pas-à-pas #86

2

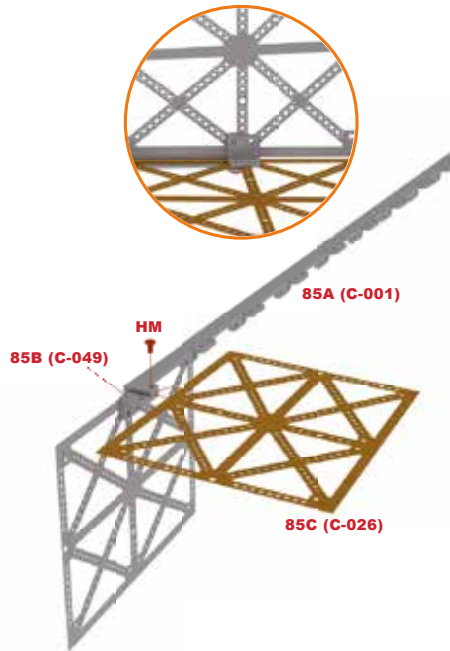

- Now insert the second panel 85C (C-026) between the stringer and the bracket, vertically to the first panel.
- Secure the parts with an HM screw.

- Insérez maintenant le second panneau 85C (C-026) entre le longeron et l'équerre, de manière perpendiculaire au premier panneau.
- Fixez les pièces à l'aide d'une vis HM.

3

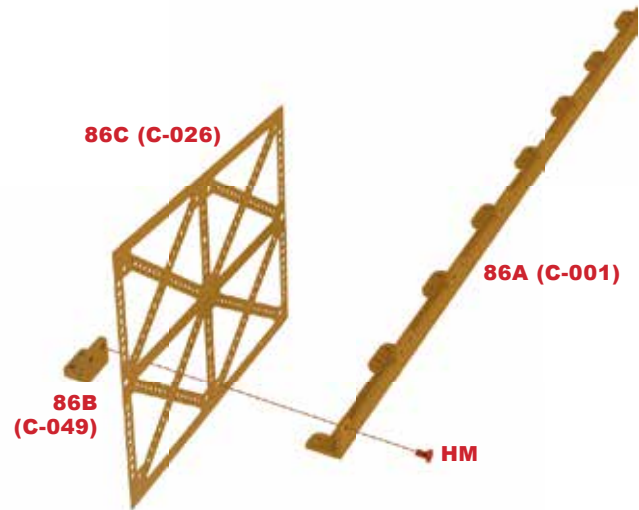

- Proceed in the same way with the parts supplied in this issue: assemble one of the stringers 86A (C-001) with one of the panels 86C (C-026) and one of the brackets 86B (C-049) and fasten them with an HM screw.

- Procédez de la même manière avec les pièces fournies dans ce numéro : assemblez l'un des longerons 86A (C-001) avec l'un des panneaux 86C (C-026) et l'une des équerres 86B (C-049) et fixez-les avec une vis HM.

4

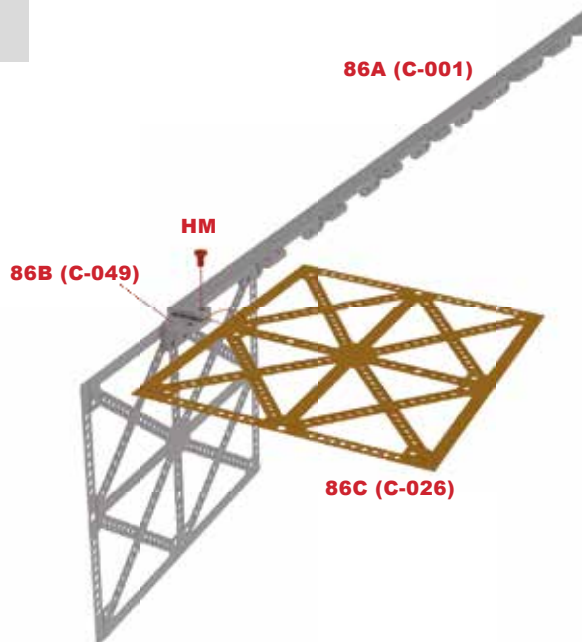

- To complete this assembly step, place the second panel 86C (C-026) between stringer 86A (C-001) and bracket 86B (C-049) and secure it with another HM screw.

- Pour terminer cette étape de montage, placez le deuxième panneau 86C (C-026) entre le longeron 86A (C-001) et l'équerre 86B (C-049) et fixez le tout avec une autre vis HM.

## RESULT / RÉSULTAT

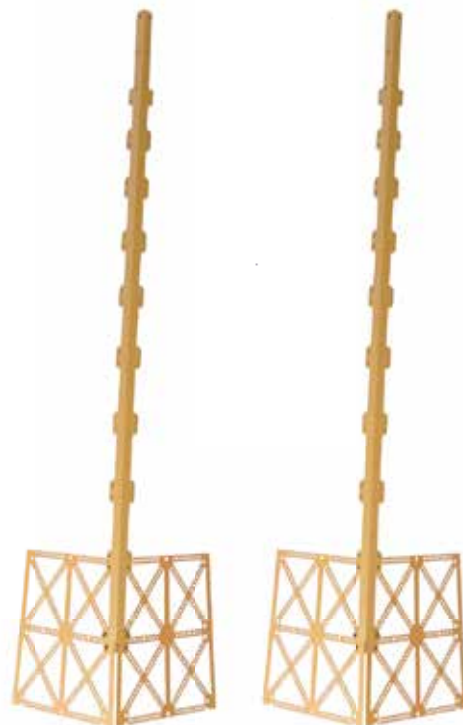

## The parts / Les pièces #87

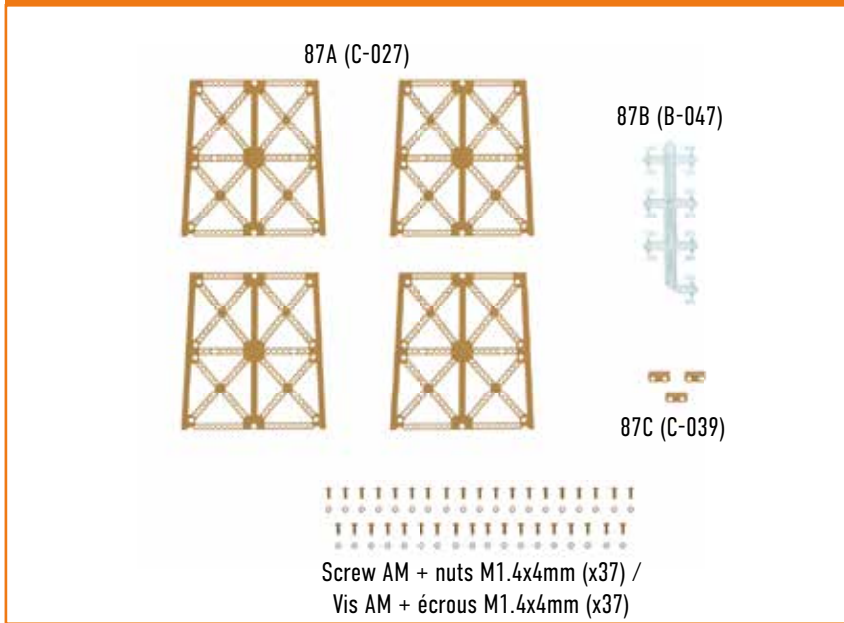

## The assembly plan / Le plan de montage

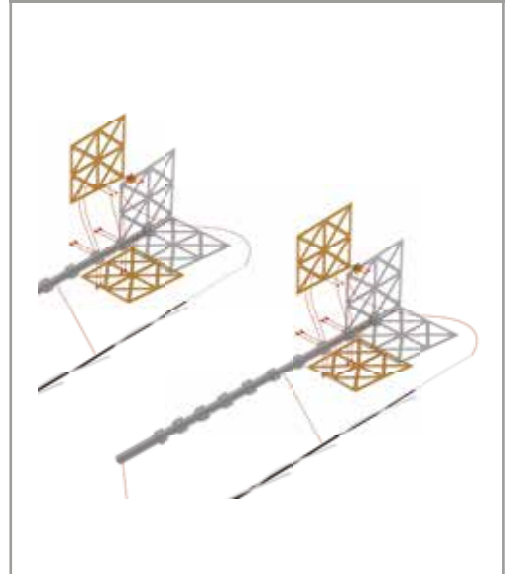

### CONSEIL/TIP



In contrast to the previously assembled structures, this pylon has its cable connector facing upwards, while the end with the optic fiber wires is facing downwards (the part where you start to mount the panels). Remember this when installing the fibre optic cable.

À la différence des structures assemblées précédemment, dans ce pylône le connecteur du câble est orienté vers le haut, tandis que l'extrémité avec les filaments de fibre optique est orientée vers le bas (la partie où l'on commence à monter les panneaux). Prenez en compte cet élément lorsque vous installez le câble de fibre optique.

1

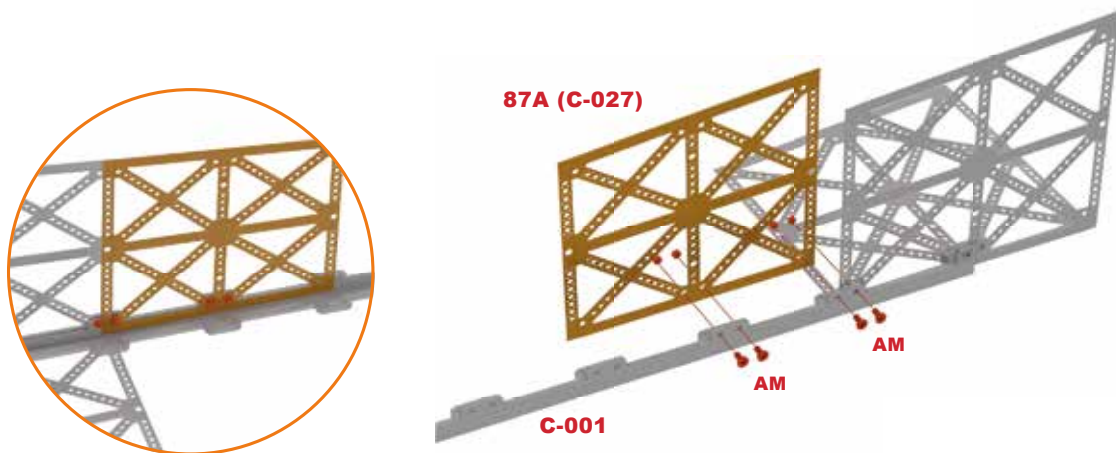

• Attach one of the 87A panels (C-027) to the C-001 spar using three AM screws and nuts and an additional set to complete the attachment of the C-026 panel that was previously installed.

• Fixez l'un des panneaux 87A (C-027) au longeron C-001 à l'aide de trois vis et écrous AM et d'un jeu supplémentaire pour compléter la fixation du panneau C-026 qui a été installé précédemment.



# THE EIFFEL TOWER / LA TOUR EIFFEL • Step-by-step / Pas-à-pas #87

2

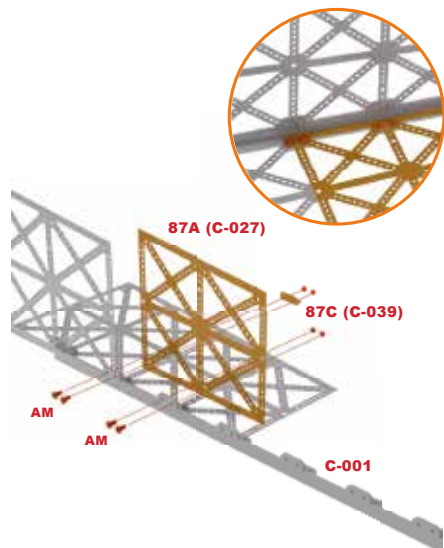

- Place another panel 87A (C-027) so that it forms a right angle with the panel you have just attached to the structure, and add flange 87C (C-039) at the point where they join.
- Use four AM screws and nuts to secure the parts.

- Placez un autre panneau 87A (C-027) de manière à former un angle droit avec le panneau que vous venez de fixer sur la structure, et ajoutez la bride 87C (C-039) sur le point de jonction des panneaux.
- Utilisez quatre vis et écrous AM pour fixer les pièces.

3

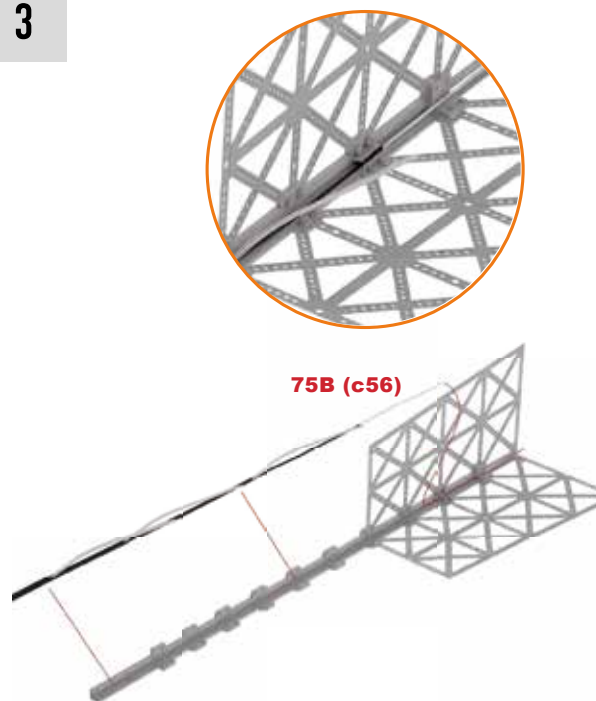

- Route the upper wires of cable 75B (c56) between flange 87C (C-039) and the stringer.

- Guidez les filaments supérieurs du câble 75B (c56) entre la bride 87C (C-039) et le longeron.

4

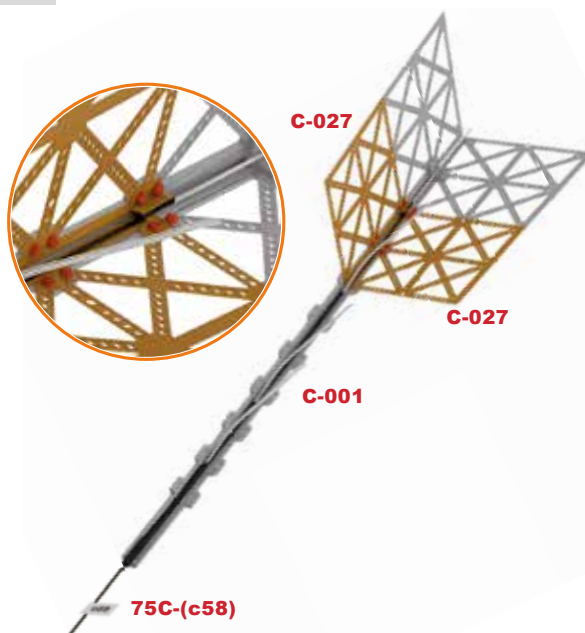

- Repeat the same assembly steps with the other tower half and cable 75C (c58).

- Répétez les mêmes étapes de montage avec l'autre moitié du pylône et le câble 75C (c58).

## RESULT / RÉSULTAT



## The parts / Les pièces #88

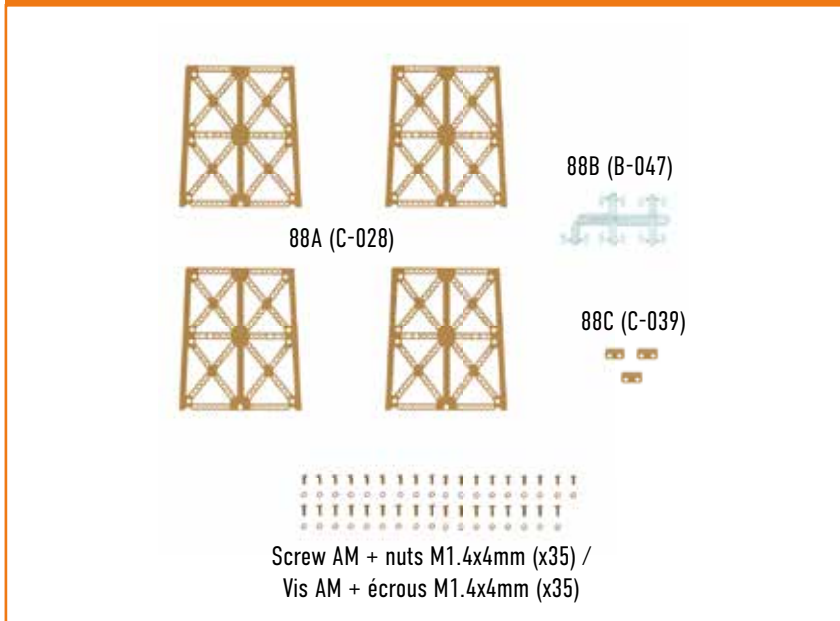

## The assembly plan / Le plan de montage

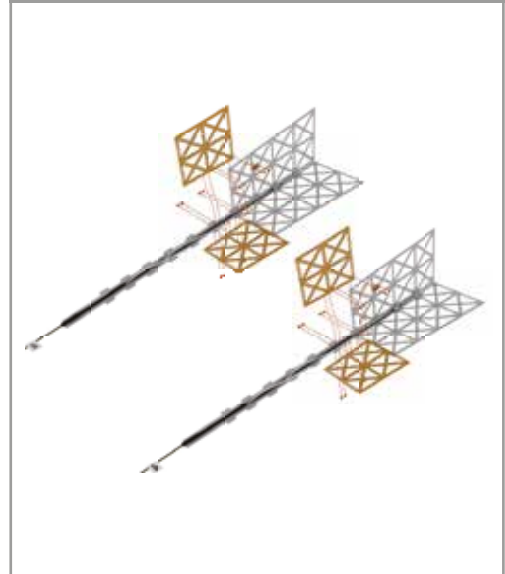

### CONSEIL/TIP



The panels on this pylon are symmetrical, so there is no need to consider the location of the code or notches when installing them on the structure.

Les panneaux de ce pylône sont symétriques, et il n'est donc pas nécessaire de tenir compte du positionnement du code ou des encoches lorsque vous les installez sur la structure.

1

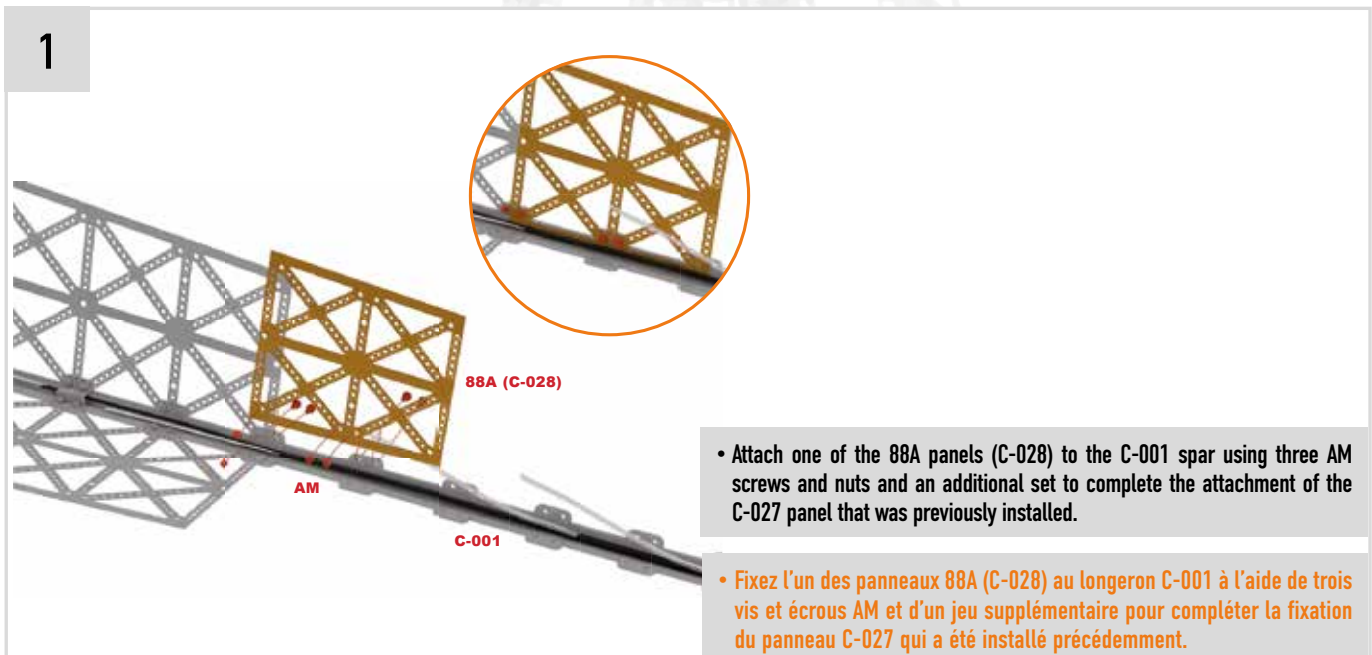

• Attach one of the 88A panels (C-028) to the C-001 spar using three AM screws and nuts and an additional set to complete the attachment of the C-027 panel that was previously installed.

• Fixez l'un des panneaux 88A (C-028) au longeron C-001 à l'aide de trois vis et écrous AM et d'un jeu supplémentaire pour compléter la fixation du panneau C-027 qui a été installé précédemment.

# THE EIFFEL TOWER / LA TOUR EIFFEL • Step-by-step / Pas-à-pas #88

2

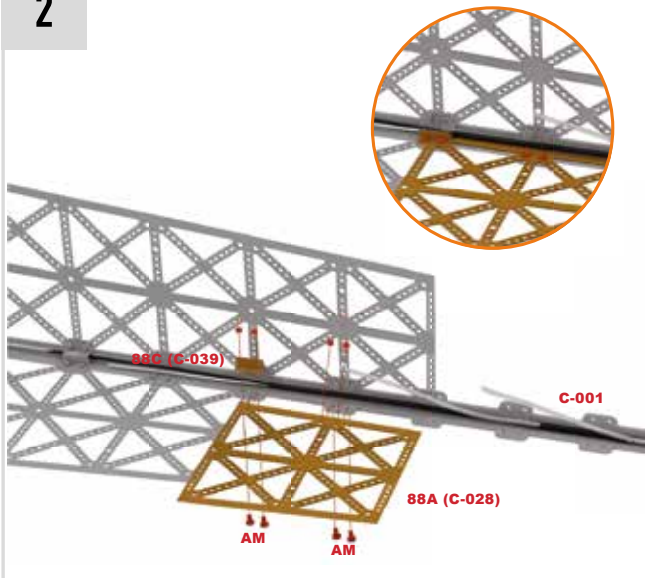

- Place another panel 88A (C-028) so that it forms a right angle with the panel you have just attached to the structure, and add one of the flanges 88C (C-039) to where the panels meet.
- Use four AM screws and nuts to secure the parts.

- Placez un autre panneau 88A (C-028) de manière à former un angle droit avec le panneau que vous venez de fixer sur la structure, et ajoutez une des brides 88C (C-039) sur le point de jonction des panneaux.
- Utilisez quatre vis et écrous AM pour fixer les pièces.

3

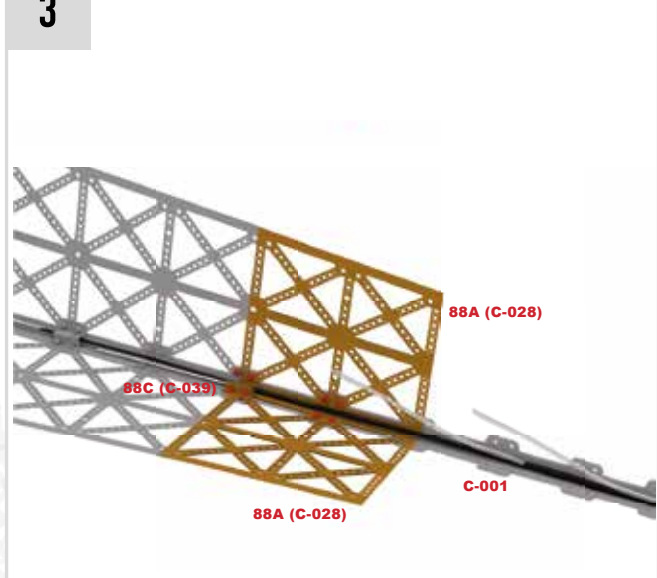

- Repeat the same assembly steps with the other tower half, attaching the last two 88A panels (C-028) and one 88C flange (C-039).

- Répétez les mêmes étapes de montage avec l'autre moitié du pylône, en fixant les deux derniers panneaux 88A (C-028) et une bride 88C (C-039).

## RESULT / RÉSULTAT



## The parts / Les pièces #89

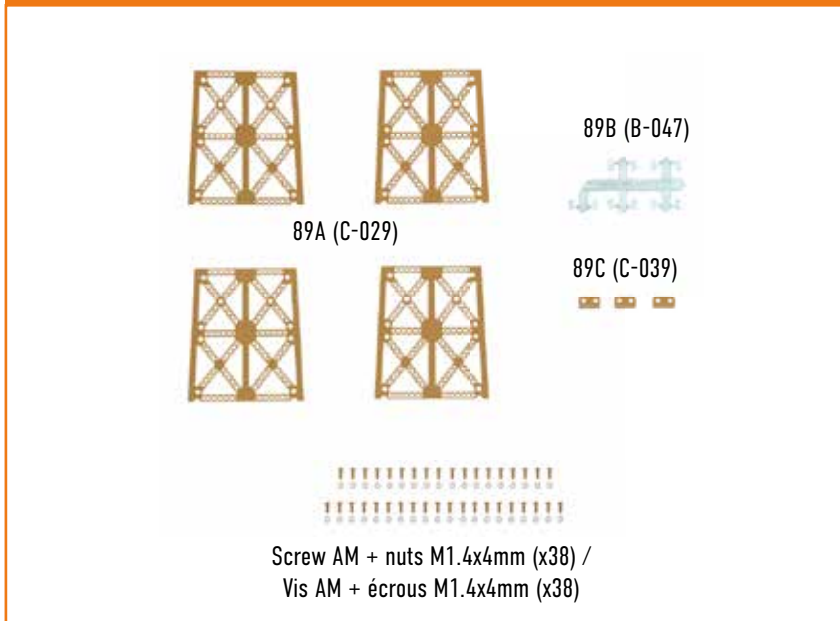

## The assembly plan / Le plan de montage

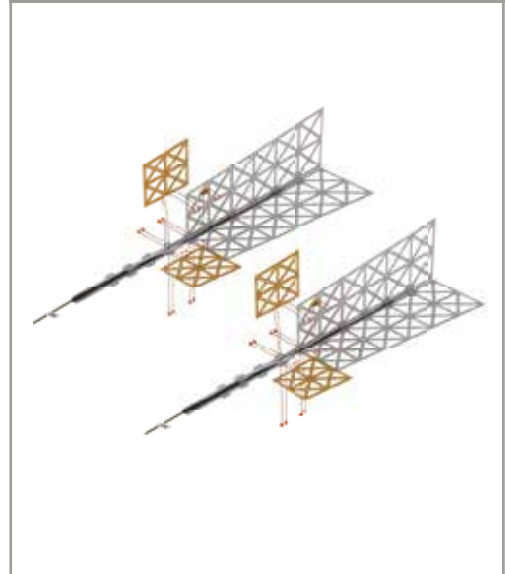

## CONSEIL/TIP

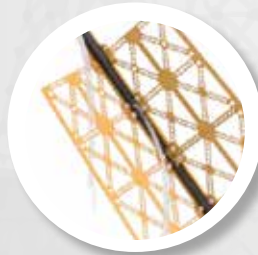

Be sure to properly order the optic fiber wires at each level so as not to damage them when you assemble the tower.

Veillez à bien ordonner les filaments de fibre optique de chaque niveau afin de ne pas les abîmer lorsque vous montez le pylône.

1

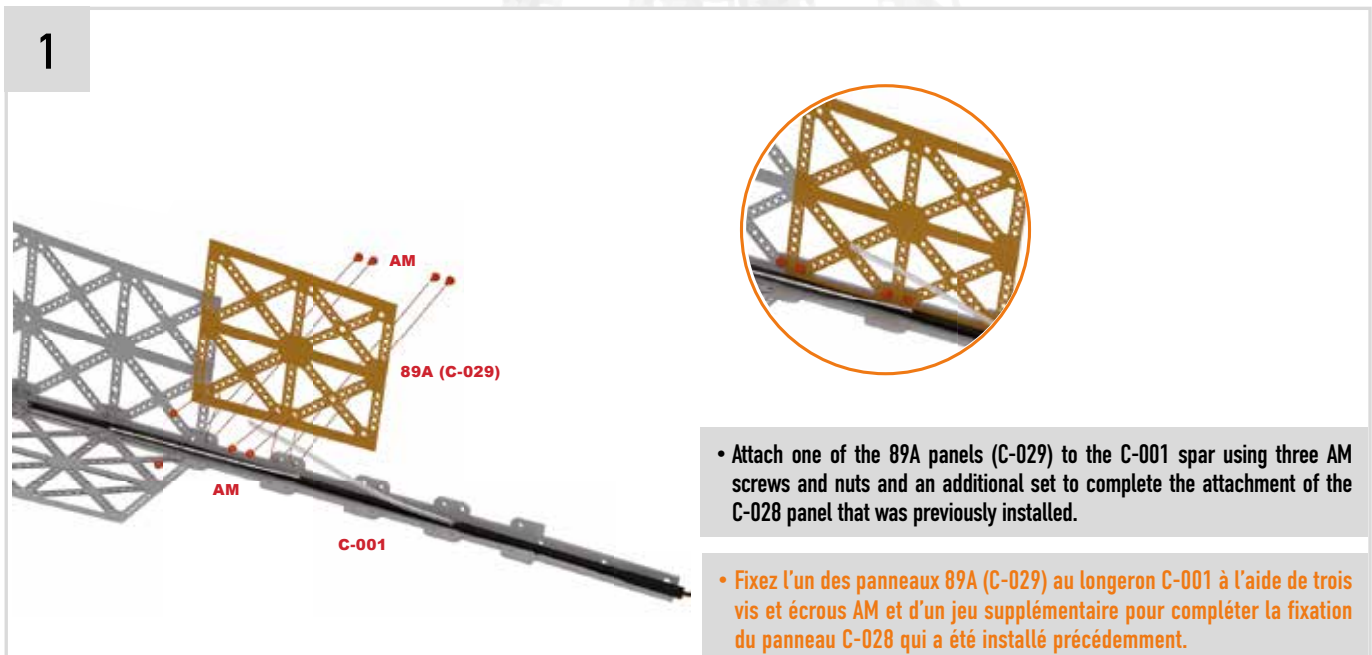

• Attach one of the 89A panels (C-029) to the C-001 spar using three AM screws and nuts and an additional set to complete the attachment of the C-028 panel that was previously installed.

• Fixez l'un des panneaux 89A (C-029) au longeron C-001 à l'aide de trois vis et écrous AM et d'un jeu supplémentaire pour compléter la fixation du panneau C-028 qui a été installé précédemment.

# THE EIFFEL TOWER / LA TOUR EIFFEL • Step-by-step / Pas-à-pas #89

2

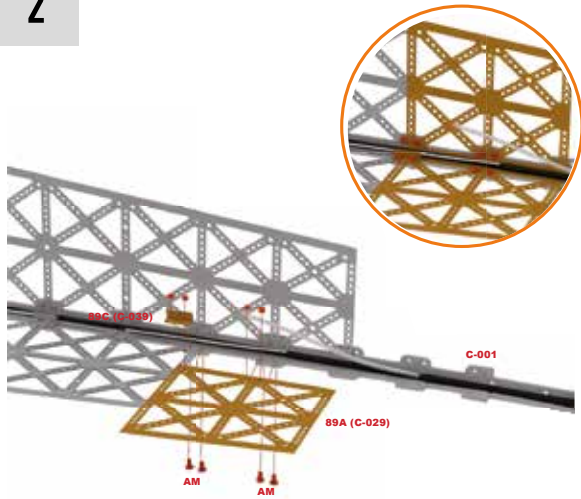

- Place another panel 89A (C-029) so as to form a right angle with the panel you have just attached to the structure, and add one of the 89C (C-039) flanges to the point where the panels meet.
- Use four AM screws and nuts to secure the parts.

- Placez un autre panneau 89A (C-029) de manière à former un angle droit avec le panneau que vous venez de fixer sur la structure, et ajoutez une des brides 89C (C-039) sur le point de jonction des panneaux.
- Utilisez quatre vis et écrous AM pour fixer les pièces.

3

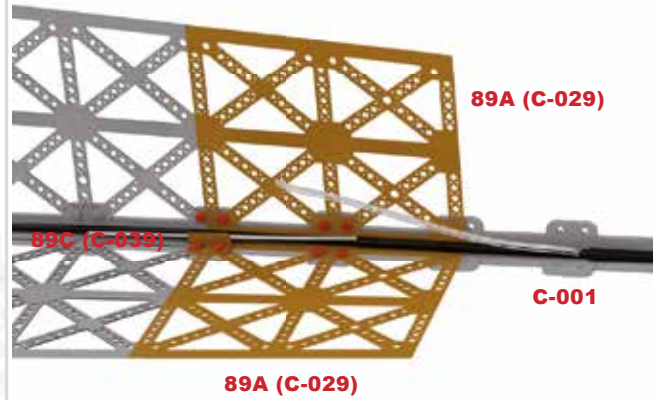

- Place another panel 89A (C-029) perpendicular to the panel you just attached to the structure, and add one of the flanges 89C (C-039) at the point where the panels meet.
- Use four AM screws and nuts to secure the parts.

- Répétez les mêmes étapes de montage avec l'autre moitié du pylône, en fixant les deux derniers panneaux 89A (C-029) et une bride 89C (C-039).

## RESULT / RÉSULTAT



# THE EIFFEL TOWER / LA TOUR EIFFEL • Step-by-step / Pas-à-pas #90

## The parts / Les pièces #90

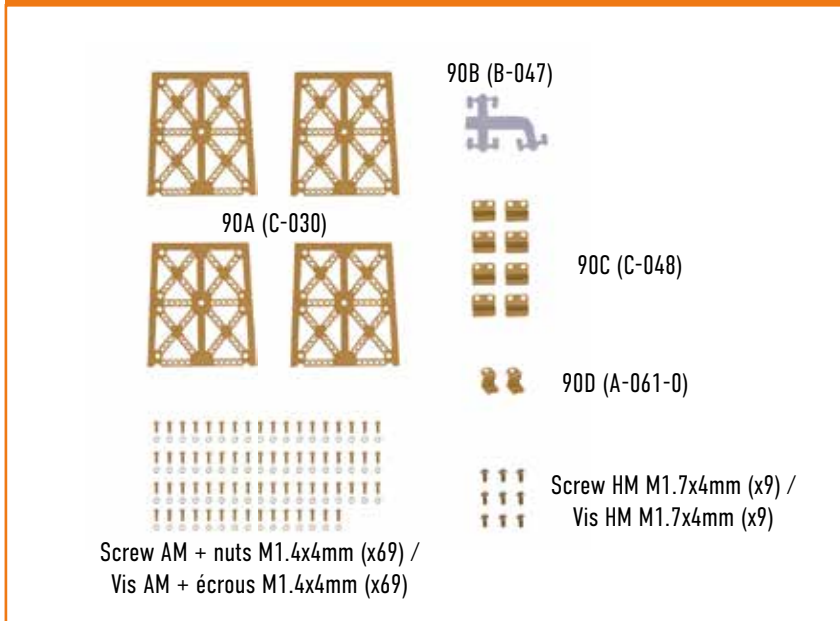

## The assembly plan / Le plan de montage

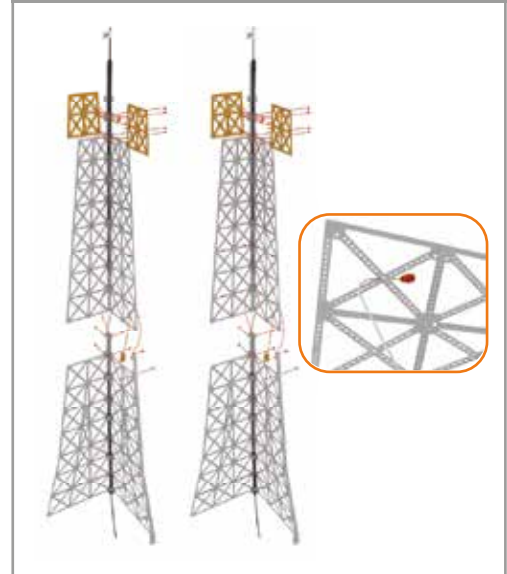

### CONSEIL/TIP

Before mounting, mark the mounting brackets (C-049) and HM screws, as well as the light points received from number 86, to complete the structure of the upper tower.

Avant de procéder au montage, repérez les équerres de fixation (C-049) et les vis HM, ainsi que les points de lumière, pour pouvoir compléter la structure du pylône supérieur de la tour.

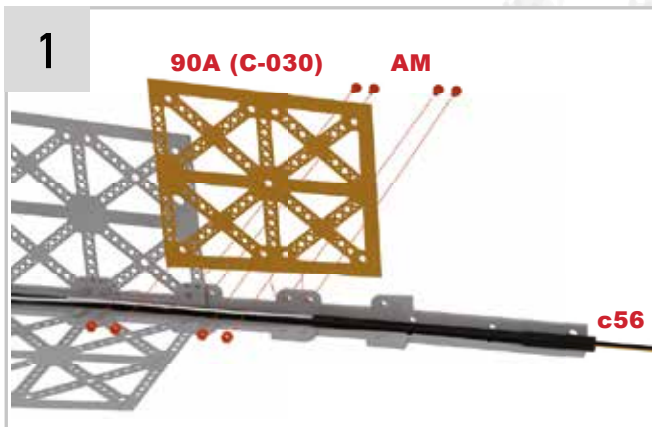

- Take the tower assembly consisting of the c56 cable.
- Place one panel 90A (C-030) following the panels previously installed and secure with four AM screws and nuts.

- Reprenez l'ensemble du pylône constitué du câble c56.
- Placez l'un des panneaux 90A (C-030) à la suite des panneaux déjà installés et fixez-le à l'aide de quatre vis et écrous AM.

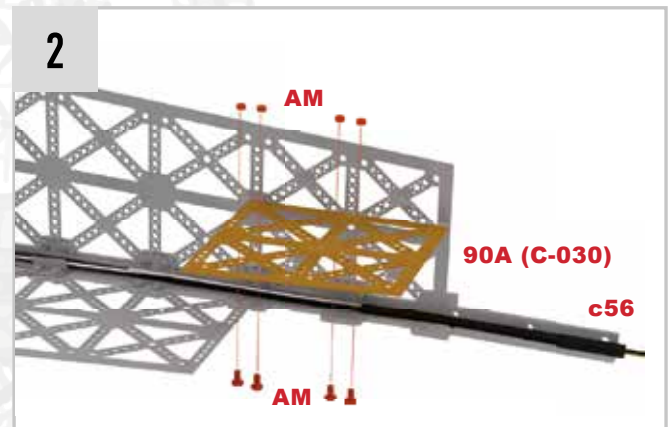

- Place another panel 90A (C-030) to form a right angle with the panel installed in the previous step, and use four more AM screws and nuts to attach it to the structure.

- Placez un autre panneau 90A (C-030) de manière à former un angle droit avec le panneau fixé à l'étape précédente, et utilisez quatre autres vis et écrous AM pour l'attacher à la structure.

# THE EIFFEL TOWER / LA TOUR EIFFEL • Step-by-step / Pas-à-pas #90

3

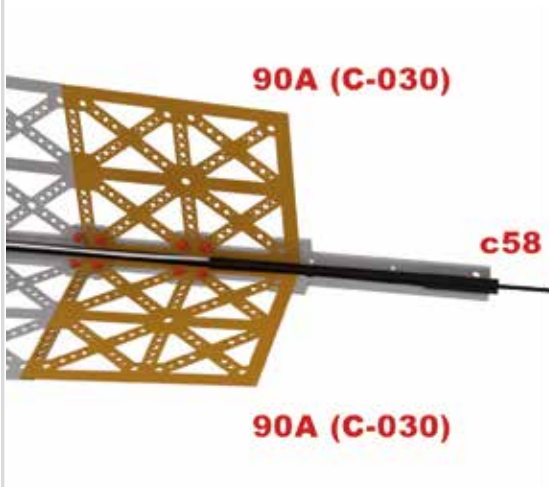

- Do the same with the other pylon assembly, the one containing cable c58.
- Install the last two panels 90A (C-030), before fastening them with eight AM screws and nuts.

- Réalisez le même montage avec l'autre ensemble du pylône, celui qui contient le câble c58.
- Installez les deux derniers panneaux 90A (C-030), avant de les fixer avec huit vis et écrous AM.

4

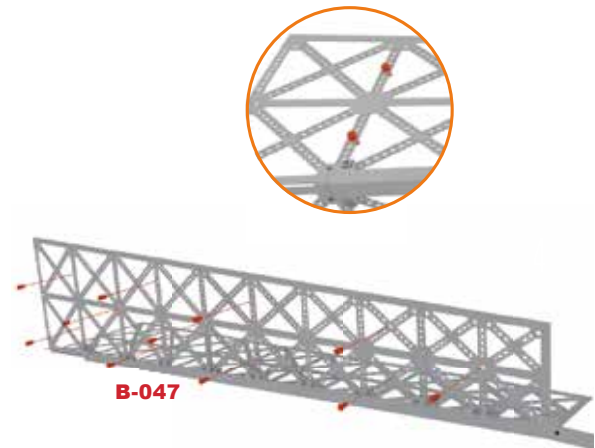

- Insert the 22 light points into each of the two frames.
- At this stage, do not insert them into the lower part of the structure (the widest end of the pylon).

- Insérez les 22 points de lumière dans chacune des deux structures.
- Pour le moment, ne les introduisez pas dans la partie inférieure de la structure (l'extrémité la plus large du pylône).

5

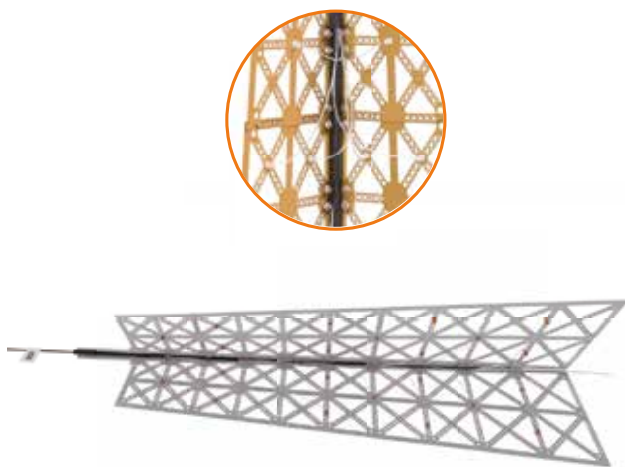

- Cut and connect the optic fiber wires on both pylon halves.
- The upper wires should not be too long, as the tower lift will be placed inside the pylon later on.

- Découpez et connectez les filaments de fibre optique sur les deux moitiés du pylône.
- Les filaments supérieurs ne doivent pas être trop longs car plus tard, l'ascenseur sera placé à l'intérieur du pylône.

6

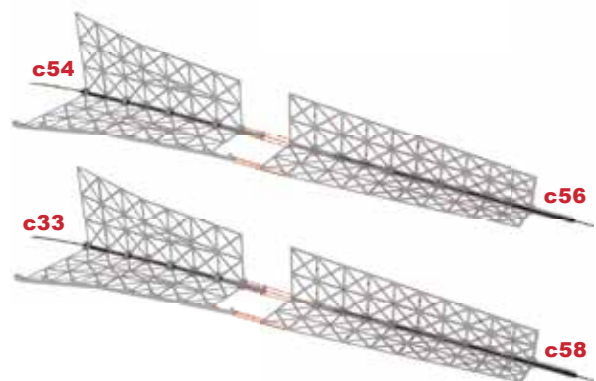

- Join the framework containing cable c54 and the one containing cable c56 as shown in the picture. Do the same with the frameworks that are made up of cables c58 and c33.

- Unissez la structure contenant le câble c54 et celle contenant le câble c56 comme indiqué sur l'image. Faites de même avec les structures qui sont composées des câbles c58 et c33.

# THE EIFFEL TOWER / LA TOUR EIFFEL • Step-by-step / Pas-à-pas #90

7

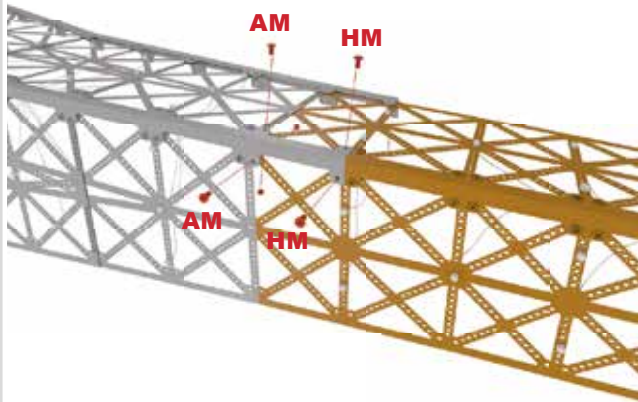

• Fasten the two levels of each tower half using two sets of AM screws and nuts on the lower (widest) part and two HM screws on the upper part.

• Fixez les deux niveaux de chaque moitié de pylône en utilisant à chaque fois deux jeux de vis et écrous AM sur la partie inférieure (la plus large) et deux vis HM sur la partie supérieure.

8

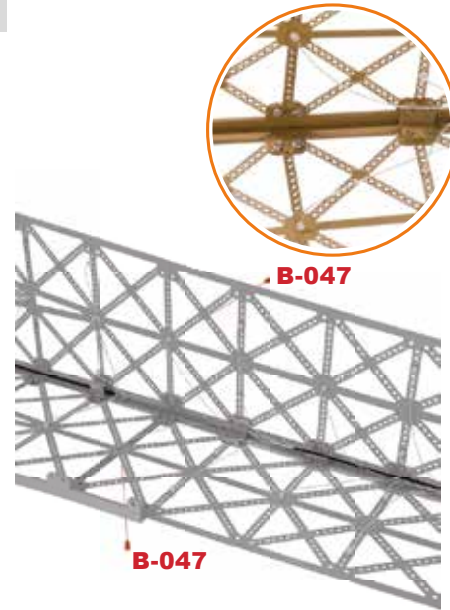

• Insert two light points B-047 into the only remaining free openings of each tower half, at the point where the two levels of each framework meet.

• Insérez deux points de lumière B-047 dans les seuls orifices restés libres de chaque moitié de pylône, là où s'unissent les deux niveaux de chaque structure.

9

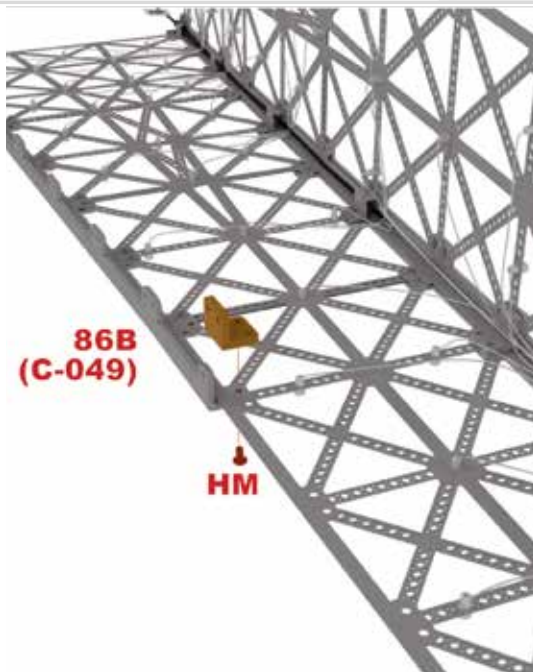

• To secure the attachment, place a bracket 86B (C-049) as shown in the picture and insert an HM screw.  
• Carry out this procedure on each half of the pylon frame.

• Pour sécuriser la fixation, placez une équerre 86B (C-049) comme indiqué sur l'image et insérez une vis HM.  
• Réalisez cette procédure sur chaque moitié de la structure du pylône.

## RESULT / RÉSULTAT





## The parts / Les pièces #91

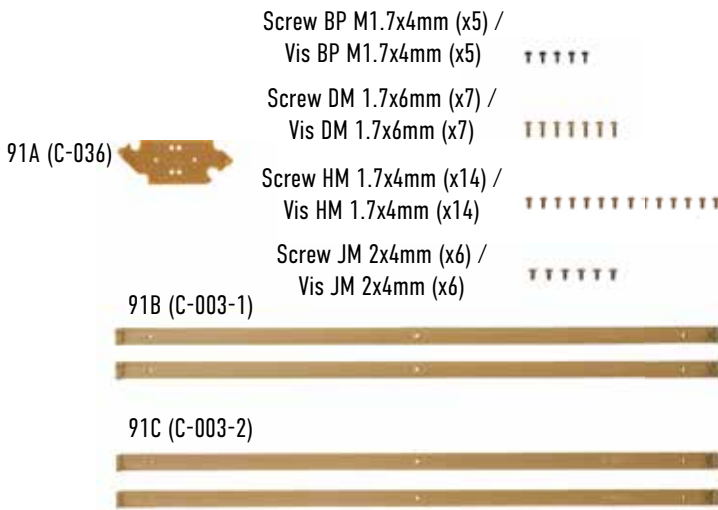

## The assembly plan / Le plan de montage

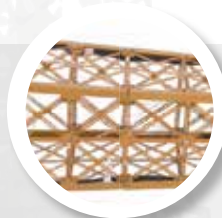
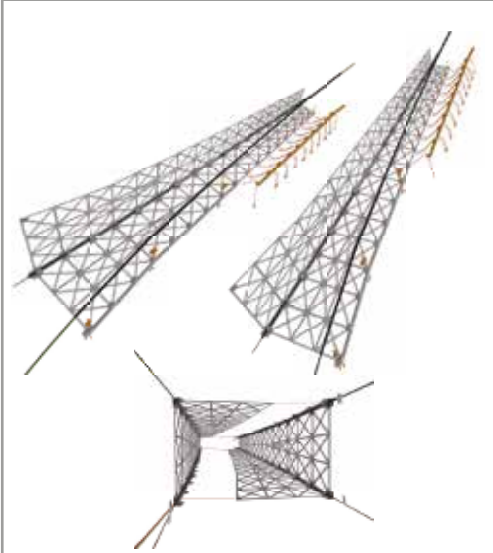

CONSEIL/TIP

When connecting the upper and lower parts of the central tower, HM screws should be used instead of AM screws and nuts and inserted directly into the brackets to secure the frame as best as possible.

Au point de jonction de la partie supérieure et de la partie inférieure du pylône central de la Tour, au lieu des vis et écrous AM, ce sont des vis HM qu'il faut utiliser et insérer directement dans les équerres afin d'assurer la meilleure fixation possible de la structure.

1

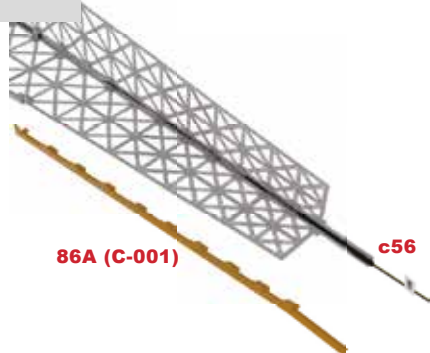

- Take the assembly that contains cable c56 and add one of stringers 86A (C-001) to the edge of the upper part of the construction, following the stringer of the lower part.

- Prenez l'ensemble contenant le câble c56 et ajoutez l'un des longerons 86A (C-001) sur le bord de la partie supérieure de la structure, à la suite du longeron de la partie inférieure.

2

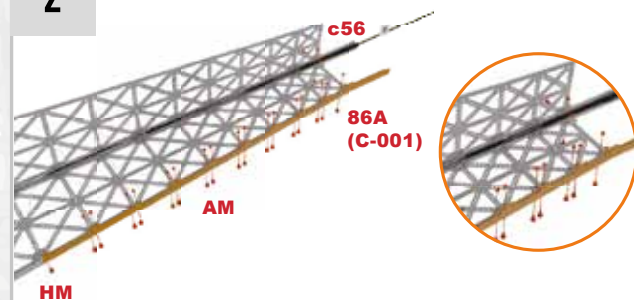

- Attach stringer 86A (C-001) to the frame using seventeen AM nuts and bolts and one HM screw, which is screwed into the bracket.
- Add two sets of AM screws and nuts to secure the top of the adjacent stringer.

- Fixez le longeron 86A (C-001) sur la structure à l'aide de dix-sept vis et écrous AM et d'une vis HM, qui se visse dans l'équerre.
- Ajoutez deux jeux de vis et écrous AM pour fixer la partie supérieure du longeron adjacent.

# THE EIFFEL TOWER / LA TOUR EIFFEL • Step-by-step / Pas-à-pas #91

3

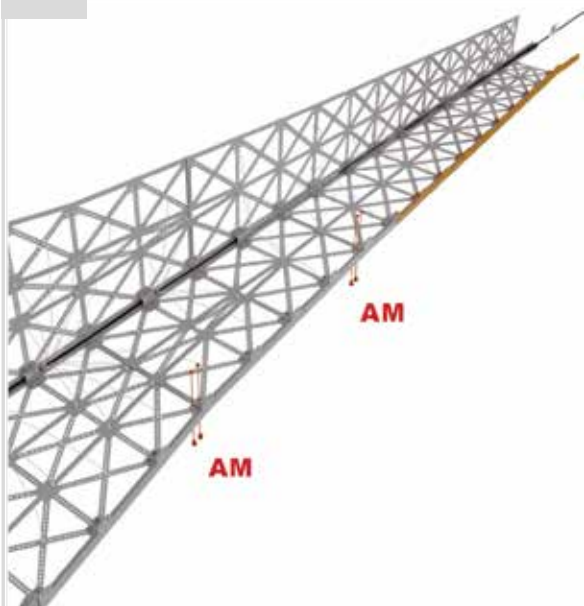

- Before installing the cable in this stringer, remove the fourth and eighth set of AM screws and nuts from the lower part of the pylon (starting from the bottom), as shown in the picture.

- Avant d'installer le câble dans ce longeron, retirez le quatrième et le huitième groupe de vis et écrous AM de la partie inférieure du pylône (en partant du bas), comme indiqué sur l'image.

4

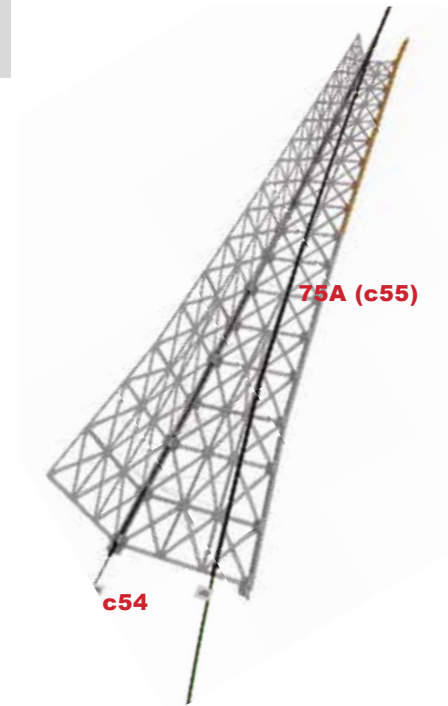

- Install cable 75A (c55) received with issue 75 into the pylon, running the full length of the stringer.

- Installez le câble 75A (c55) reçu avec le numéro 75 dans le pylône, sur toute la longueur du longeron.

5

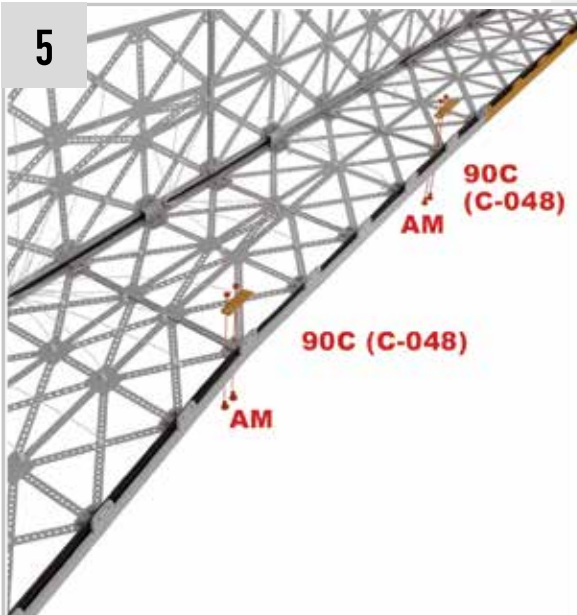

- Start by attaching cable c55 to the frame from the bottom of the tower
- Install two clamps 90C (C-048) where you previously removed the groups of screws and nuts and secure them using the same AM screws and nuts.

- Commencez par fixer le câble c55 sur la structure depuis la partie inférieure du pylône.
- Placez deux brides 90C (C-048) là où vous avez précédemment retiré les groupes de vis et écrous et fixez-les à l'aide de ces mêmes vis et écrous AM.

6

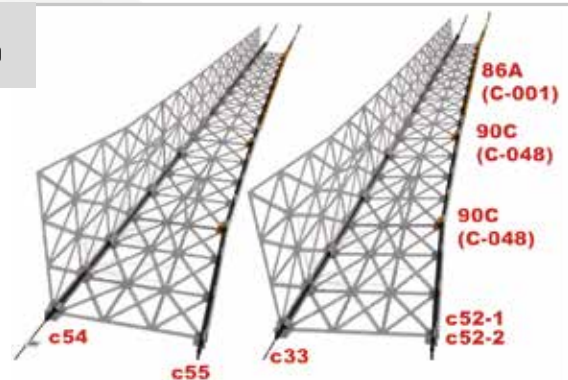

- Do the same with the second pylon half. To do this, use another stringer 86A (C-001) and the same clamps, screws and nuts as used for the first tower half.

- This time you will need to install cable 74B (c52) on the stringer and connectors 52-1 and 52-2 should be facing the bottom of the tower.

- At the end of the assembly, you must have two identical frames: one with cables c54 and c55 and the other with cables c33 and c52.

- Réalisez le même montage avec la seconde moitié du pylône. Pour ce faire, utilisez un autre longeron 86A (C-001) et les mêmes brides, vis et écrous que celles utilisées pour la première moitié du pylône.

- Cette fois-ci, vous devrez installer le câble 74B (c52) sur le longeron et les connecteurs 52-1 et 52-2 doivent être orientés vers la partie inférieure du pylône.

- À la fin du montage, vous devez obtenir deux structures identiques : l'une comprenant les câbles c54 et c55 et l'autre comprenant les câbles c33 et c52.

# THE EIFFEL TOWER / LA TOUR EIFFEL • Step-by-step / Pas-à-pas #91

7

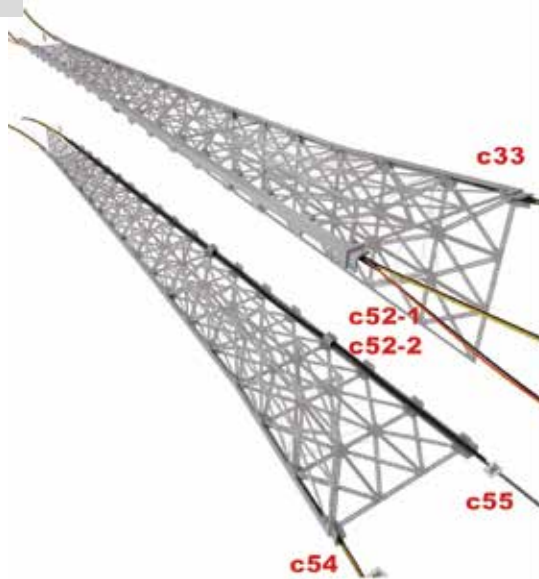

• Now align the stringers of the two tower halves and assemble them with great care, making sure not to change the position of the cables and optic fiber wires.

• Aligned à présent les longerons des deux moitiés du pylône et assemblez-les avec précaution, en tâchant de ne pas modifier la position des câbles et des filaments de fibre optiques.

8

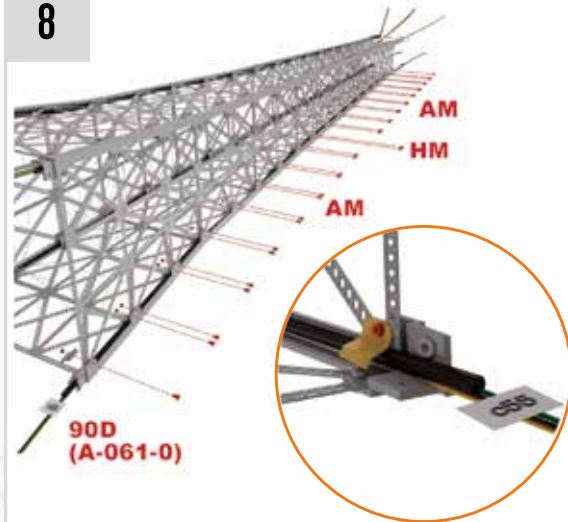

• Attach the structure starting with the stringer containing cable c55.  
 • Place flange 90D (A-061-0) at the bottom of the tower. In total you will need thirty two sets of AM screws and nuts.  
 • Using two HM screws at the junction of the upper and lower part of the pillar.

• Fixez la structure en commençant par le longeron contenant le câble c55.  
 • Disposez une bride 90D (A-061-0) sur la partie inférieure du pylône. Au total, vous aurez besoin de trente-deux jeux de vis et écrous AM.  
 • Au point de jonction des parties supérieure et inférieure du pylône, utilisez deux vis HM.

9

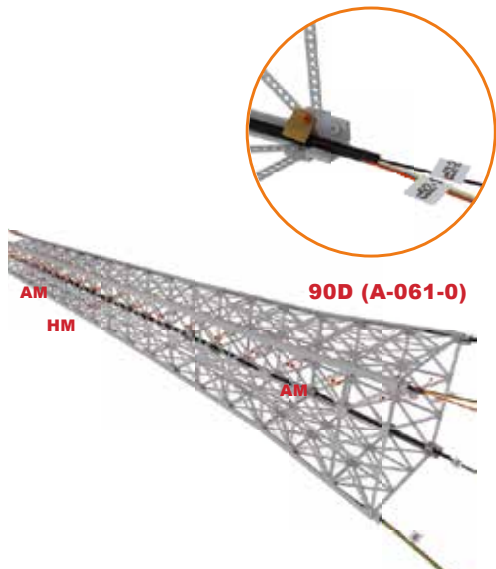

• Continue to secure the assembly with the stringer containing cable c52. Fit another flange 90D (A-061-0) to the lower part of the tower.  
 • As in the previous step, you will need thirty-two sets of AM screws and nuts and two HM screws to complete the assembly.

• Poursuivez la fixation du montage par le longeron contenant le câble c52. Installez une autre bride 90D (A-061-0) sur la partie inférieure du pylône.  
 • Comme à l'étape précédente, vous aurez besoin de trente-deux jeux de vis et écrous AM et de deux vis HM pour terminer la structure.

## RESULT / RÉSULTAT

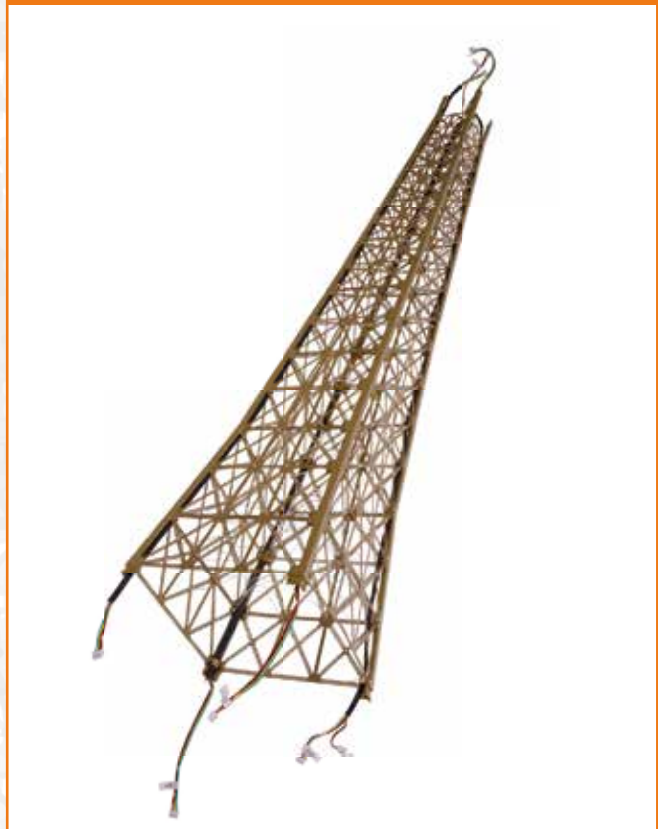

# THE EIFFEL TOWER / LA TOUR EIFFEL • Step-by-step / Pas-à-pas #92

## The parts / Les pièces #92

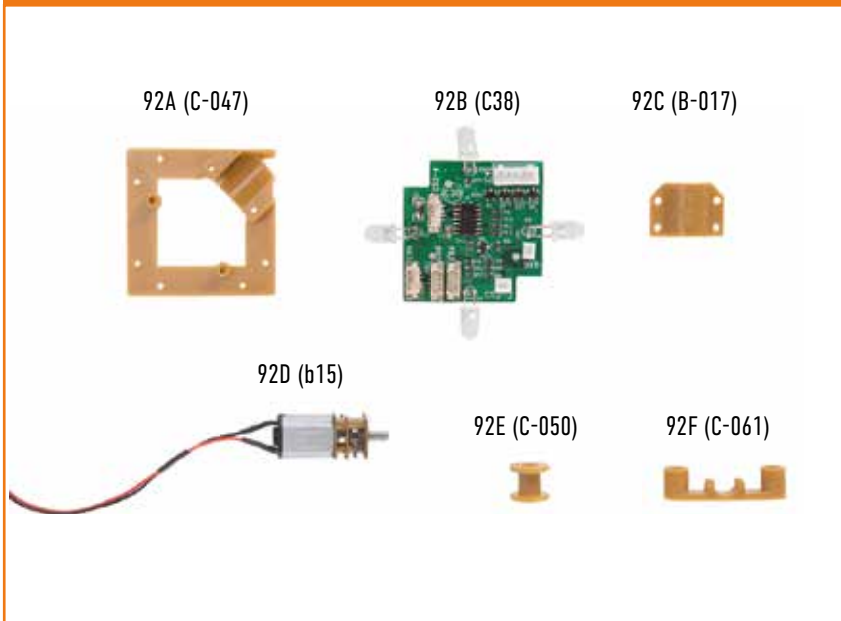

## The assembly plan / Le plan de montage



CONSEIL/TIP



For the correct orientation of the stringers, check the width of the tabs at the ends of the stringer, as these are wide on one side and narrow on the other.

Pour orienter correctement les longerons, observez bien l'épaisseur des languettes de leurs extrémités car sur l'une de ces extrémités, les languettes sont larges et sur l'autre elles sont étroites.

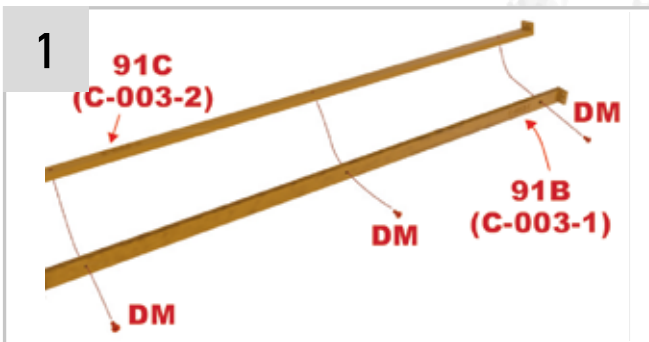

- Assemble the part of one of the lift guides 91B (C-003-1) with one of the parts 91C (C-003-2), so that the part codes are opposite to each other.
- Secure these with three DM screws and repeat the same procedure with the remaining two parts 91B (C-003-1) and 91C (C-003-2).

- Assemblez la pièce d'un des guides de l'ascenseur 91B (C-003-1) avec une des pièces 91C (C-003-2), de sorte que les codes des pièces soient opposés.
- Fixez-les avec trois vis DM et répétez la même procédure avec les deux autres pièces 91B (C-003-1) et 91C (C-003-2).

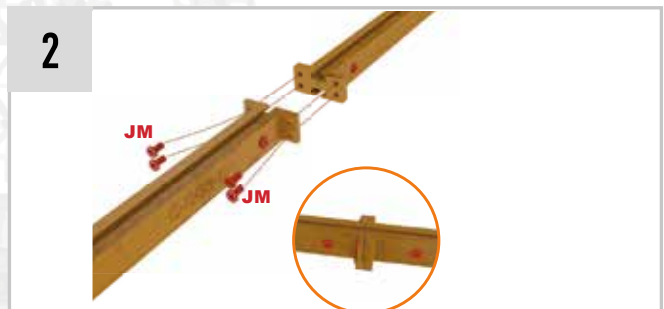

- Connect the two assembled sets from the previous step. To do so, align the narrowest tab holes of one assembly with the widest tab holes of the other assembly.
- Secure the parts with four JM screws, inserting them into the wider tab holes first.

- Assemblez les deux ensembles montés à l'étape précédente. Pour ce faire, alignez les ouvertures des languettes les plus étroites de l'un des ensembles avec les ouvertures des languettes les plus larges de l'autre ensemble.
- Fixez les pièces avec quatre vis JM, en les insérant d'abord dans les ouvertures des languettes les plus larges.

# THE EIFFEL TOWER / LA TOUR EIFFEL • Step-by-step / Pas-à-pas #92

3

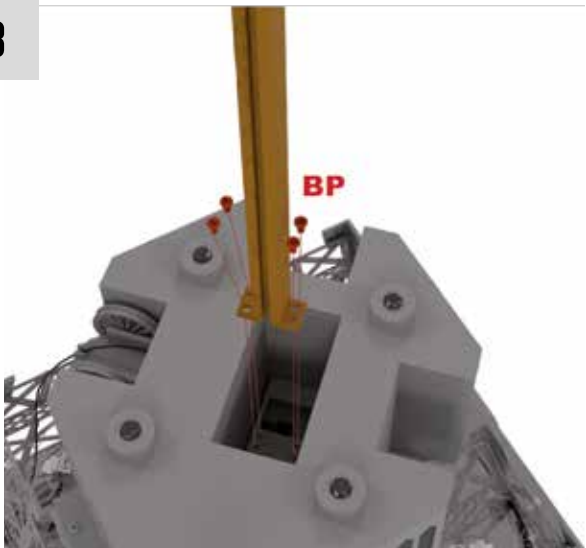

- Attach the narrower legs of the assembly to the tower structure with four BP screws.
- You will now need to handle this structure with care, as we will complete the installation in the next steps and for the time being, the fixing done does not guarantee the stability of the runners.

- Fixez les pattes les plus étroites de l'ensemble à la structure de la tour avec quatre vis BP.
- Vous devrez maintenant manipuler cette structure avec précaution, car nous compléterons l'installation dans les prochaines étapes et pour l'instant, la fixation effectuée ne garantit pas la stabilité des guides.

4



- Carefully position the centre pylon above the second level of the tower so as not to displace or damage the optic fiber wires and lift guides.

- Positionnez avec précaution le pylône central au-dessus du deuxième niveau de la tour afin de ne pas déplacer ou endommager les fils de fibre optique et les guides de levage.

5

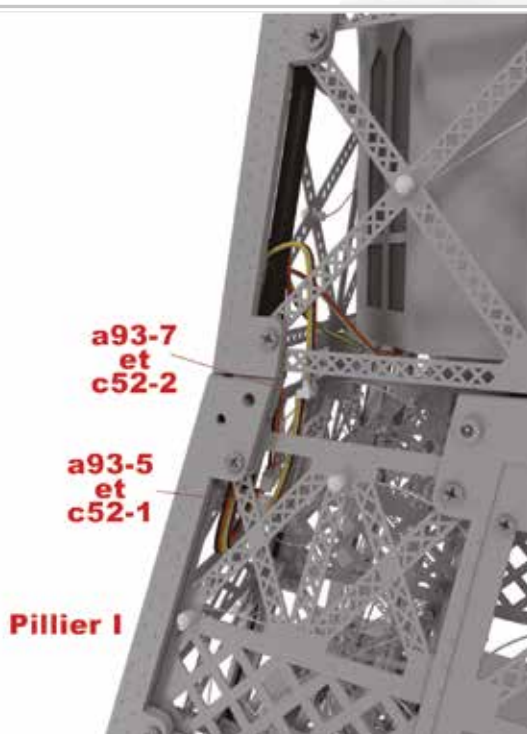

- At pillar I, connect cable a93-5 to connector c-52-1 and cable a93-7 to connector c52-2.

- Au niveau du pilier I, reliez le câble a93-5 au connecteur c-52-1 et le câble a93-7 au connecteur c52-2.

6

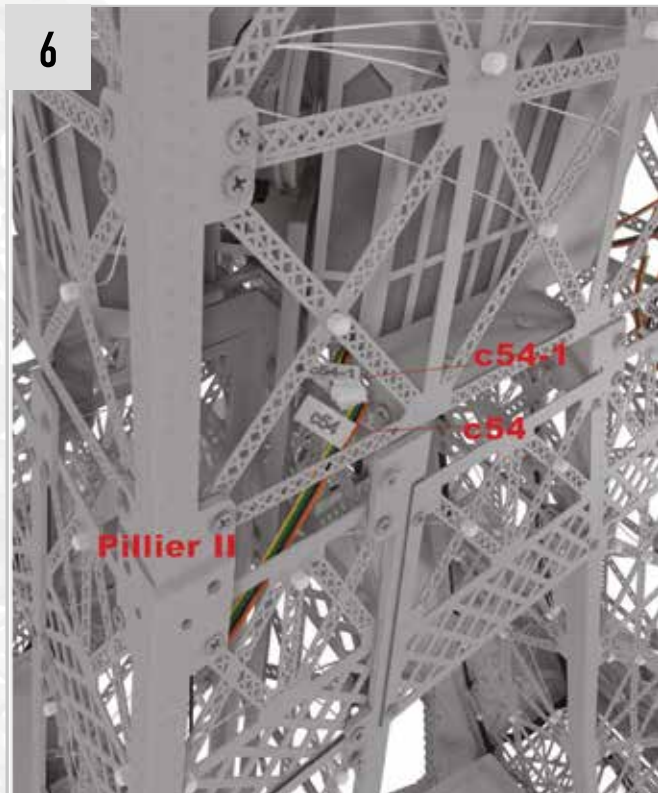

- At Pillar II, connect cable c54 to connector c54-1.

- Au niveau du pilier II, raccordez le câble c54 au connecteur c54-1.

# THE EIFFEL TOWER / LA TOUR EIFFEL • Step-by-step / Pas-à-pas #92

7

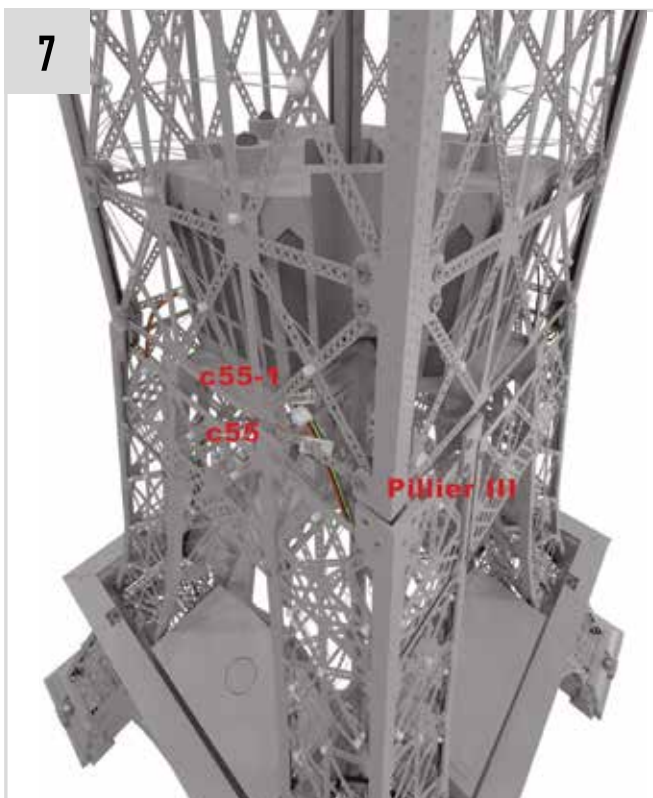

• At pillar III, connect cable c55-1 to connector c55.

• Au niveau du pilier III, reliez le câble c55-1 au connecteur c55.

8

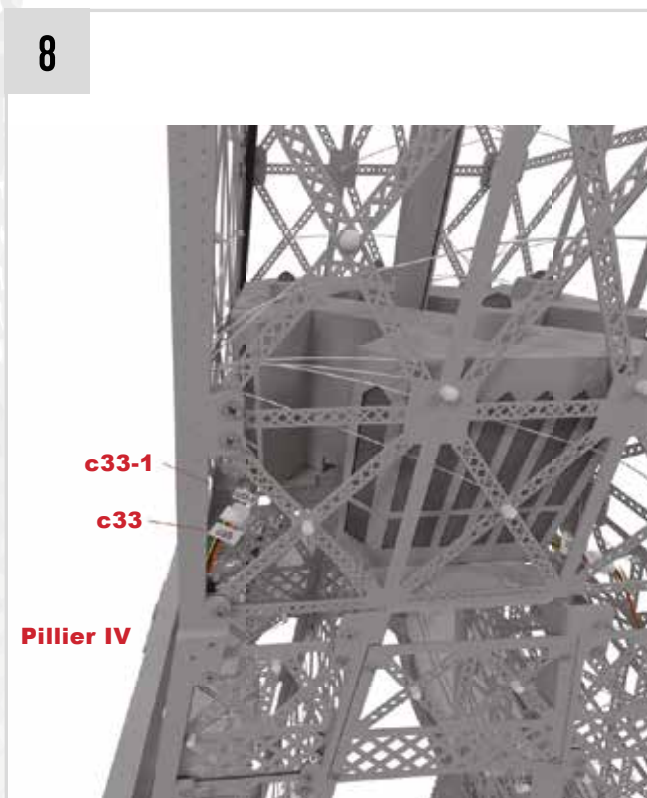

• At pillar IV, connect cable c33 - 1 to connector c33.

• Au niveau du pilier IV, reliez le câble c33-1 au connecteur c33.

9

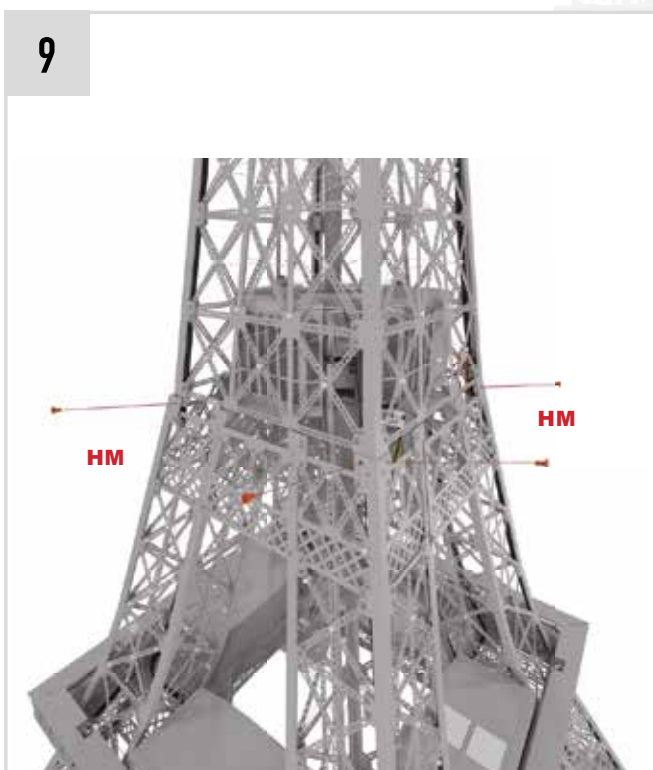

• Use eight HM screws to secure the tower pylon with its lower framework.

• Utilisez huit vis HM pour fixer le pylône de la tour avec sa structure inférieure.

## RESULT / RÉSULTAT



# THE EIFFEL TOWER / LA TOUR EIFFEL • Step-by-step / Pas-à-pas #93

## The parts / Les pièces #93

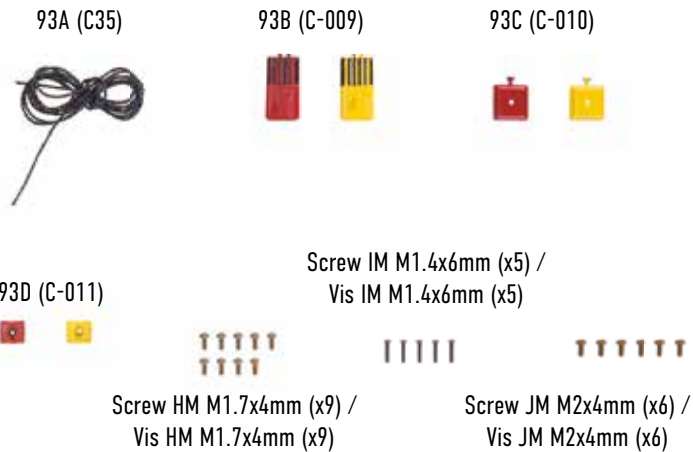

## The assembly plan / Le plan de montage



## CONSEIL/TIP

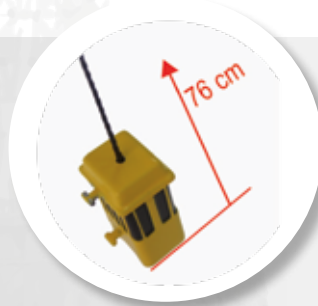

The distance from one end of the lift to the other should be exactly 76 cm. Adjust the length by tying the knots on the string.

La distance d'une extrémité de l'ascenseur à l'autre doit être exactement de 76 cm. Ajustez la longueur en faisant des nœuds sur la ficelle.

1

93A (C35)

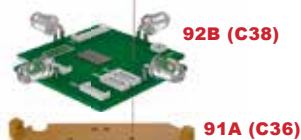

• Insert one end of the lift cable 93A (C35) into the port in the electronic board 92B (C38) nearest to code B15 and into the insulated opening of part 91A (C-036) as shown in the illustration.

• Insérez une extrémité du câble de levage 93A (C35) dans le port de la carte électronique 92B (C38) le plus proche du code B15 et dans l'ouverture isolée de la pièce 91A (C-036) comme indiqué sur l'illustration.

2

93A (C35)



• Insert the other end of lift cable 93A (C35) into the port on electronic plate 92B (C38) nearest to code C38 and into the other insulated opening of part 91A (C-036).

• Insérez l'autre extrémité du câble de levage 93A (C35) dans le port de la plaque électronique 92B (C38) le plus proche du code C38 et dans l'autre ouverture isolée de la pièce 91A (C-036).

# THE EIFFEL TOWER / LA TOUR EIFFEL • Step-by-step / Pas-à-pas #93

3

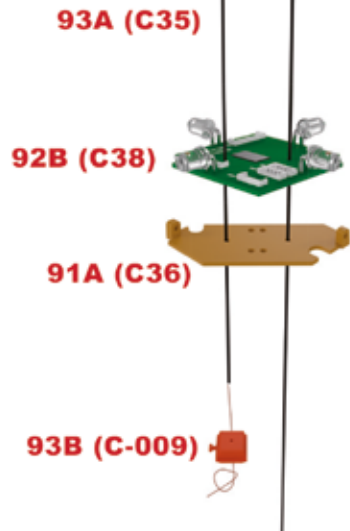

- Insert the red part of the lift roof 93B (C-009) into the end of the string you just passed through parts 92B (C38) and 91A (C-036).
- Then tie a knot to prevent the piece from falling off when the string is pulled.

- Insérez la pièce rouge du toit de l'ascenseur 93B (C-009) dans l'extrémité de la ficelle que vous venez de faire passer dans les pièces 92B (C38) et 91A (C-036).
- Faites ensuite un noeud pour empêcher que la pièce ne tombe lorsqu'on tire sur la ficelle.

4

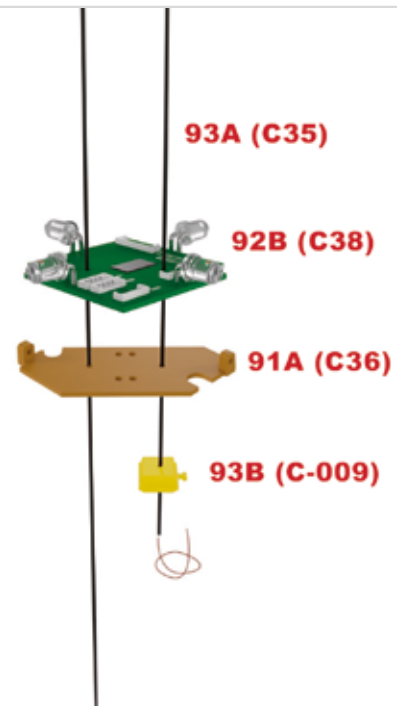

- Pass the other end of the string through the 93B (C-009) yellow lift roof and tie a knot to keep the part in place when lifting the assembly.

- Passez l'autre extrémité de la ficelle dans le toit de l'ascenseur de couleur jaune 93B (C-009) et faites un noeud permettant de retenir la pièce lorsqu'on soulève l'ensemble.

5

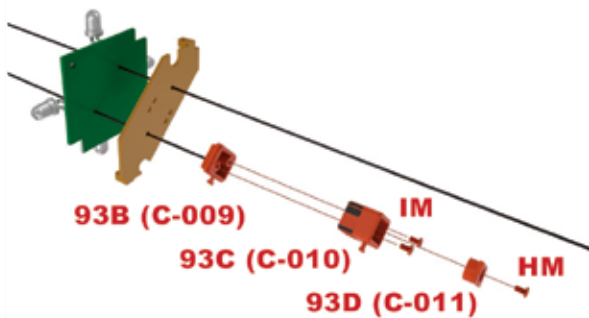

- Assemble cabin 93C (C-010) with roof 93B (C-009) and secure the part with two IM screws.
- Then attach cabin bottom D3193D (C-011) with an HM screw. Repeat the assembly with the yellow parts on the other end of the string.

- Assemblez la cabine 93C (C-010) avec le toit 93B (C-009) et fixez la pièce à l'aide de deux vis IM.
- Fixez-y ensuite le fond de la cabine 93D (C-011) avec une vis HM. Réalisez le même montage avec l'ensemble des pièces jaunes sur l'autre extrémité de la ficelle.

6



- Insert the yellow lift into the lift guide so that it is opposite cable c55.
- Then insert the red lift onto the other lift guide so that it is opposite cables c52-1 and c52-2.

- Insérez l'ascenseur jaune dans le guide de l'ascenseur, de manière qu'il soit en face du câble c55.
- Insérez ensuite l'ascenseur rouge sur l'autre guide, de manière qu'il se trouve en face des câbles c52-1 et c52-2.



# THE EIFFEL TOWER / LA TOUR EIFFEL • Step-by-step / Pas-à-pas #93

7

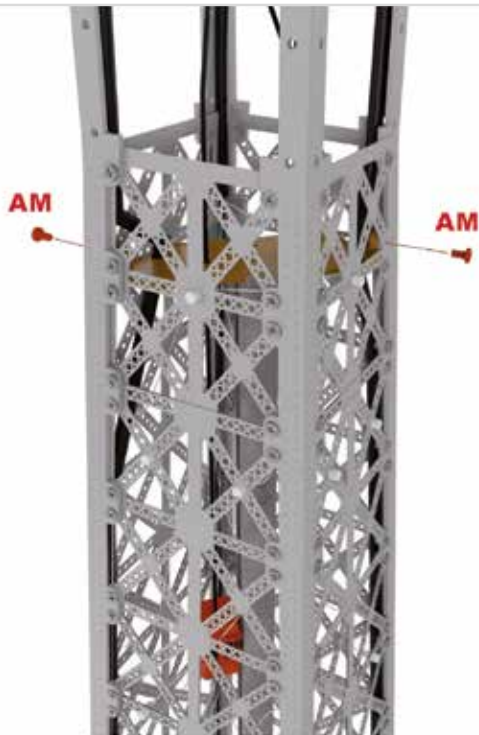

• Remove the two sets of screws and nuts as shown, then install part 91A (C-036) and secure it with the two removed screws, but without the nuts.

• Retirez les deux jeux de vis et écrous indiqués, puis placez la pièce 91A (C-036) et fixez-la avec les deux vis retirées, mais sans les écrous.

8

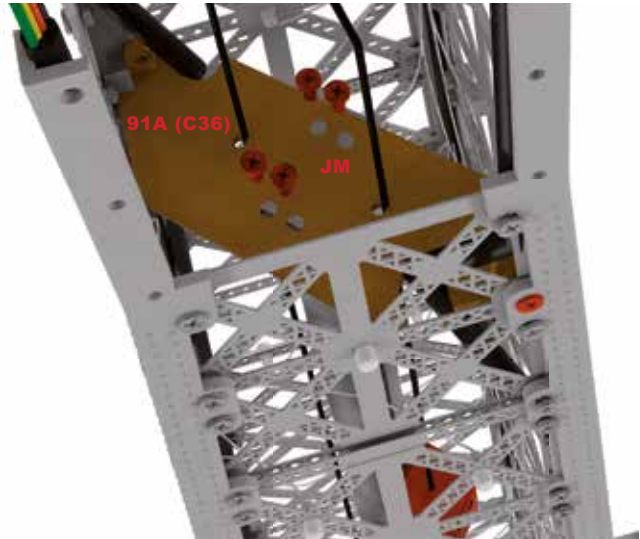

• Attach part 91A (C-036) to the lift guides with four JM screws.

• Fixez la pièce 91A (C-036) sur les guides de l'ascenseur avec quatre vis JM.

9

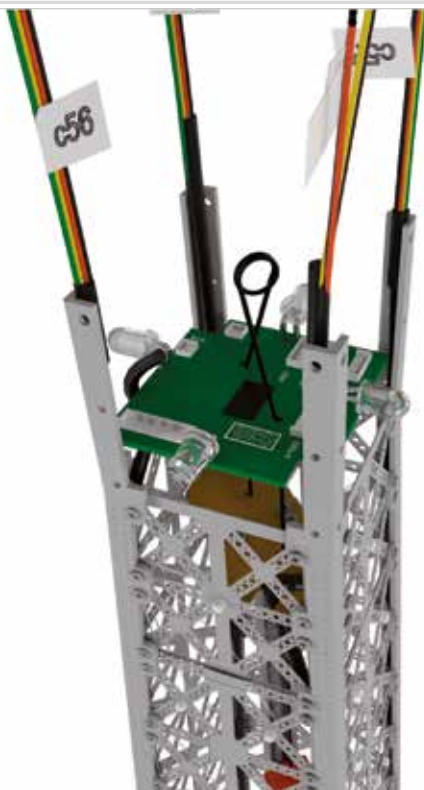

• Finally, install plate C38 on top of the construction.

• Pour finir, placez la plaque C38 au-dessus de la structure.

## RESULT / RÉSULTAT

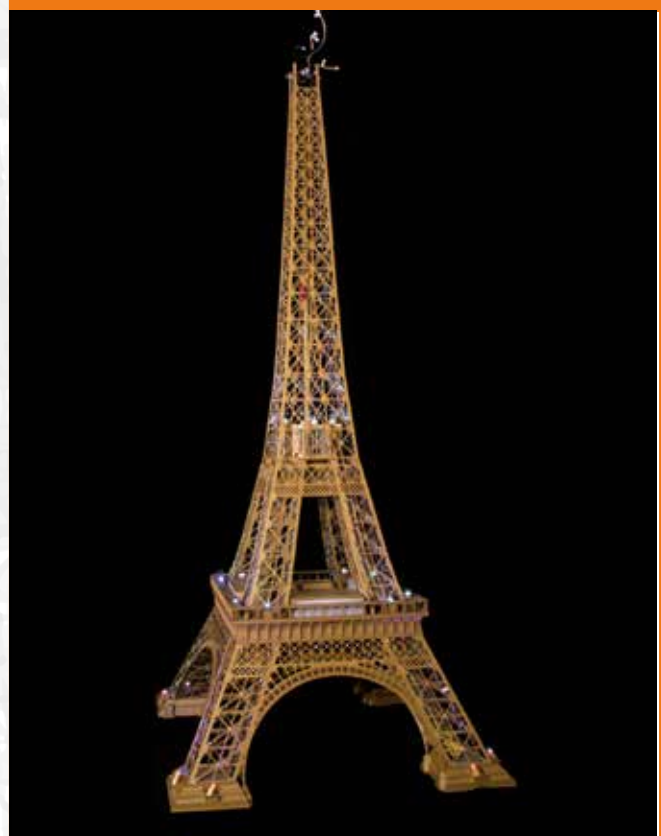

# THE EIFFEL TOWER / LA TOUR EIFFEL • Step-by-step / Pas-à-pas #94

## The parts / Les pièces #94

94A (B-008)



Screw HM M1.7x4mm (x19) /  
Vis HM M1.7x4mm (x19)



## The assembly plan / Le plan de montage



CONSEIL/TIP

In this easy and very quick assembly phase, you can spend time checking the electrical installation of the tower: make sure that all fibre-optic wires are correctly positioned on their light points and test the different lighting options with the remote control.

Dans cette étape de montage, qui est facile et très rapide, vous pouvez consacrer du temps à la vérification de l'installation électrique de la Tour : assurez-vous que tous les filaments de fibre optique sont correctement placés sur leurs points de lumière et testez différentes options d'illumination avec la télécommande.

1

94A (B-008)

HM

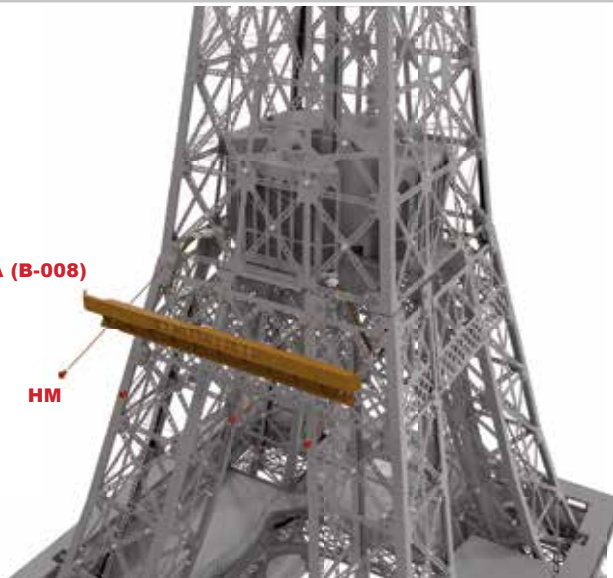

- Install one of cornices 94A (B-008) between tower pillars I and II.
- Secure the part with four HM screws.

- Installez l'une des corniches 94A (B-008) entre les piliers I et II de la tour.
- Fixez la pièce à l'aide de quatre vis HM.

# THE EIFFEL TOWER / LA TOUR EIFFEL • Step-by-step / Pas-à-pas #94

2

94A (B-008)

HM

- Install a second cornice 94A (B-008) next to the one you have just installed and secure it to the frame with four HM screws.

• Installez une deuxième corniche 94A (B-008) à côté de celle que vous venez de mettre en place, puis fixez-la sur la structure avec quatre vis HM.

3

94A (B-008)

HM

- Now add the third cornice 94A (B-008) between pillars III and IV and fasten it with four more HM screws.

• Ajoutez maintenant la troisième corniche 94A (B-008) entre les piliers III et IV et fixez-la avec quatre autres vis HM.

4

94A (B-008)

HM

- To complete this assembly step, place the last cornice 94A (B-008) between those you installed in the previous steps.
- Fasten it also with four HM screws.

• Pour clore cette étape de montage, placez la dernière corniche 94A (B-008) entre celles que vous avez installées aux étapes précédentes.

• Fixez-la également avec quatre vis HM.

## RESULT / RÉSULTAT

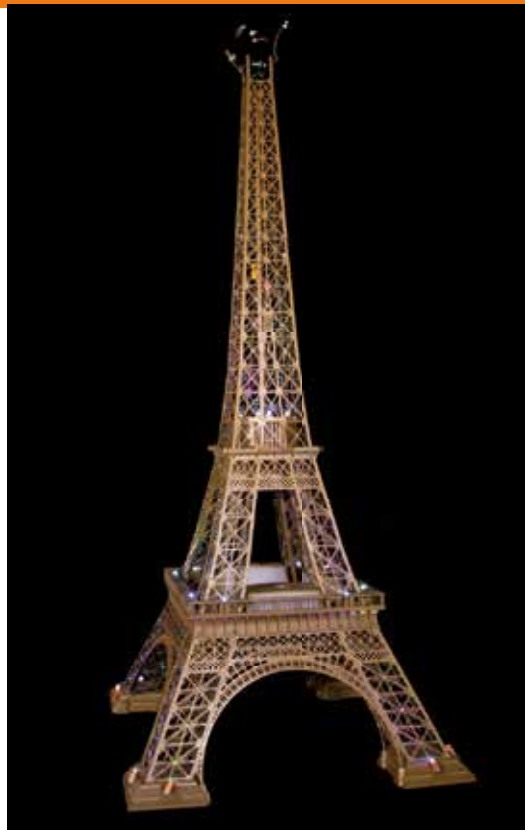

## The parts / Les pièces #95



95A (C-031)



Screw AP M2.3x4 mm (x3) /  
Vis AP M2.3x4 mm (x3)



Screw BP M1.7x4 mm (x3) /  
Vis BP M1.7x4 mm (x3)



Screw FM M1.7x3 mm (x21) /  
Vis FM M1.7x3 mm (x21)



## The assembly plan / Le plan de montage

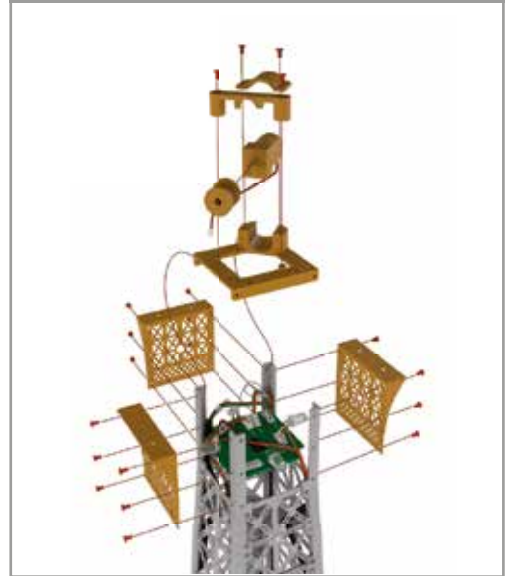

### CONSEIL/TIP



Carefully observe panel C-031. The tabs must be folded with the fold lines on the inside.

Observez attentivement le panneau C-031. Les languettes doivent être pliées avec les lignes de pliage à l'intérieur.

1

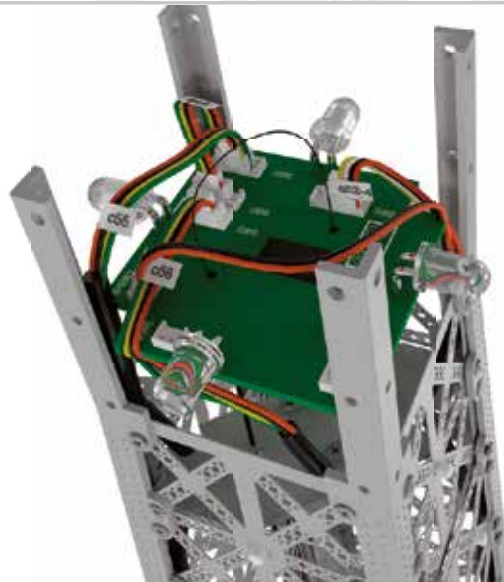

• Connect the cables to the electronic board C38 such that cable codes and connectors on the board coincide.

• Connectez les câbles à la plaque électronique C38 de manière que les codes des câbles et les connecteurs de la plaque coïncident.

# THE EIFFEL TOWER / LA TOUR EIFFEL • Step-by-step / Pas-à-pas #95

2

92A (C-047)

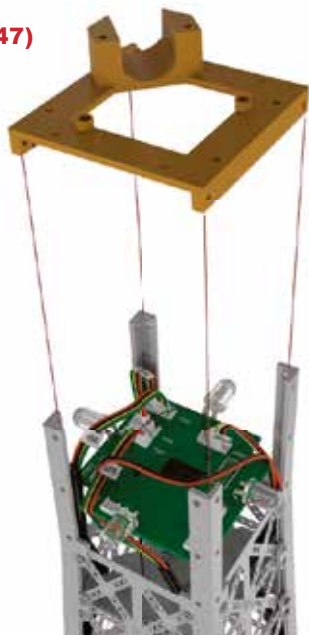

- Place support 92A (C-047) on the upper part of the tower.
- Make sure that the corner of the motor (the U-shaped one) is positioned above connector c55.

- Placez le support 92A (C-047) sur la partie supérieure de la Tour.
- Veillez à ce que le coin du moteur (celui qui est en U) se trouve au-dessus du connecteur c55.

3



- Fold the tabs of the four panels 95A (C-031) at 90° as shown in the picture.

- Pliez les languettes des quatre panneaux 95A (C-031) à 90°, comme indiqué sur l'image.

4

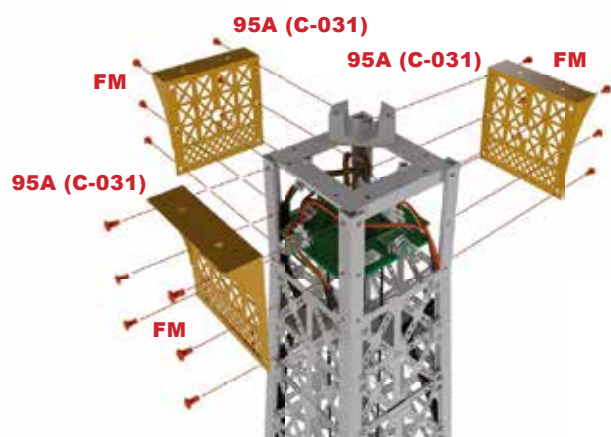

- Place three of the four 95A panels (C-031) against the sides of the tower and secure them with six FM screws per panel.
- Keep the panel that goes in front of the c41 connector as you will be installing it shortly.

- Placez trois des quatre panneaux 95A (C-031) contre les côtés de la tour et fixez-les avec six vis FM par panneau.
- Gardez le panneau qui se trouve devant le connecteur c41 car vous allez l'installer prochainement.

5

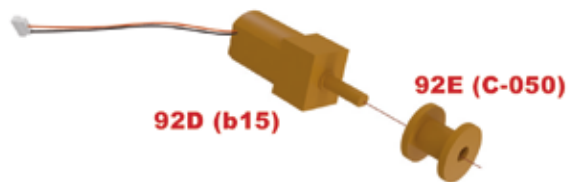

- Position the pulley 92E (C-050) on the motor shaft 92D (b15), matching the flat parts of the motor shaft and the pulley hole.

- Insérez la poulie 92E(C-050) sur l'axe du moteur 92D (b15), en faisant coïncider les parties plates de l'axe du moteur et de l'orifice de la poulie.

6

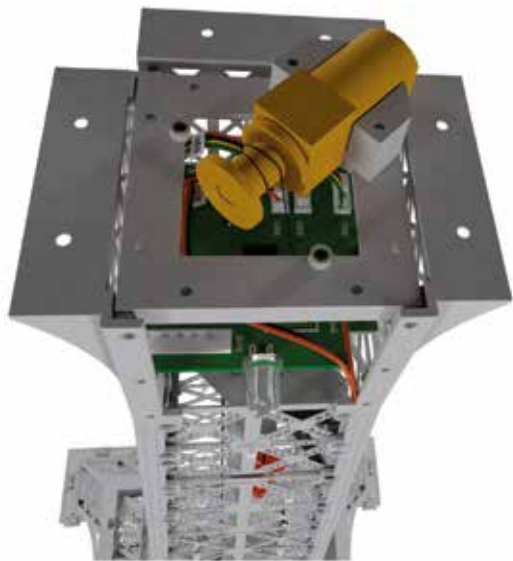

- Place lift cable of lift C35 on the pulley and turn the motor so that the cable makes two turns around the pulley.
- Install the motor on its support.

- Placez la ficelle de l'ascenseur C35 sur la poulie et retournez le moteur de manière que la corde fasse deux tours autour de la poulie.
- Installez le moteur sur son support.

7

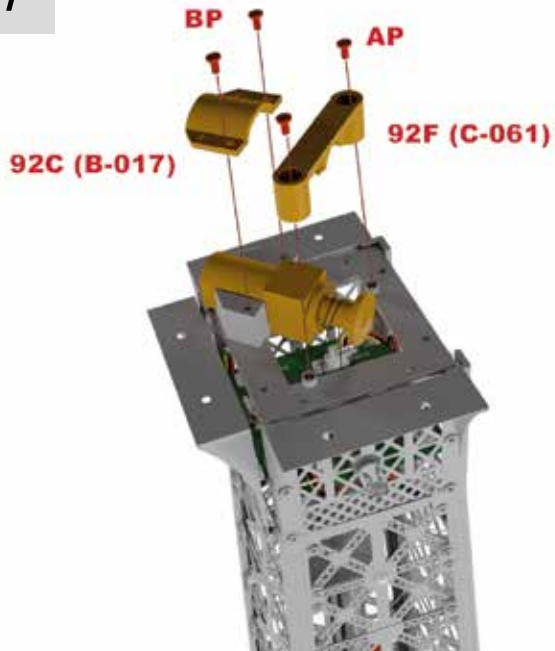

- Position plate 92C (B-017) on the motor and secure with two BP screws.
- Now install part 92F (C-061) on the pulley and secure with two AP screws.

- Placez la plaque 92C (B-017) sur le moteur et fixez-la avec deux vis BP.
- Installez maintenant la pièce 92F (C-061) sur la poulie et fixez-la au moyen de deux vis AP.

8

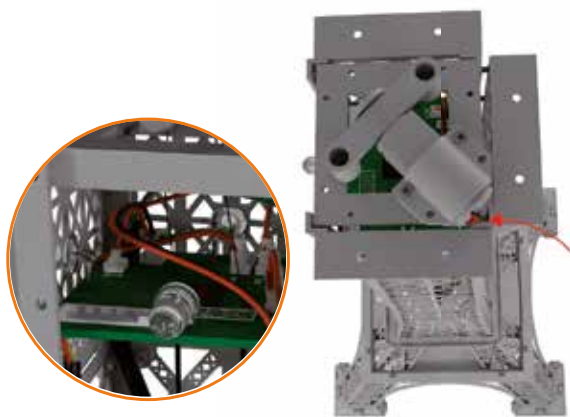

- Finally, pass motor cable b15 through the gap between the motor and the frame.
- Then connect it to position b15 on the circuit board.

- Pour finir, passez le câble du moteur b15 dans le trou qui se trouve entre le moteur et la structure.
- Connectez-le ensuite sur la position b15 de la plaque électronique.

## RESULT / RÉSULTAT



# THE EIFFEL TOWER / LA TOUR EIFFEL • Step-by-step / Pas-à-pas #96

## The parts / Les pièces #96



## The assembly plan / Le plan de montage

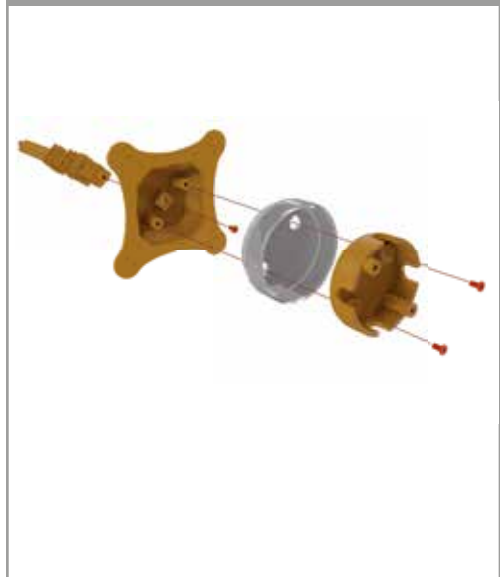

## CONSEIL/TIP



At this step you start to climb the top of the tower. This part of the real tower structure contains many of the antennas and antennas and the lighthouse equipment. In your miniature model, these elements are reproduced in a simplified way and adapted to the scale of the monument.

À cette étape, vous commencez à monter le sommet de la tour. Cette partie de la structure de la véritable tour contient une grande partie des antennes et les équipements du phare. Dans votre modèle miniature, ces éléments sont reproduits de manière simplifiée et adaptée à l'échelle du monument.

1

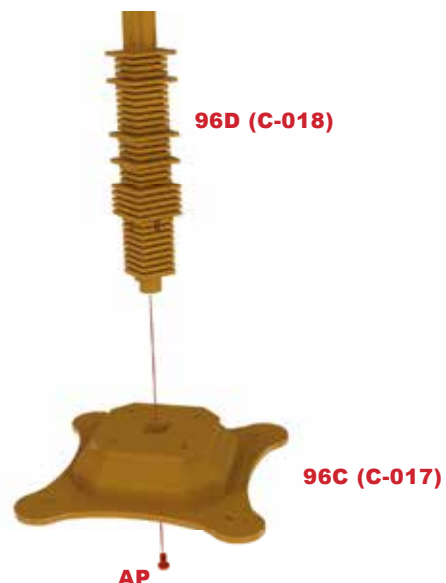

- Insert antenna 96D (C-018) into the opening of base 96C (C-017).
- Secure the assembly with an AP screw inserted underneath the base.

- Insérez l'antenne 96D (C-018) dans l'ouverture de la base 96C (C-017).
- Fixez l'ensemble à l'aide d'une vis AP insérée sous la base.

2

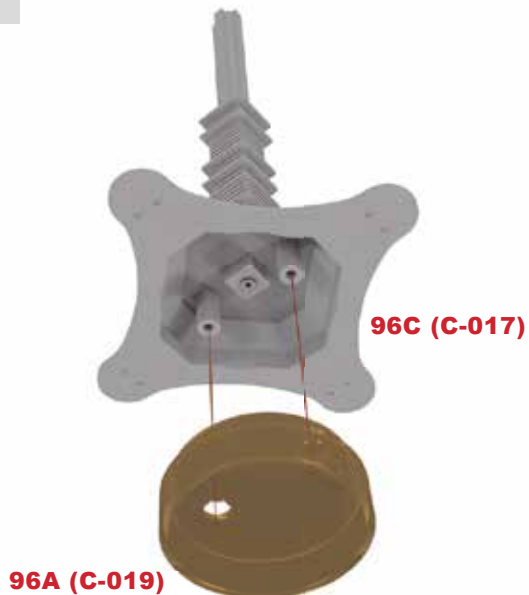

- Insert lens 96A (C-019) into base 96C (C-017) so that the pegs on the base fit into the glass openings.

- Insérez la lentille du phare 96A (C-019) dans la base 96C (C-017) de sorte que les ergots de la base s'insèrent dans les ouvertures de la vitre.

3

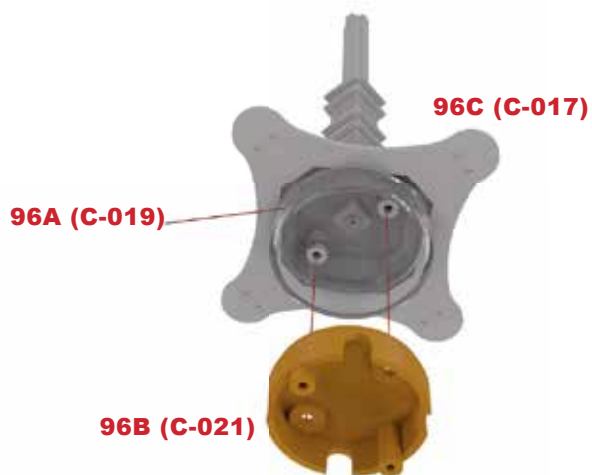

- Then insert the light housing 96B (C-021) into part 96A (C-019).

- Insérer ensuite le boîtier de la lampe 96B (C-021) dans la pièce 96A (C-019).

4



- Finally, secure the finished assembly with two AP screws.

- Pour finir, fixez le montage réalisé avec deux vis AP.

## RESULT / RÉSULTAT





## The parts / Les pièces #97



97A (C-014)

⌈ ⌈ ⌈  
Screw AP M2.3x4mm (x3) /  
Vis AP M2.3x4mm (x3)

⌈ ⌈ ⌈  
Screw BP M1.7x4mm (x3) /  
Vis BP M1.7x4mm (x3)



97B (c41)

## The assembly plan / Le plan de montage

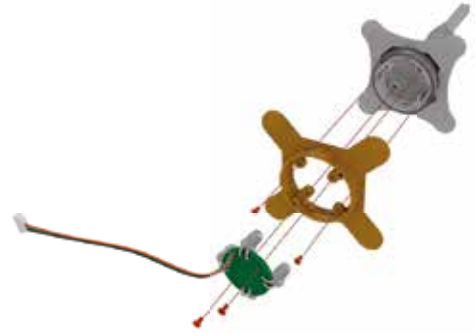

## CONSEIL/TIP

When folding the LED supports, be careful not to damage the plate and its electrical connections.

Lorsque vous pliez les supports des LED, faites-le précautionneusement, pour ne pas abîmer la plaque et ses connexions électriques.

1

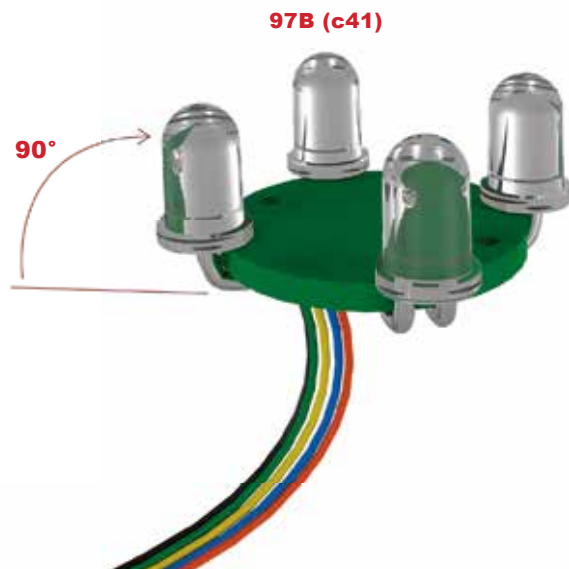

• Bend the four LED brackets of part 97B (c41) at 90°, as shown in the picture.

• Pliez les supports des quatre LED de la pièce 97B (c41) à 90°, comme indiqué sur l'image.

2

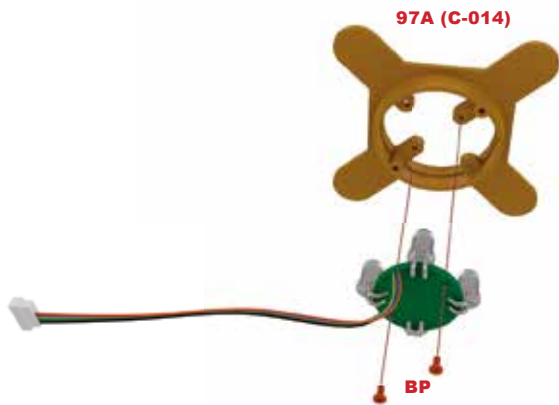

- Insert the plate - side LED - into base 97A (C-014).
- Align the openings of the two parts and fix them together with two BP screws.

- Insérez la plaque - côté LED - dans la base 97A (C-014).
- Alignez les ouvertures des deux parties et fixez-les ensemble avec deux vis BP pour les fixer.

3

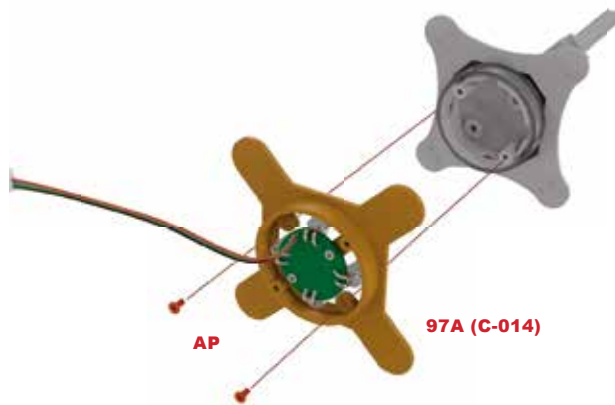

- Then assemble the 97A base (C-014) with the antenna and headlight structure you have just mounted.
- Fix the parts with two AP screws.

- Assemblez ensuite la base 97A (C-014) avec la structure de l'antenne et du phare que vous venez de monter.
- Fixez les éléments avec deux vis AP.

## RESULT / RÉSULTAT



# THE EIFFEL TOWER / LA TOUR EIFFEL • Step-by-step / Pas-à-pas #98

## The parts / Les pièces #98



98A (C-013)



98B (C-042)



Screw AP M2.3x4mm (x3) /  
Vis AP M2.3x4mm (x3)



Screw GM M1.4x4mm (x16) /  
Vis GM M1.4x4mm (x16)

## The assembly plan / Le plan de montage

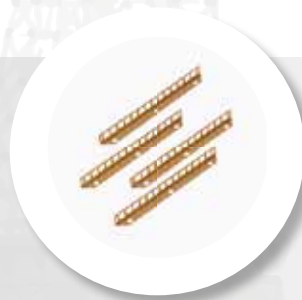
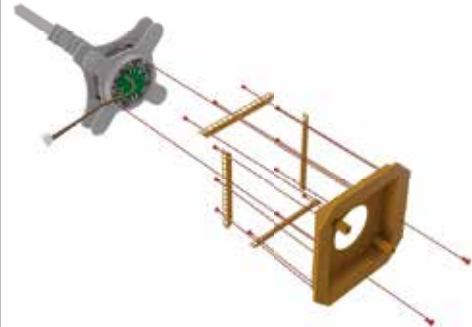

CONSEIL/TIP

The 98B (C-042) guardrails are fragile parts made from steel photo-etching. Handle them with care to avoid distortion.

Les garde-corps 98B (C-042) sont des pièces fragiles fabriquées à partir de photogravure sur acier. Manipulez-les précautionneusement pour éviter de les déformer.

1

98A (C-013)

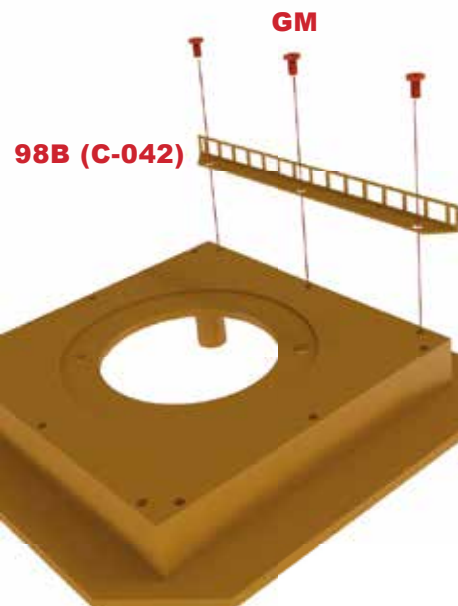

- Align one of the guardrails 98B (C-042) with one of the platform edges 98A (C-013).
- Secure the part with three GM screws.

- Alignez l'un des garde-corps 98B (C-042) avec l'un des bords de la plate-forme 98A (C-013).
- Fixez la pièce avec trois vis GM.

# THE EIFFEL TOWER / LA TOUR EIFFEL • Step-by-step / Pas-à-pas #98

2

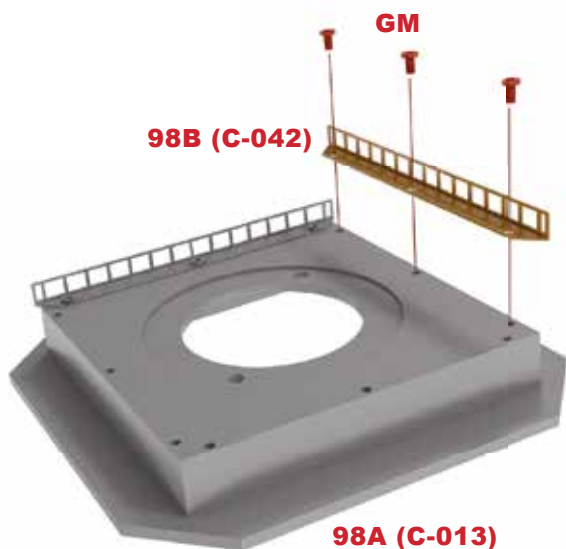

• Continue by installing the next guardrail 98B (C-042), and secure with three GM screws.

• Poursuivez en mettant en place le garde-corps 98B (C-042) suivant, et fixez-le avec trois vis GM.

3

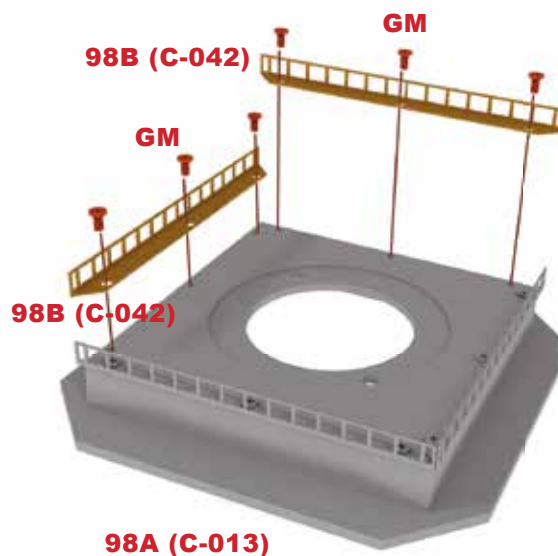

• Complete the platform with the two remaining guardrails 98B (C-042) and use three GM screws to secure each one.

• Complétez la plate-forme avec les deux garde-corps 98B (C-042) restants et utilisez trois vis GM pour fixer chaque garde-corps.

4

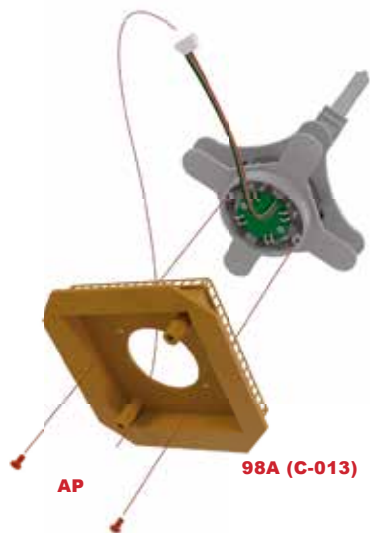

• Assemble platform 98A (C-013) with the completed antenna and light chamber structure.  
 • Pass the cable of the structure through the central hole of the platform 98A (C-013).  
 • Fix the parts with two AP screws.

• Assemblez la plate-forme 98A (C-013) avec la structure de l'antenne et de la chambre du phare que vous avez complétée.  
 • Passez le câble de la structure dans l'orifice central de la plate-forme 98A (C-013).  
 • Fixez les pièces avec deux vis AP.

## RESULT / RÉSULTAT



# THE EIFFEL TOWER / LA TOUR EIFFEL • Step-by-step / Pas-à-pas #99

## The parts / Les pièces #99

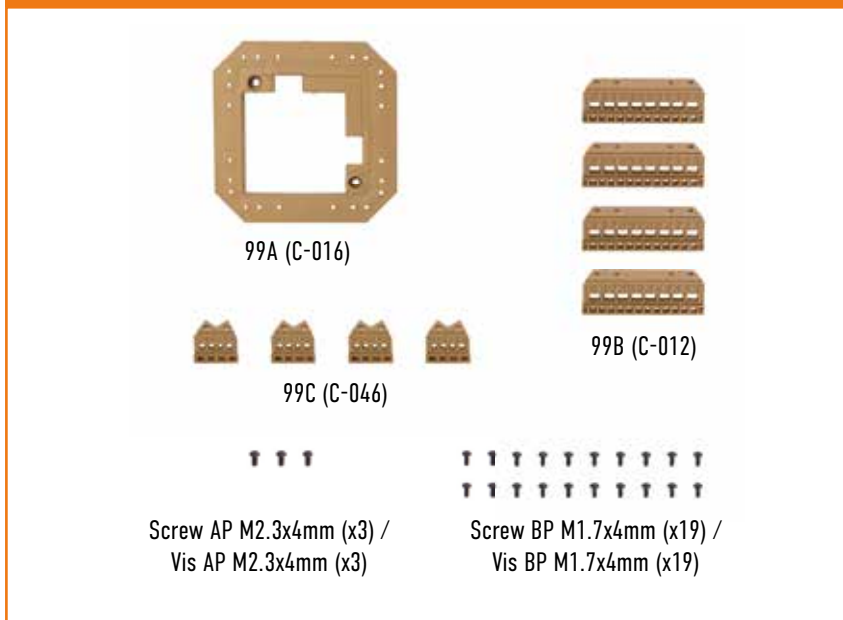

## The assembly plan / Le plan de montage

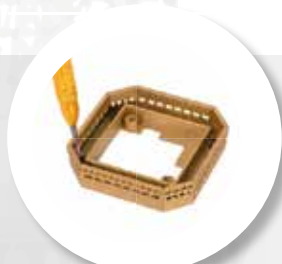
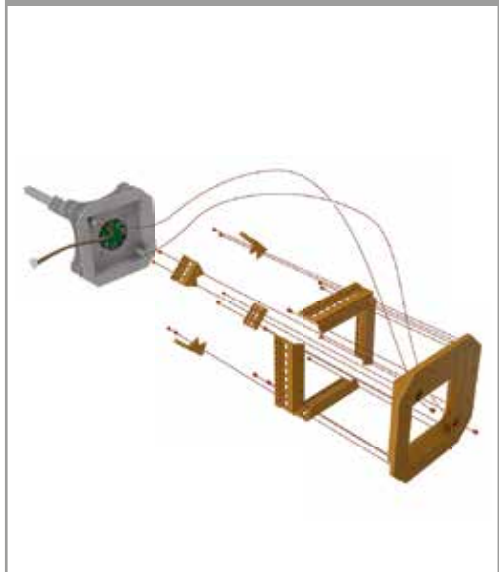

CONSEIL/TIP

When tightening the two screws on the parapets, instead of tightening them one at a time, start by screwing them in halfway so that the pressure is evenly distributed on the part, and then screw them in fully.

Lors du serrage des deux vis des parapets, au lieu de les serrer une par une, commencez par les visser à moitié pour que la pression soit répartie uniformément sur la pièce, puis vissez-les à fond.

1

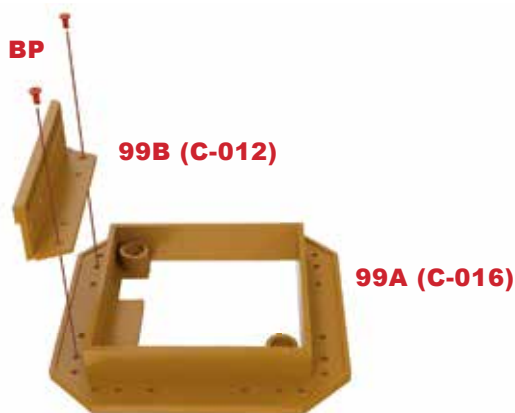

- Place platform 99A (C-016) on a flat surface and install one of the parapets 99B (C-012) on the platform, and secure it with two BP screws inserted in the outer openings of the parapet.

- Placez la plate-forme 99A (C-016) sur une surface plane et installez l'un des parapets 99B (C-012) sur la plate-forme, et fixez-le avec deux vis BP insérées dans les ouvertures extérieures du parapet.

2

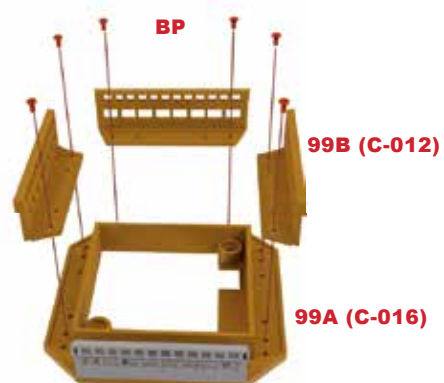

- Continue the assembly by installing the three remaining parapets 99B (C-012). To attach the parapets to the platform, you will need a total of six BP screws, to be inserted into the outer openings of these parts.

- Continuez l'assemblage en installant les trois parapets restants 99B (C-012). Pour fixer les parapets à la plate-forme, vous aurez besoin de six vis BP au total, à insérer dans les ouvertures extérieures de ces pièces.

3

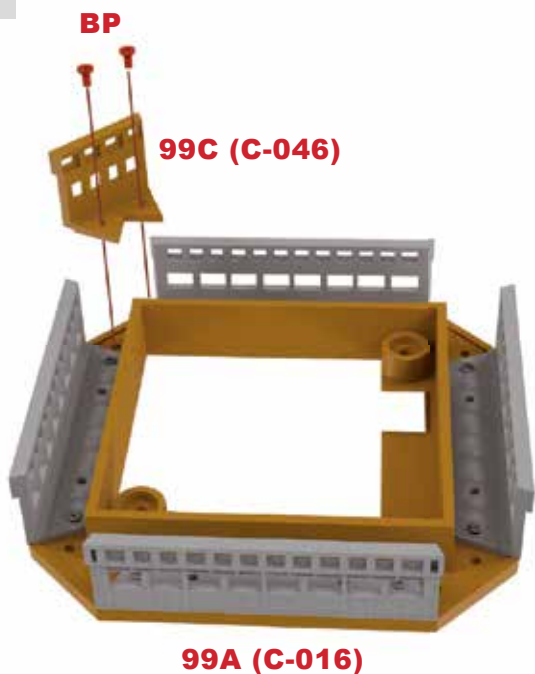

- Place corner parapet 99C (C-046) and fasten it with two BP screws.
- Placez le parapet d'angle 99C (C-046) et fixez-le avec deux vis BP.

4

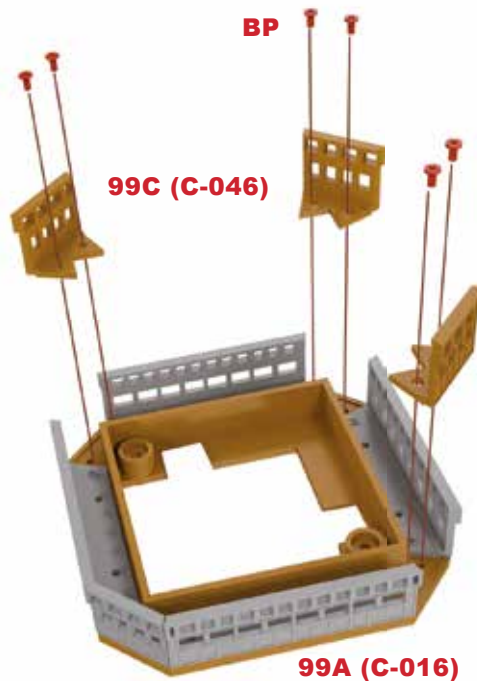

- Position the remaining three corner parapets 99C (C-046), and secure each with two BP screws.
- Positionnez les trois autres parapets d'angle 99C (C-046) et fixez-les à l'aide de deux vis BP.

5



- Take the antenna assembly, run its cable through platform 99A (C-016) and join the two structures.
- Use two AP screws to complete the attachment.
- Reprenez l'ensemble de l'antenne, faites passer son câble à travers la plate-forme 99A (C-016) et assemblez les deux structures.
- Utilisez deux vis AP pour terminer la fixation.

## RESULT / RÉSULTAT



# THE EIFFEL TOWER / LA TOUR EIFFEL • Step-by-step / Pas-à-pas #100

## The parts / Les pièces #100



100A (C-044)

Screw FM M1.7X3mm (x7) /  
Vis FM M1.7X3mm (x7)



Screw FP M1.7X4mm (x9) /  
Vis FP M1.7X4mm (x9)

100B (C-045)

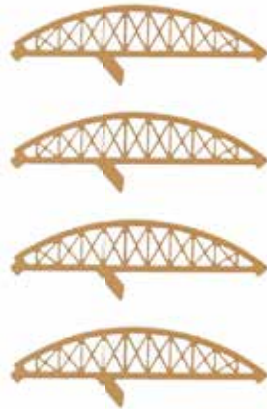

## The assembly plan / Le plan de montage



The moment has now arrived to assemble the final parts of your superb model of the Eiffel Tower. Once this last step has been completed, you can admire your unique replica of Gustave Eiffel's famous tower!

Le moment est maintenant venu d'assembler les dernières pièces de votre superbe maquette de la Tour Eiffel. Une fois cette dernière étape franchie, vous pourrez admirer votre réplique unique de la célèbre tour de Gustave Eiffel !

1

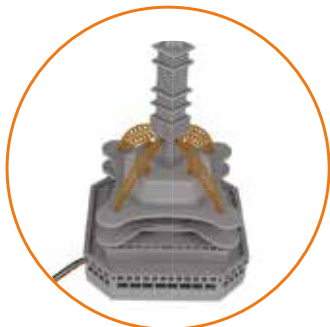

• Insert each of the four panels 100B (C-044) into the three corresponding slots in the tower dome, so that they support the antenna on the roof.

• Insérez chacun des quatre panneaux 100B (C-044) dans les trois rainures correspondantes de la coupole de la tour, de façon qu'ils soutiennent l'antenne sur le toit du phare.

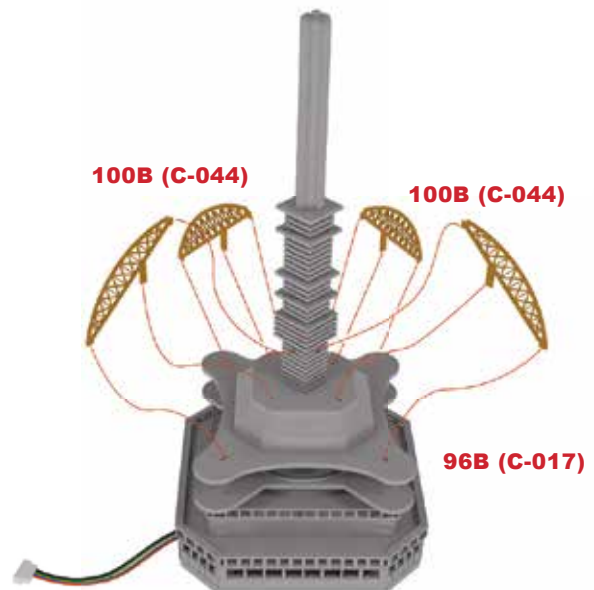

# THE EIFFEL TOWER / LA TOUR EIFFEL • Step-by-step / Pas-à-pas #100

2



- Install part 100A (C-045) on the top of antenna 96D (C-018) by placing its centre hole over the small antenna peg.
- Installez la pièce 100A (C-045) sur la partie supérieure de l'antenne 96D (C-018) en enfilant son orifice central sur le petit téton de l'antenne.

3



- Now hold the antenna and platform assembly above the tower pylon.
- Pass cable C41 through the hole in the tower top until you reach electronic board C38 and insert its connector into terminal C41.
- Install the dome on the tower.
- À présent, tenez l'ensemble de l'antenne et des plates-formes au-dessus du pylône de la Tour.
- Faites passer le câble c41 à travers le trou de la partie supérieure du pylône jusqu'à atteindre la carte électronique C38 et insérez son connecteur dans la borne la borne C41.
- Installez la coupole sur le pylône.

4



- Align the holes in the remaining panel 95A (C-031) with the holes in the side of the Tower and secure the panel to the structure using six FM screws.
- Alignez les trous du panneau 95A (C-031) restant avec les orifices de la partie latérale de la Tour et fixez le panneau à la structure à l'aide de six vis FM.



# THE EIFFEL TOWER / LA TOUR EIFFEL • Step-by-step / Pas-à-pas #100

5

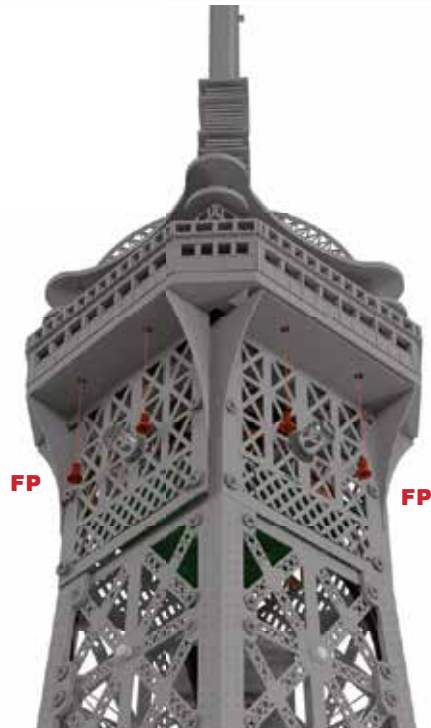

• Attach two panels 95A (C-031) to the tower's upper platform by inserting four FP screws from underneath.

• Fixez deux des panneaux 95A (C-031) sur la plate-forme supérieure de la tour en insérant quatre vis FP depuis le dessous.

6



• Attach the last two panels 95A (C-031) by inserting four more FP screws from underneath. Your tower is now completed!

• Fixez les deux derniers panneaux 95A (C-031) en insérant quatre autres vis FP depuis le dessous. La tour est finie !

## RESULT / RÉSULTAT



# FULL KIT IXO COLLECTIONS



EMBARK ON A FASCINATING SCALE  
MODEL BUILDING PROJECT

LANCEZ-VOUS DANS DES PROJETS FASCINANTS  
DE CONSTRUCTION DE MODÈLES RÉDUITS

**IXO COLLECTIONS**  
**DIAMANT 8**  
Hi-TECH PRECISION MODEL KITS

**VOLVO 122S**  
METAL BODY & CHASSIS  
ALL PARTS PRE-PAINTED  
ASSEMBLING WITH SCREWS

FUNCTIONS  
SOUND  
& LIGHTS  
INCLUDED



Die-Cast  
1:18 Kit

Over  
**332**  
Parts  
1:18 Kit

[www.ixocollections.com](http://www.ixocollections.com)

**IXO COLLECTIONS**  
**DIAMANT 8**  
Hi-TECH PRECISION MODEL KITS

**PEUGEOT 205**  
**1.9 GTI**

FUNCTIONS  
SOUNDS  
& LIGHTS  
INCLUDED



METAL BODY & CHASSIS  
ALL PARTS PRE-PAINTED  
ASSEMBLING WITH SCREWS

[www.ixocollections.com](http://www.ixocollections.com)

Die-Cast  
1:18 Kit

**IXO COLLECTIONS**  
**DIAMANT 8**  
Hi-TECH PRECISION MODEL KITS

**MERCEDES-BENZ W 196 R**  
Driver: Juan Manuel Fangio • Formula One World  
Championship - 1955

FUNCTION  
SOUND  
INCLUDED



Die-Cast  
1:18 Kit

Over  
**451**  
Parts  
1:18 Kit

METAL BODY & CHASSIS  
ALL PARTS PRE-PAINTED  
ASSEMBLING WITH SCREWS

[www.ixocollections.com](http://www.ixocollections.com)

**IXO COLLECTIONS**  
**DIAMANT 8**  
Hi-TECH PRECISION MODEL KITS

**MERCEDES-BENZ W 196 R**  
Driver: Stirling Moss • Formula One World  
Championship - 1955

FUNCTION  
SOUND  
INCLUDED



Die-Cast  
1:18 Kit

Over  
**451**  
Parts  
1:18 Kit

METAL BODY & CHASSIS  
ALL PARTS PRE-PAINTED  
ASSEMBLING WITH SCREWS

[www.ixocollections.com](http://www.ixocollections.com)

[www.ixocollections.com](http://www.ixocollections.com)