

Classic Western Star 4964

EN

The Western Star started to design and to build industrial vehicles in 1967. Since the beginning the Western Star product line up was a good synthesis, for its features, of the "ideal" American heavy truck. In particular the trucks dedicated to perform the highway transportation duties are still the reference point in the Western Star range. The American manufacturer is specialised in "tailor made", in terms of engines, gearboxes and frames, and customised trucks in order to meet the specific customers needs. However the customisation doesn't stop to the technical configuration made by the factory. Most of time the passionate drivers used to equip their trucks with a wide adoption of accessories and chromed parts that make them unique and authentic "masterpieces" on wheels.

IT

La Western Star iniziò a progettare e costruire veicoli industriali nel 1967. Dalla data dell'avvio produttivo, sino ai più recenti anni, la gamma di prodotto ha incarnato le caratteristiche del modello ideale del "truck" Americano. In particolare le motrici stradali dedicate all'impiego sulle grandi "highway" statunitensi costituiscono ancora oggi il punto di riferimento della Western Star. Caratterizzati da una forte vocazione alla personalizzazione e alla "customizzazione", per soddisfare le esigenze del Cliente, possono adottare diversi tipi di motorizzazioni e di gruppi cambio. La customizzazione non si ferma alla tecnica e alla configurazione della fabbrica ma molto spesso, grazie alla passione dei "drivers", si manifesta nell'abbondante adozione di accessori e cromature che rendono i veicoli unici e vere e proprie opere d'arte su ruote.

DE

Western Star begann im Jahr 1967 industrielle Fahrzeuge zu entwickeln und herzustellen. Seit dem Produktionsbeginn bis zu den letzten Jahren drückte die Produktpalette die Eigenschaften des idealen Modells des amerikanischen "Trucks" aus. Insbesondere sind die Zugmaschinen für den Straßenverkehr zum Einsatz auf den großen amerikanischen "Highways" auch heute der Bezugspunkt von Western Star. Die Fahrzeuge sind durch eine starke Neigung zur persönlichen Gestaltung und zur Anfertigung gemäß den Wünschen der Kundschaft gekennzeichnet, damit die Bedürfnisse des Kunden erfüllt werden, und sie können mit verschiedenen Motoren und Getriebegruppen ausgerüstet werden. Die kundentorientierte Produktion beschränkt sich nicht nur auf die Technik und die Werkkonfiguration, sehr oft - dank der Leidenschaft der "Drivers" - ist dies auch in den vielen Zubehörteilen und Verchromungen sichtbar, dank denen die Fahrzeuge einzigartig sind und zu eigentlichen Kunstwerken auf Rädern werden.



EN WARNING: Model for adult collector age 14 and over
IT ATTENZIONE: Modello per collezionisti adulti di età superiore ai 14 anni
FR ATTENTION: Modèle pour modélistes de 14 ans et plus.
DE ACHTUNG: Modellbausatz für Modellbauer über 14 Jahre.
NL WAARSCHWING: Geschikt voor 14 jaar en ouder.
ES ATENCION: Modelo para modelistas mayores de 14 años.

EN ATTENTION - Useful advice!

Study the instructions carefully prior to assembly. Remove parts from frame with a sharp knife or a pair of scissor and trim away excess plastic. Do not pull off parts. Assemble the parts in numerical sequence. Use plastic cement ONLY and use cement sparingly to avoid damaging the model. Black arrows indicate parts to be glued together. White arrows indicate on which frame the parts must be assembled WITHOUT using cement. These letters (A - B - C...) indicate on which frame the parts will be found. Paint small parts before detaching them from frame. Remove paint-where parts are to be cemented. Crossed out parts must not be used.

IT ATTENZIONE - Consigli utili!

Prima di iniziare il montaggio studiare attentamente il disegno. Staccare con molta cura i pezzi dalle stampate, usando un taglia-balsa oppure un paio di forbici e togliere con una piccola lima o con carta vetro fine eventuali sbavature. Mai staccare i pezzi con le mani. Montarli seguendo l'ordine delle numerazioni delle tavole. Eliminare dalla stampata il numero del pezzo appena montato facendogli sopra una croce. Le frecce nere indicano i pezzi da incollare, le frecce bianche indicano i pezzi da montare senza colla. Usare solo colla per polistirolo. Le lettere (A - B - C...) ai lati dei numeri indicano la stampata ove si trova il pezzo da montare. I pezzi sbarrati da una croce non sono da utilizzare.

DE ACHTUNG - Ein nützlicher Rat!

Vor der Montage die Zeichnung aufmerksam studieren. Die einzelnen Montageteile mit einem Messer oder einer Schere vom Spritzling sorgfältig entfernen. Eventuelle Grate werden mit einer Klinge oder feinem Schmirgelpapier beseitigt. Keinesfalls die Montageteile mit den Händen entfernen. Bei der Montage der Tafelnummerierung folgen. Pfeile zeigen die zu klebenden Teile während die weißen Pfeile die ohne Leim zu montierenden Teile anzeigen. Bitte nur Plastikklebstoff verwenden. Die Buchstaben (A - B - C...) neben den Nummern zeigt, auf welchem Spritzling der zu montierende Teil zu finden ist. Die mit einem Kreuz markierten Teile sind nicht zu verwenden.

FR

La Western Star a commencé à concevoir et à fabriquer des véhicules industriels en 1967. Dès le début de la production, jusque récemment, la gamme de produits a symbolisé les spécificités du modèle idéal de « truck » américain. En particulier, les tracteurs routiers dédiés à une utilisation sur les grands axes « highway » américains constituent encore aujourd'hui le point de référence de la Western Star. Caractérisés par une solide vocation pour la personnalisation et le « sur mesure », pour répondre aux exigences du client, ils peuvent utiliser différents types de motorisations et boîtes de vitesses. La personnalisation ne se limite pas à la technique et à la configuration en usine, mais très souvent, grâce à la passion des « chauffeurs », elle se manifeste dans l'adoption exubérante d'accessoires et de chromes qui rendent les véhicules uniques et de véritables œuvres d'art sur roues.

ES

La empresa Western Star empezó a proyectar y construir vehículos industriales en 1967. Desde la fecha de la puesta en marcha de la producción hasta años más recientes, la gama de producto ha encarnado las características del modelo ideal del "truck" Americano. En particular, las motrices viales destinadas al uso en las grandes "highway" estadounidenses siguen siendo aún hoy día una referencia de Western Star. Caracterizados por una gran vocación por la personalización para satisfacer las demandas del Cliente, pueden adoptar diferentes tipos de motorizaciones y de grupos de cambio. La personalización no se basa sólo en la técnica y en la configuración de la fábrica, sino que, a menudo, gracias a la pasión de los "drivers", se manifiesta en la descolante adopción de accesorios y cromados gracias a los cuales los vehículos son únicos y verdaderas obras de arte sobre ruedas.

RU

Компания Western Star начала проектировать и изготавливать промышленные транспортные средства в 1967 году. С даты запуска производства до последних лет ассортимент продукции воплотил в себе характеристики идеальной модели Американского "грузовика". В частности, дорожные тягачи, предназначенные для использования на крупных "шоссе" Соединенных Штатов, по-прежнему являются эталоном Western Star. Они характеризуются сильной склонностью к персонализации и "кастомизации" с целью удовлетворить потребности Клиента и могут использовать различные типы моторизации и коробок передач. Кастомизация не останавливается на техническом оснащении и заводской конфигурации, но очень часто, благодаря страсти "водителей", проявляется в обильном использовании аксессуаров и хромировании, которые превращают транспортные средства в настоящие уникальные произведения искусства на колесах.

FR ATTENTION - Conseils utiles!

Avant de commencer le montage, étudier attentivement le dessin. Détacher avec beaucoup de soin les morceaux des moules en usant un massicot ou bien un pair de ciseaux et couper avec une petite lame avec de papier de verre fin ébarbagés éventuels. Jamais détacher les morceaux avec le mains Monter les en suivant l'ordre de la numération des tables. Eliminer de la moule le numéro de la pièce qui vient d'être montée, en le bifant avec une croix. Les flèches noires indiquent les pièces à coller, les flèches blanches indiquent les pièces à monter sans colle. Employer seulement de la colle pour polystirol. Les lettres (A - B - C...) aux côtés des numéros indiquent la moule où se trouve la pièces a monter. Les pièces marquées par une croix ne sont pas a utiliser.

NL OPGELET - Belangrijke bemerkingen!

Bestudeer zorgvuldig het montageplan voor het bouwen. Breek nooit onderdelen van het kader. Maak ze los met een scherp mes of kleine nageltang. Verwijder daarna al het overlolijke plastic en pas de delen alvorens te lijmen. Gebruik allen lijm voor plastic modellen. Werk zorgvuldig en spaarzaam, teveel lijm zal uw model beschadigen. Zwarte pijlen duiden de te lijmen delen aan. Witte pijlen verwijzen naar bewegende delen welke niet mogen worden gelijmd. Deze letters (A - B - C...) geven de kaders aan waarin de onderdelen zich bevinden. Schilder de kleine onderdelen voor ze van het kader te snijden. Verwijder de verf van de te lijmen oppervlakten.

ES ATENCION - Consejos útiles!

Estudiar las instrucciones cuidadosamente antes de comenzar el montaje. Separar las piezas de las bandejas con un cuchillo afilado o un par de tijeras y retirar el exceso de plástico o rebada. No arrancar las piezas. Montar las piezas en orden numérico. Utilizar SOLAMENTE pegamento para plástico y en poca cantidad para evitar que se dane el modelo. Las flechas negras indican las piezas que se deben pegar juntas. Las flechas blancas indican las piezas que deben ensamblarse SIN usar pegamento. Las letras (A - B - C...) indican en que bandeja se encuentran las piezas. Pintar las piezas pequeñas antes de separarlas de la bandeja. Retirar la pintura de los lugares por donde se deban pegar las piezas.

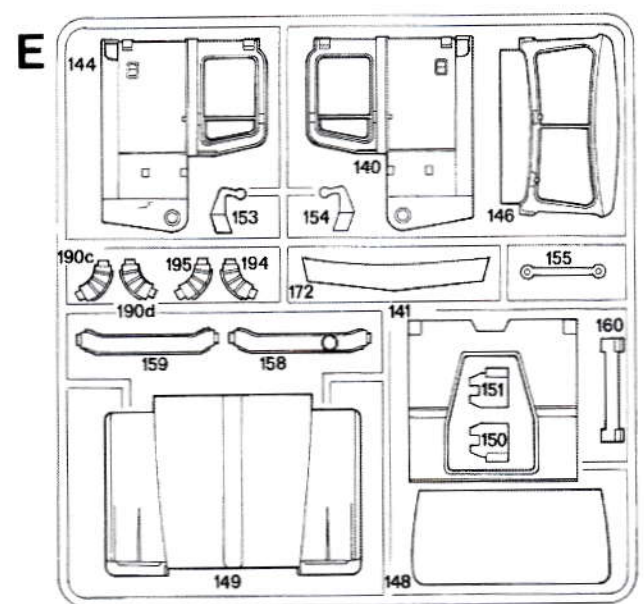
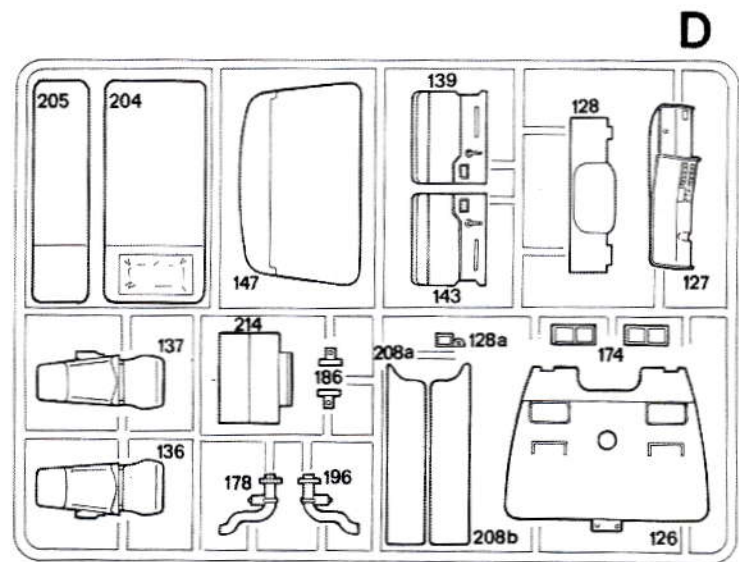
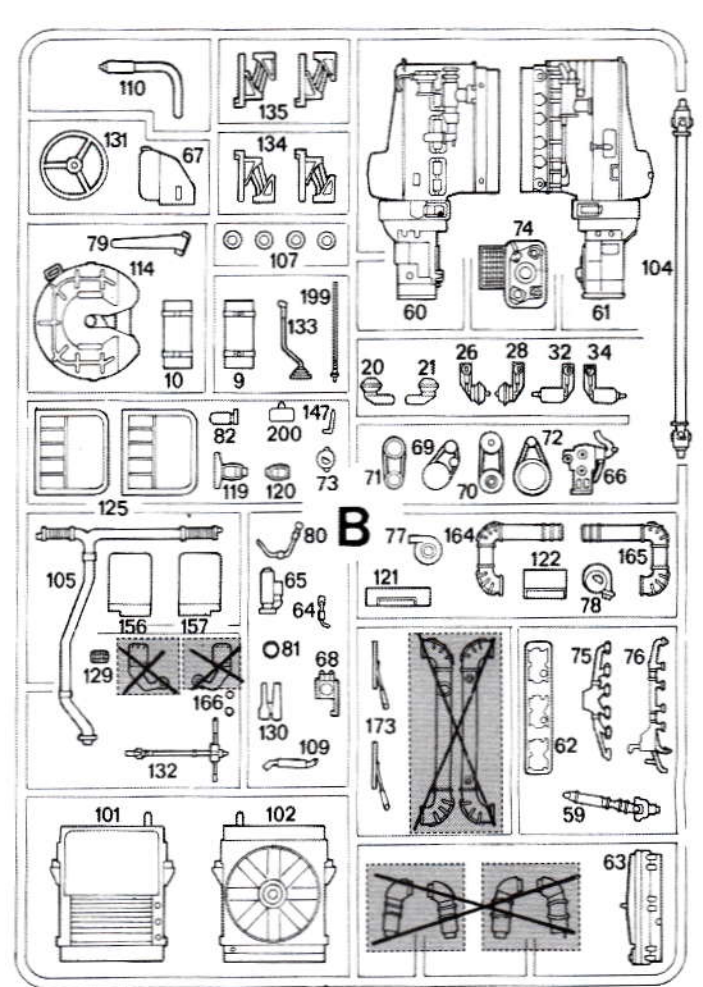
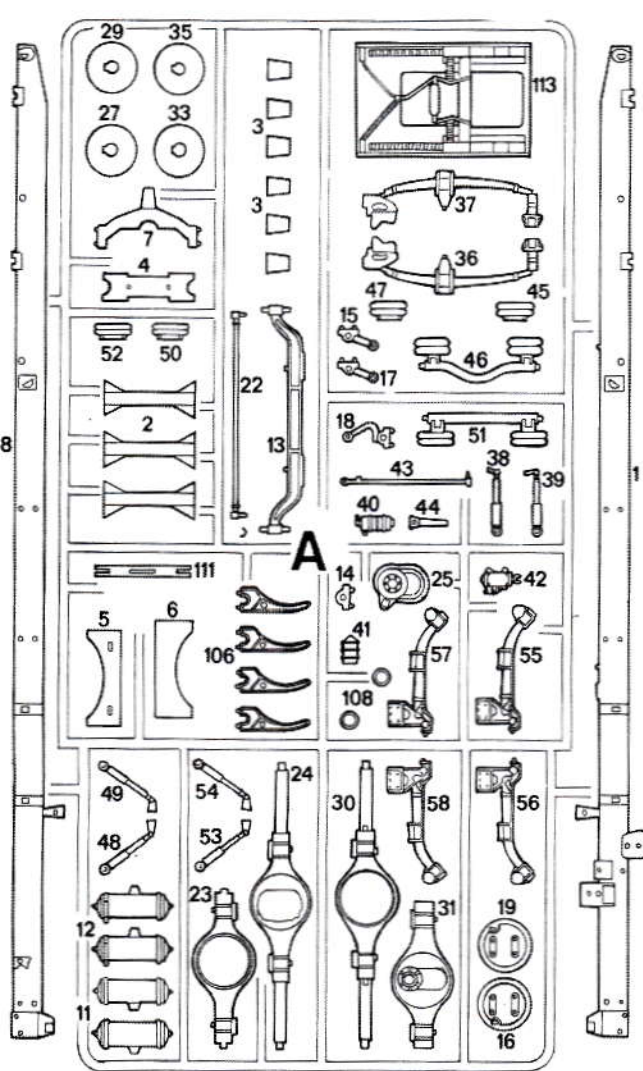

 Ribadire a caldo
Rivet hot
Rivier à chaud
Warm ennieten
Reforzar al calor
Versterking van hot

 Separare
Cut
Retirer
Entfernen
Separar
Gesneden

 Aprire i fori
Drill holes
Ouvrir les trous
Die Locher Ausboren
Perforar los agujeros
Open gaten

 Aggiungere un peso
Add weight
Ajouter un poids
Fügen Sie ein Gewicht
Añadir un peso
Voeg een gewicht

 Parti da non utilizzare
Parts not for use
Pièces à ne pas utiliser
Telle werden nicht verwenden
Partes a no utilizar
Onderdelen niet te gebruiken

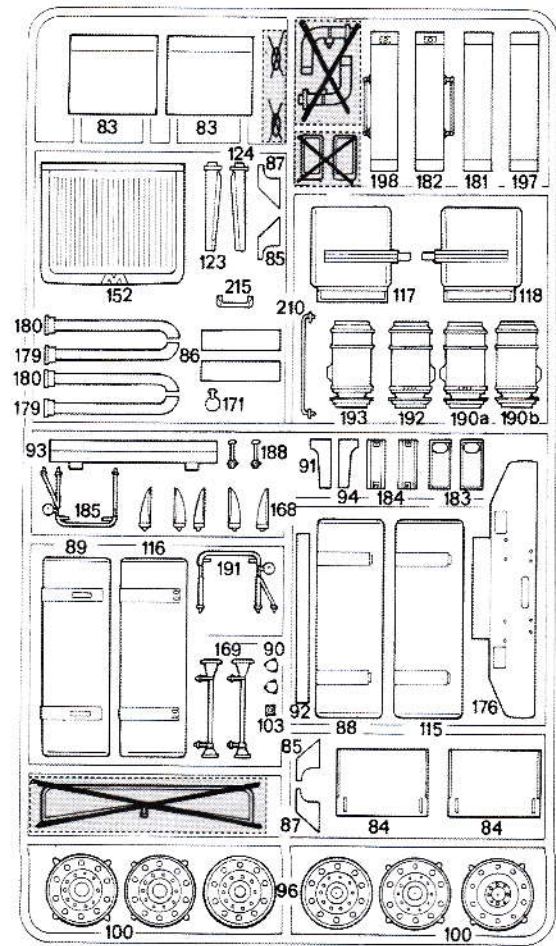

C

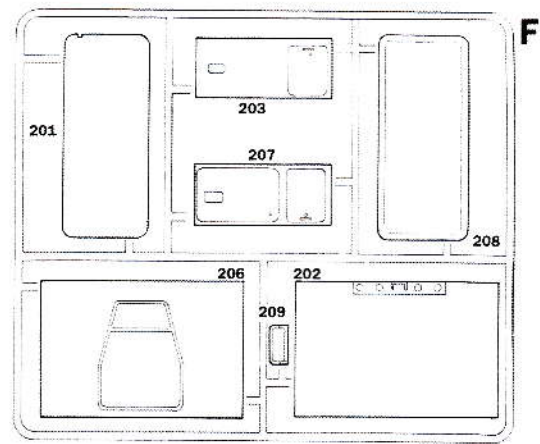

F

G

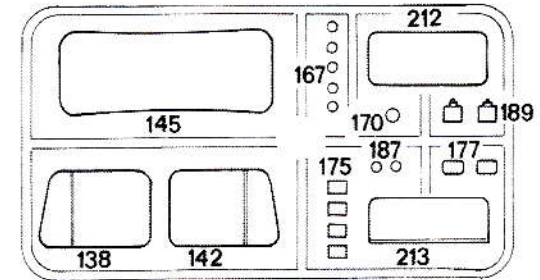

H

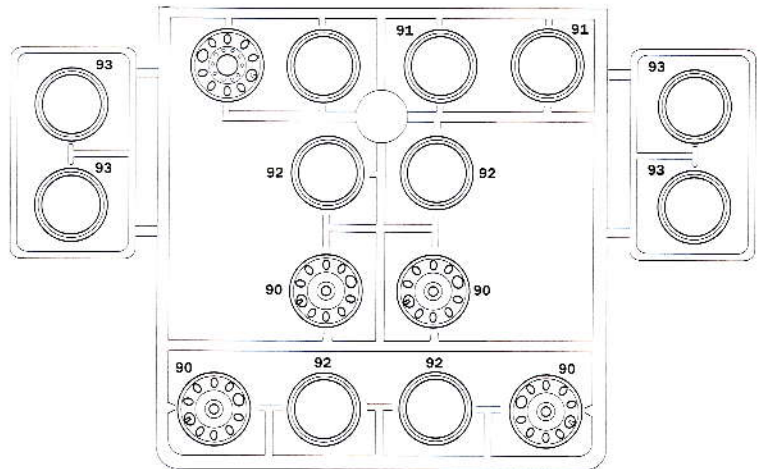

10x



Remove chrome paint where parts are to be glued together.
 Raschiare la cromatura nei punti da incollare.
 La peinture doit être retirée des parties à assembler.
 Raspel el cromado de los puntos a encolar.

I numeri si riferiscono all'assortimento colori Model Master / Italeri Acrylic Paint.
 The indicated colour number refer to the Model Master / Italeri Acrylic Paint.
 Les références indiquées concernent les peintures Model Master / Italeri Acrylic Paint.
 Die angegebenen Farbnummern beziehen sich auf die Model Master / Italeri Acrylic Paint.
 Los números se refieren a los colores surtido Model Master / Italeri Acrylic Paint.
 De nummers verwijzen naar het assortiment kleuren Model Master / Italeri Acrylic Paint.

A

FLAT RED
 F.S. 31400
 Italeri 4606AP

B

METAL GLOSS GOLD
 F.S. 17043
 Italeri 4671AP

C

FLAT SAND
 F.S. 30475
 Italeri 4720AP

D

FLAT GULL GRAY
 F.S. 36622
 Italeri 4763AP

E

GLOSS BLACK
 F.S. 17038
 Italeri 4695AP

F

FLAT INSIGNIA YELLOW
 F.S. 33538
 Italeri 4721AP

G

FLAT ORANGE
 F.S. 32197
 Italeri 4302AP

I

METAL GLOSS SILVER
 F.S. 17178
 Italeri 4678AP

L

FLAT LIGHT BROWN
 F.S. 30219
 Italeri 4305AP

M

FLAT GUN METAL
 F.S. 37200
 Italeri 4681AP

N

FLAT LIGHT GHOST GRAY
 F.S. 36300
 Italeri 4762AP

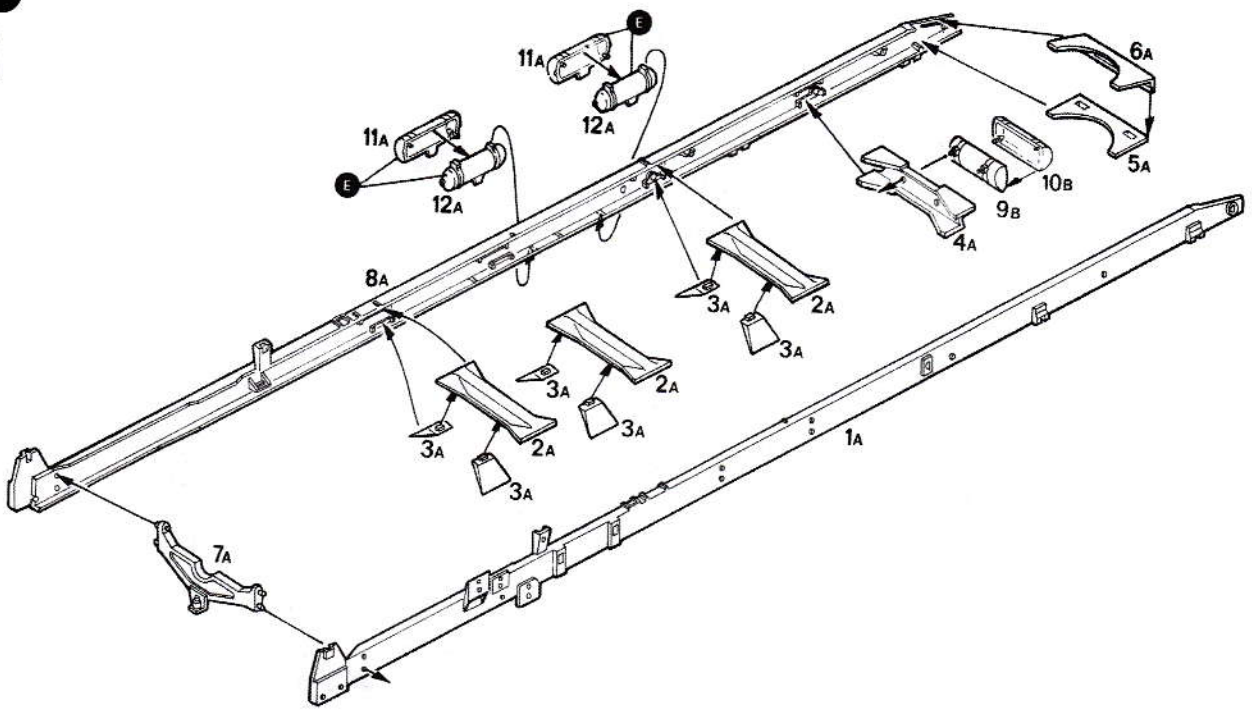
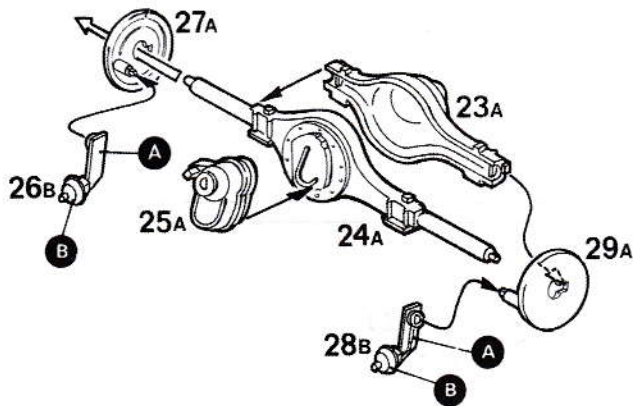
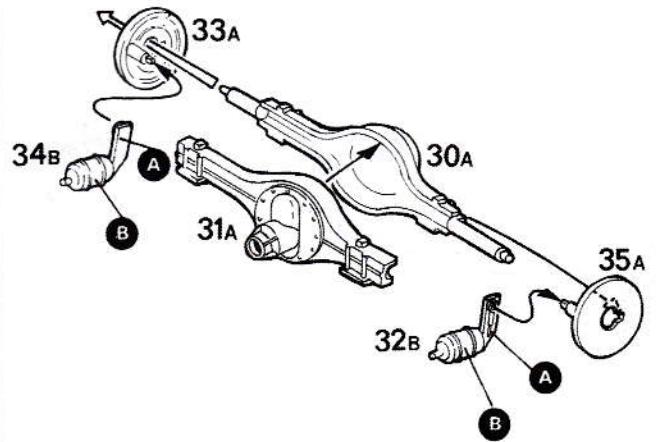
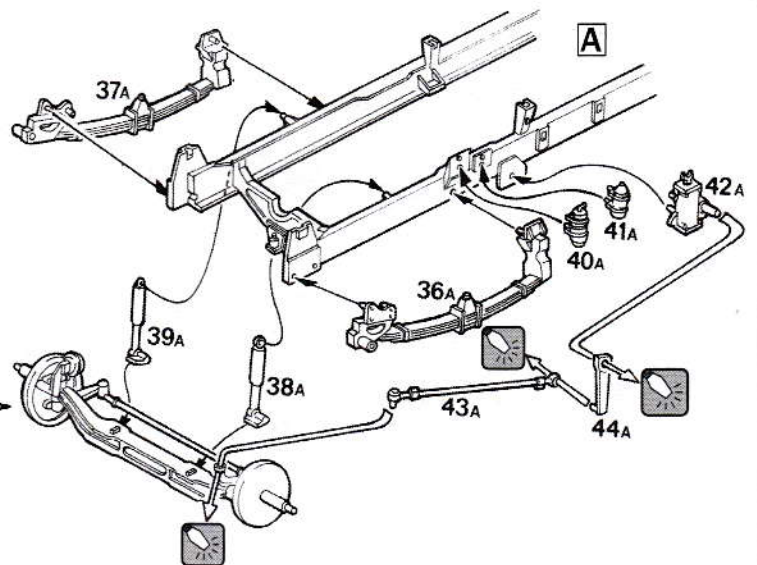
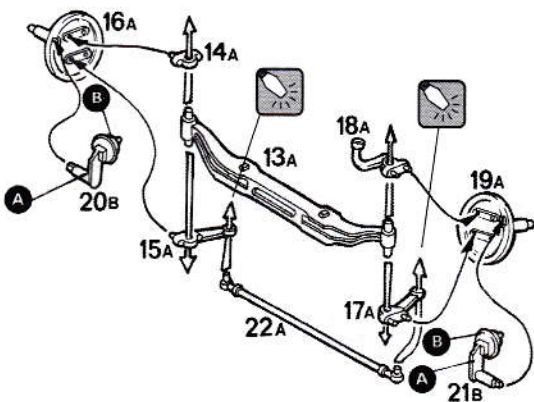
1**A****2****B****C****3**

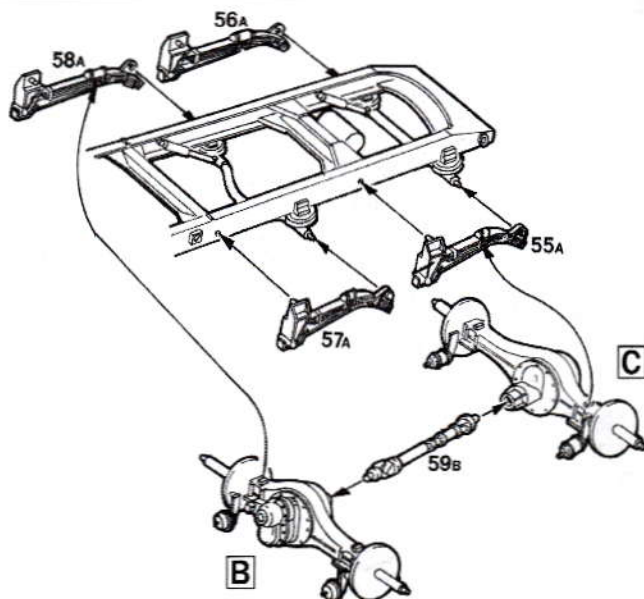
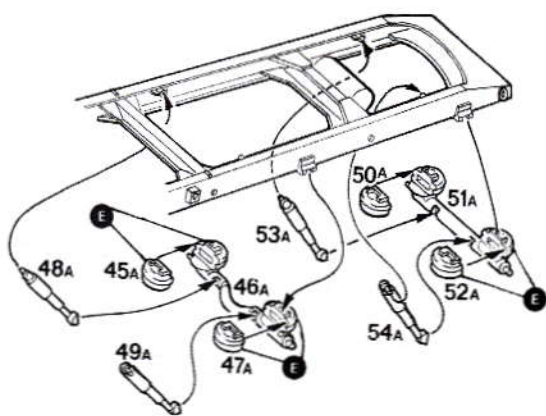
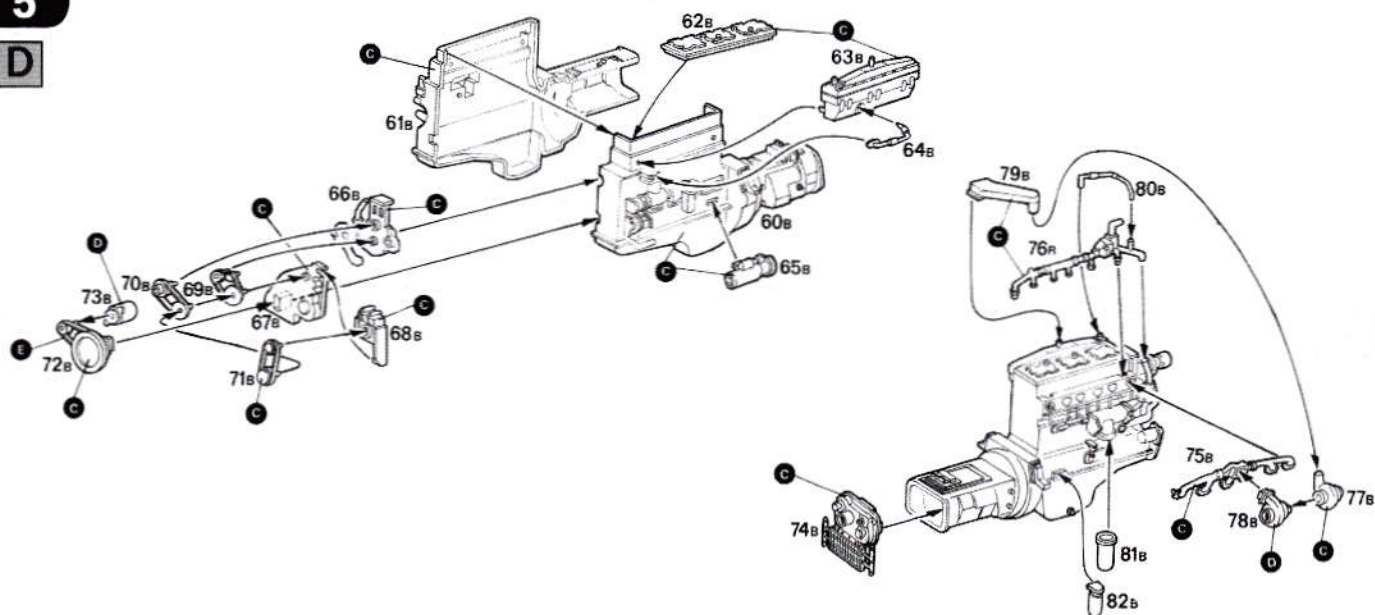
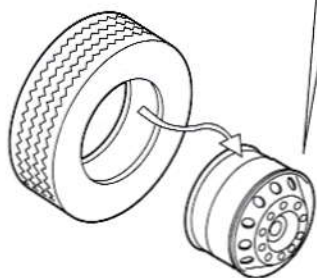
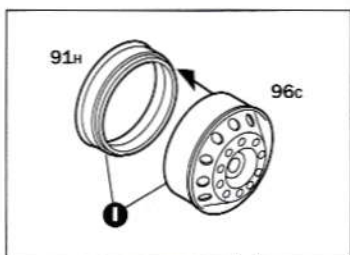
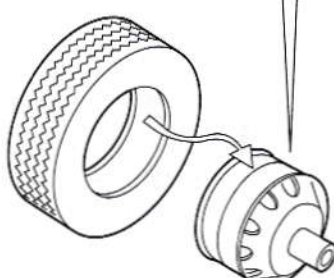
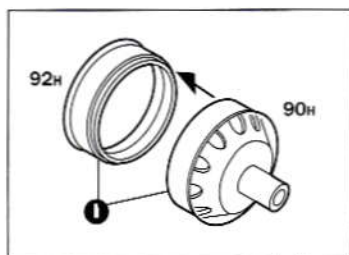
4**5****D****6****2x E****4x F**

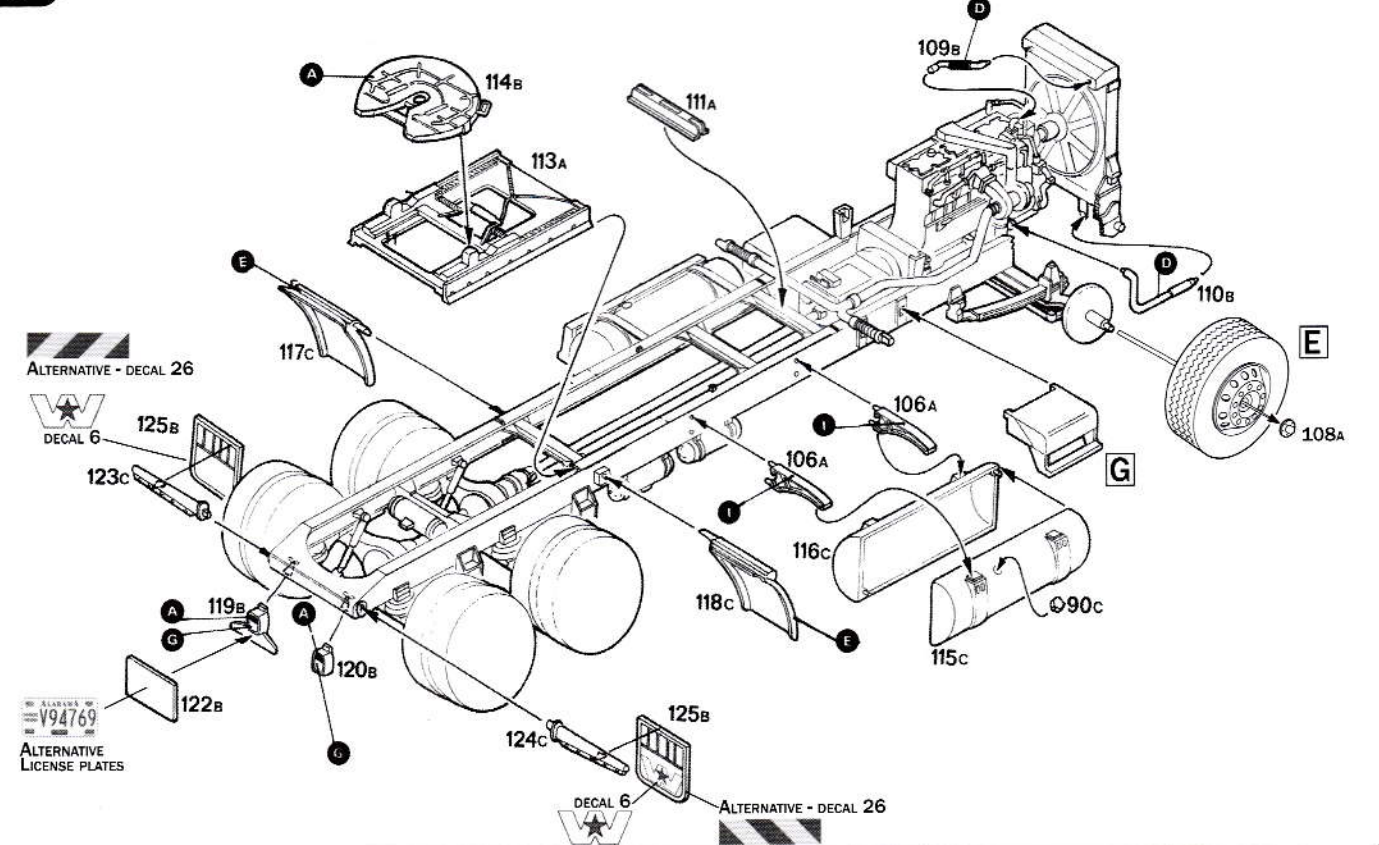
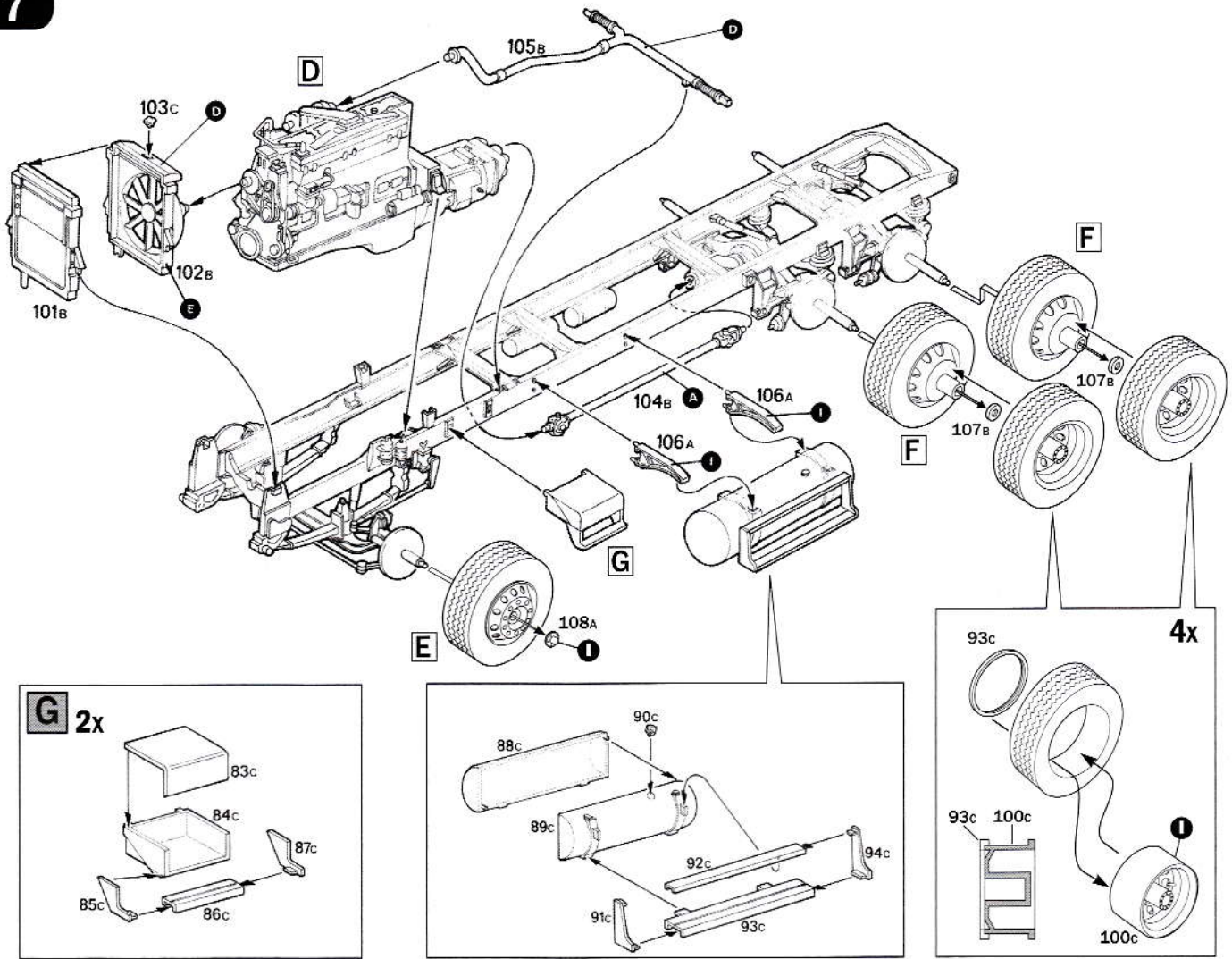

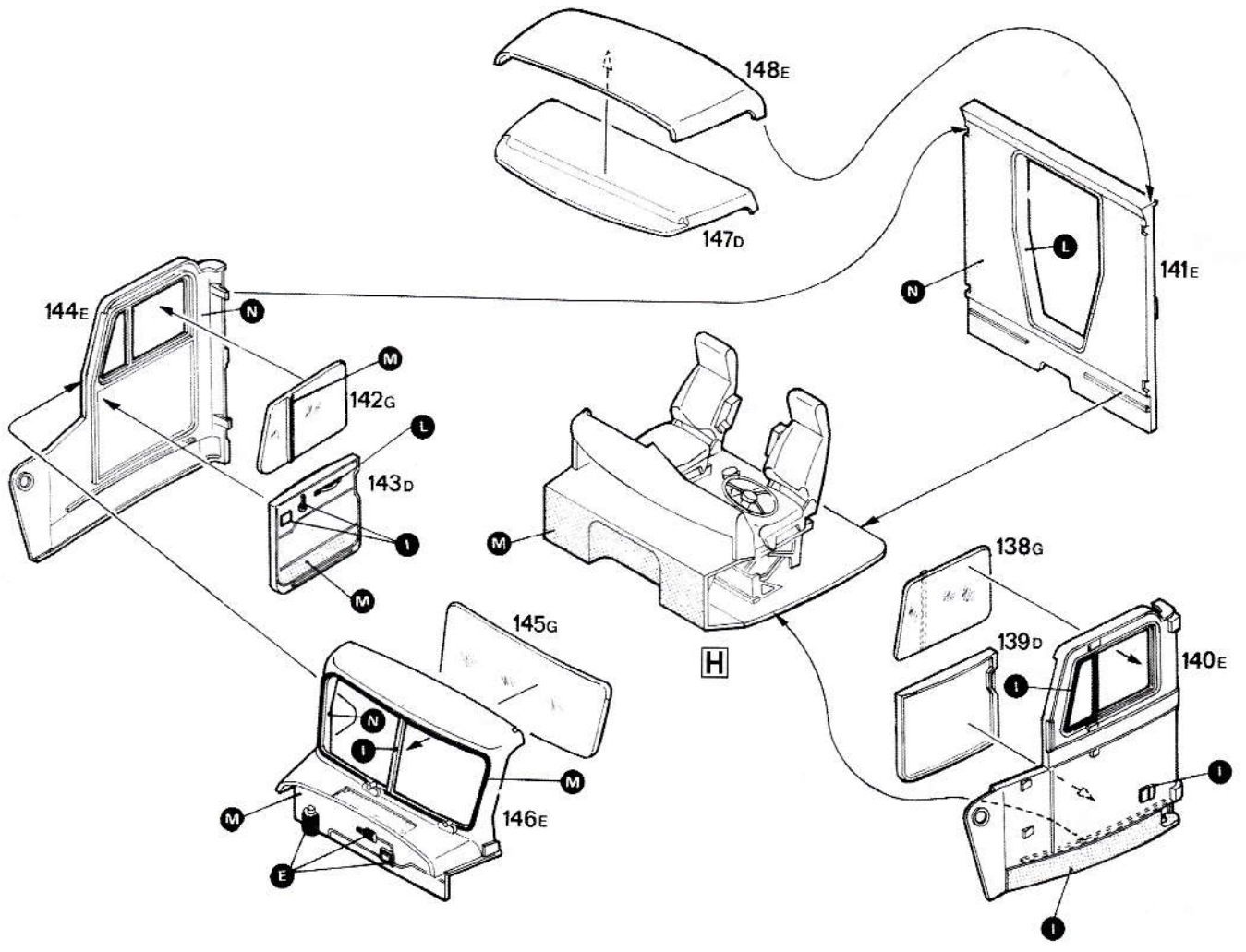
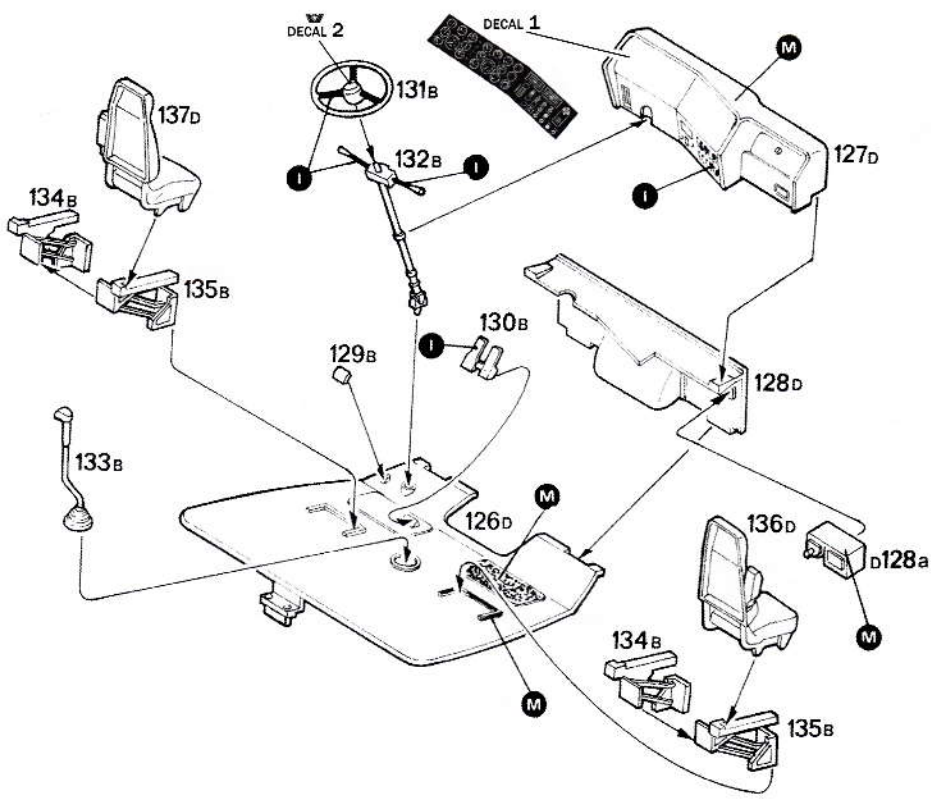

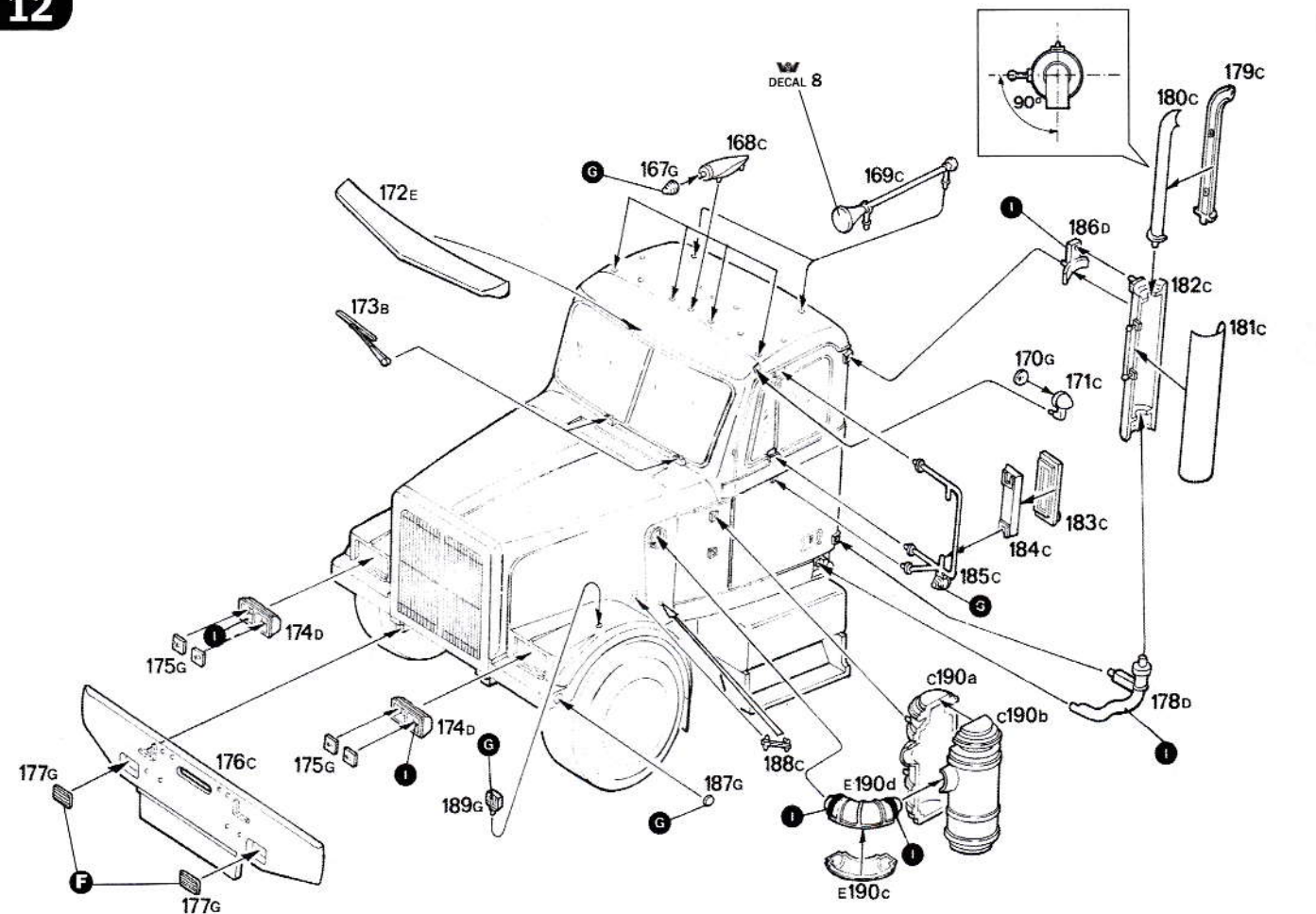
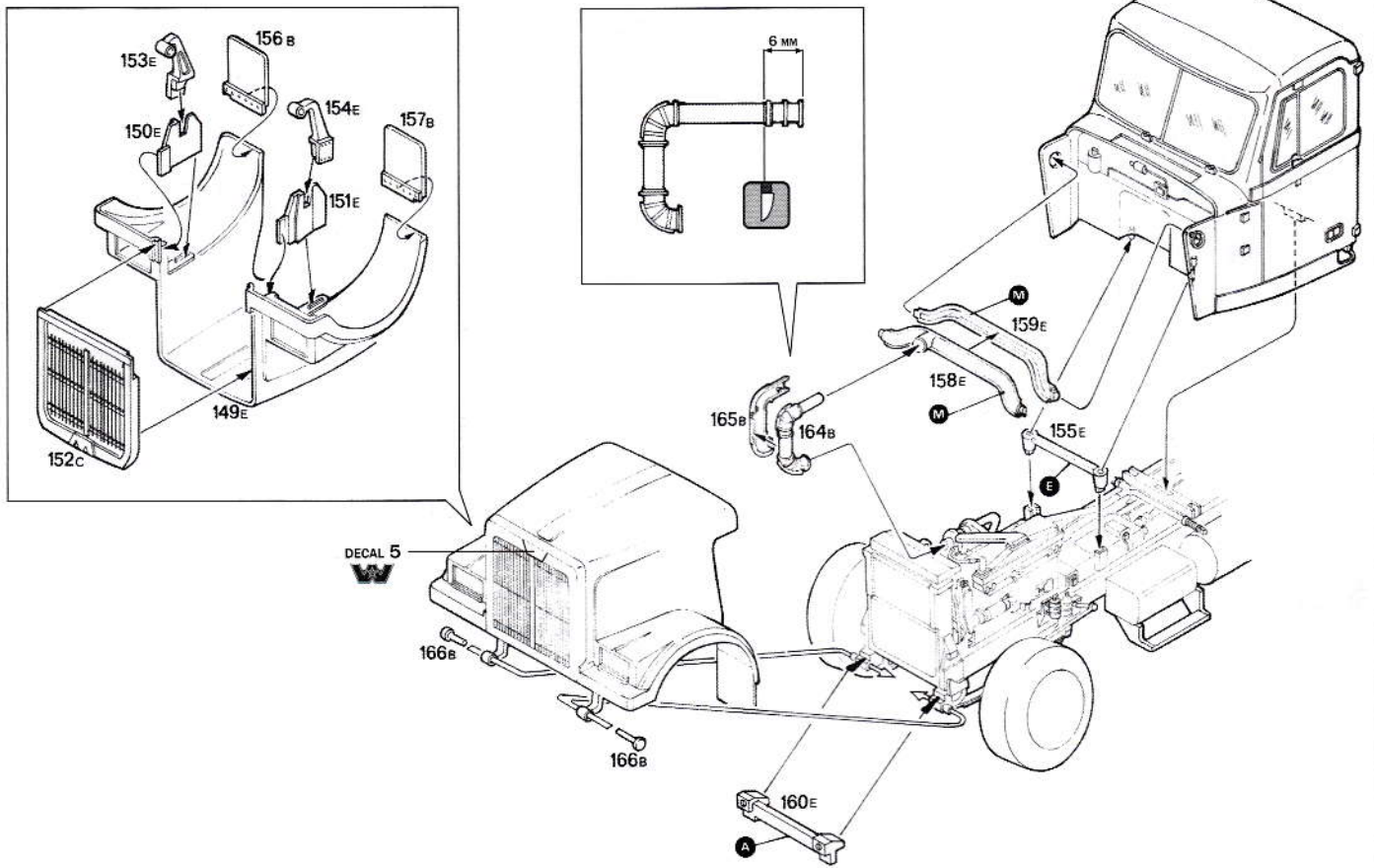

13

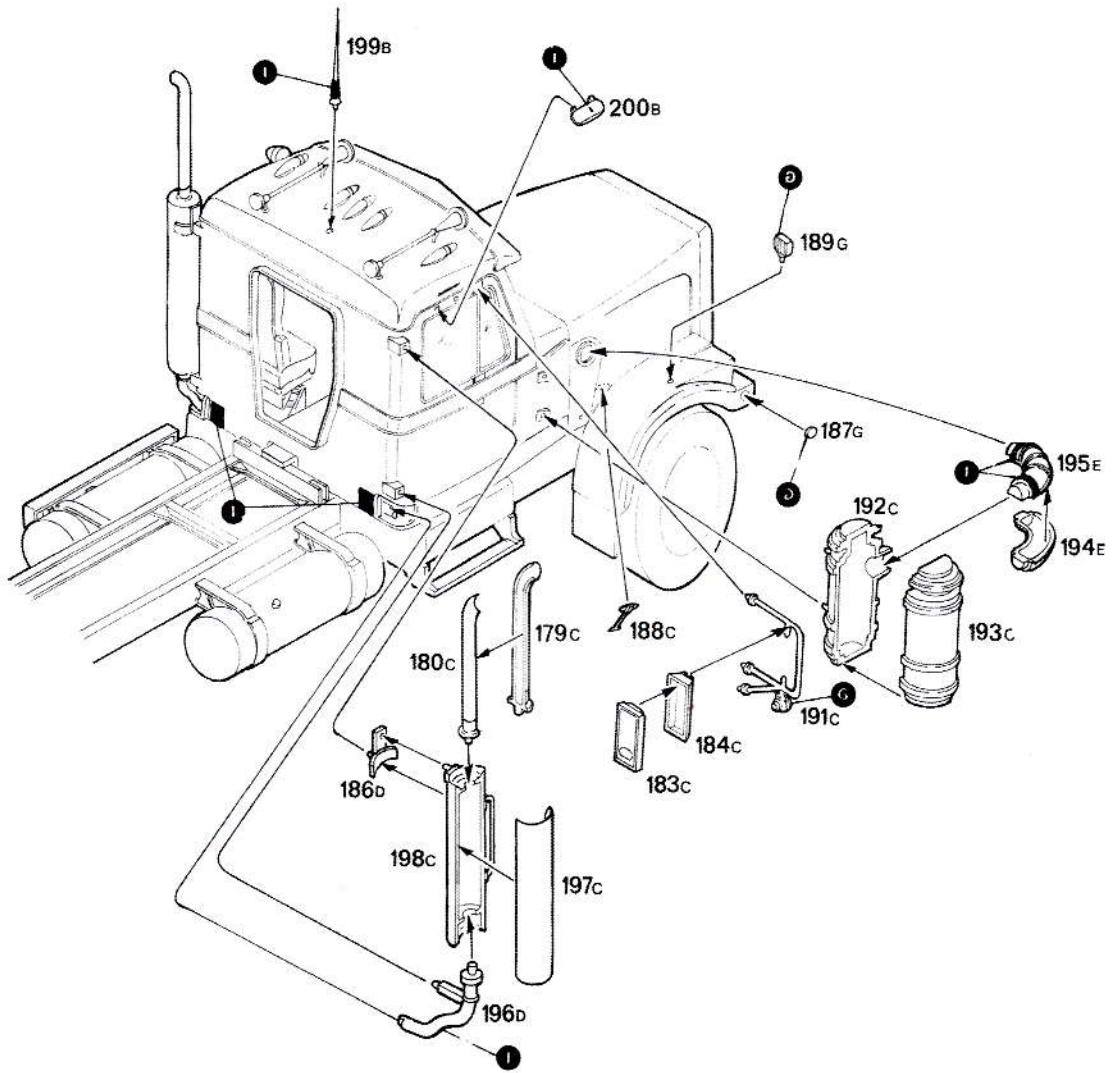

14

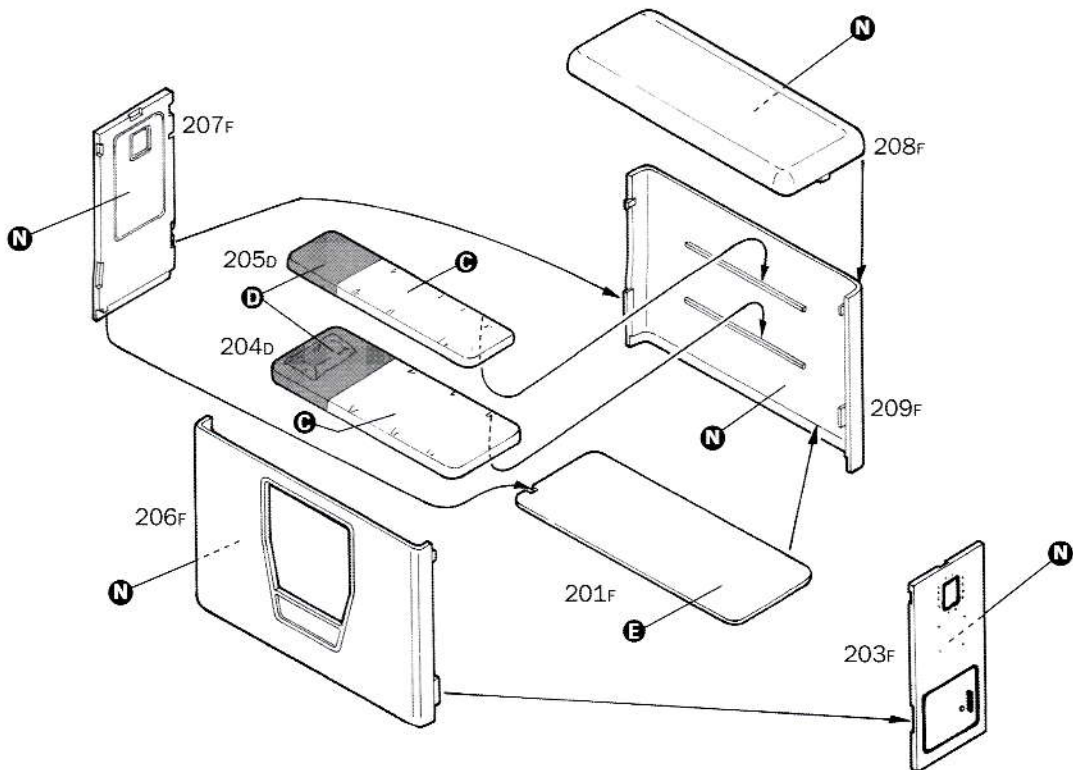

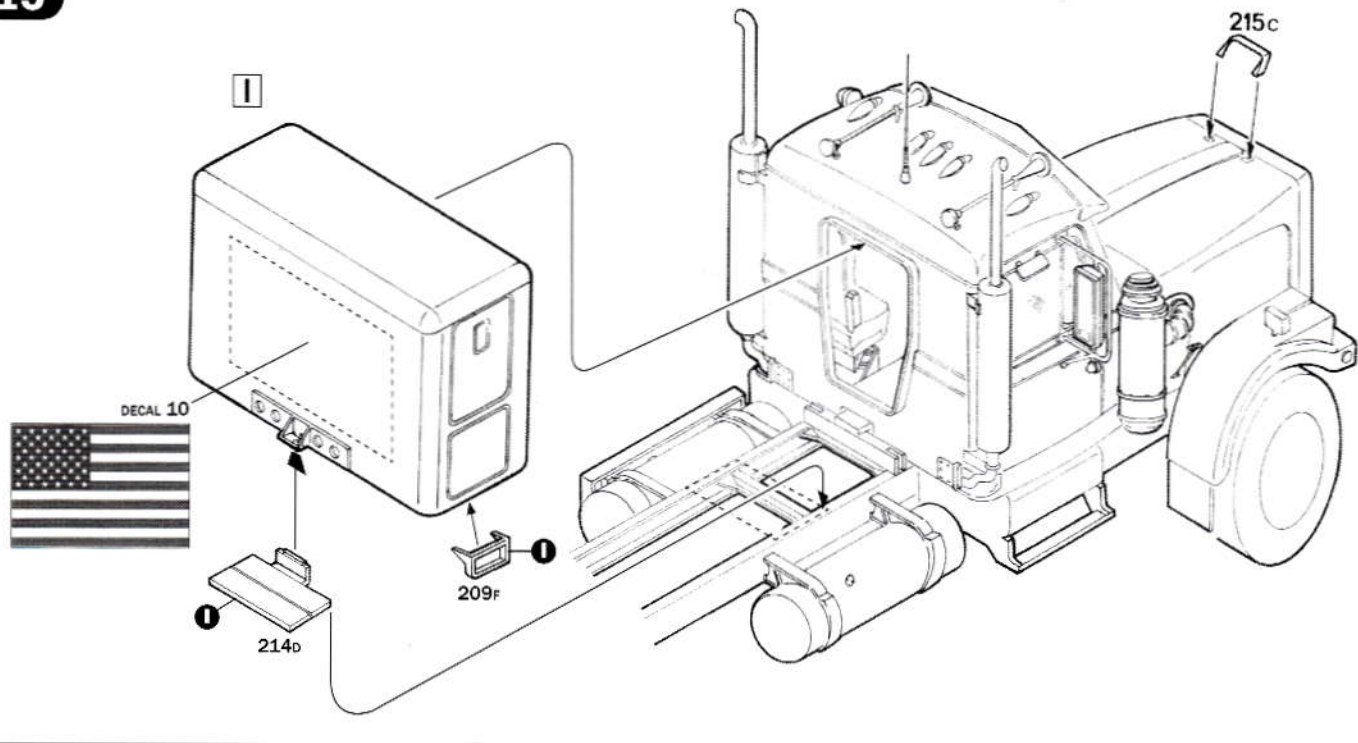

Istruzioni per l'applicazione delle decalcomanie. Ritagliare le decalcomanie occorrenti dal foglio, immergerle in un bicchiere di acqua pulita per circa 10", metterle in posizione sul modello e farle scivolare dalla carta: per una migliore aderenza comprimerle con una pezzuola pulita.

Direction for applying the decals: cut the required decals out of the sheet; dip the into a glass of clean water for about 10"; position the decals on the kit, letting them slide from the paper. For a better adesion, press them by means of a clean rag.

Påläggning av decal: klipp ut den decal som skall användas och doppa den i ett glas vatten under en 10". Sätt decalen på plats på modellen och låt den sakta glida av pappret. För att den skall sitta ordentligt, tryck till med en torr duk.

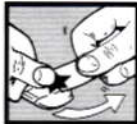

Anweisungen für Abziehbilder-Anbringung: Die benötigten Abziehbilder vom Blatt abschneiden, in ein Glas reines Wasser für etwa 10" eintauchen, auf das Modell legen und dann vom Papierbogen abnehmen. Um eine bessere Haftung zu erzielen, die Abziehbilder mit einem reinen Tuch andrücken.

Instruction pour l'application des décalcomanies. Couper les décalcomanies choisies et les plonger environ 10" dans un peu d'eau propre. Les placer sur le modèle en les faisant glisser de leur feuille et presser avec un morceau de chiffon pour éliminer les bulles d'air.

Istrucciones Para la aplicación de las calcomanías: cortar las requeridas, sumergirlas en un recipiente de agua limpia durante 10", colocar las calcomanías sobre el modelo, haciéndolas deslizar sobre el papel. Para una mejor adherencia, presionarlas con un trapito limpio.

Transfers: knip het benodigde deel uit, dempel et ca. 10" onder water, oud het transfer tegen het model en schuif het vanaf het papier op zijn plaats. Met een schoon doekje aandrukken.

デカール貼付け: 図面から、お好みのデカールを切り取ります。ぬるま湯に約10分ほど浸し、模型に貼ります。紙からデカールを剥がす際は、紙を滑らすようにして剥がしてください。デカールには、お好みの色で塗ってください。

Указание по применению декалей: Отрежьте нужную вам часть декалей от общего листа, погрузите ее на 10 минут в чистую воду, затем, выбрав необходимое место на модели, переводите туда изображение, сдвигая его с бумажной основы. Для лучшего прилипания промажьте декаль чистой тряпочкой.

