

Heinkel He 111 H

EN

The medium range bomber the Heinkel He-111 formed the backbone of the Luftwaffe bomber squadrons during the early stages of the Second World War. It was twin-engined like many other aircraft of the period, but was also an innovative aircraft in its use of all metal frames. Largely due to its two Jumo 211 engines it was able to reach a maximum speed of 440 km / h and could carry up to 2,000 kg of bombs in its internal loading bay. Easy to identify due to the distinctive fully glazed nose and the wing and rudders profiles, the He-111 was extensively used during the Battle of Britain in 1940. It's key role was daytime and nighttime bombing raids on major cities and industrial areas. During the conflict it was constantly improved and upgraded but had become obsolete by the conclusion of the war.

FR

Le bombardier moyen à aile basse Heinkel He-111 a représenté l'épine dorsale des divisions de bombardement de la Luftwaffe au cours des premières années de la Seconde Guerre mondiale. Il se caractérisait par l'adoption de deux moteurs, comme beaucoup d'autres avions ayant des caractéristiques similaires à l'époque, mais aussi par l'introduction de solutions innovantes comme la structure entièrement en métal. Grâce à ses deux moteurs Jumo 211, il était en mesure d'atteindre la vitesse maximale de 440 km/h et pouvait transporter plus de 2 000 kg de bombes dans la soute intérieure. Facilement identifiable pour son grand nez en verre et pour son profil alaire et ses gouvernes arrière, il fut largement utilisé par la Luftwaffe pendant la bataille d'Angleterre en 1940, tant pour les missions de bombardement de jour que pour les « raids » de nuit qui frappèrent durement les villes et les implantations industrielles. Le Heinkel He-111 fut régulièrement amélioré et modifié, mais il devint vite obsolète au cours de la guerre.

IT

Il bombardiere medio ad ala bassa Heinkel He-111 ha costituito nei primi anni del secondo conflitto mondiale la spina dorsale dei reparti da bombardamento della Luftwaffe. Si caratterizzava per l'adozione di due motori, come molti altri velivoli di caratteristiche simili dell'epoca, ma anche per l'introduzione di soluzioni innovative come la struttura interamente in metallo. Grazie ai suoi due motori Jumo 211 era in grado di raggiungere la velocità massima di 440 Km/h e poteva trasportare, nella stiva interna, oltre 2.000 Kg di bombe. Facilmente identificabile per il grande muso vetrato e per il profilo alare e dei timoni di coda, venne largamente impiegato dalla Luftwaffe durante la battaglia d'Inghilterra nel 1940 sia per le missioni di bombardamento diurno che per i "raid" notturni che colpirono duramente le città e gli insediamenti industriali. L'Heinkel He-111 fu regolarmente migliorato e modificato ma divenne presto superato durante il corso della guerra.

ES

El bombardero medio de ala baja Heinkel He-111 constituyó en los primeros años del segundo conflicto mundial, la espina dorsal de las unidades de bombardeo de la Luftwaffe. Se caracterizó por la adopción de dos motores, como muchos otros aviones de características similares de la época, pero también por la introducción de soluciones innovadoras como la estructura totalmente metálica. Gracias a sus dos motores Jumo 211, este avión era capaz de alcanzar una velocidad máxima de 440 km/h y transportar, en su bodega interna, más de 2.000 kg de bombas. Fácilmente identificable por el gran morro acristalado y por el perfil alar y los timones de cola, fue ampliamente utilizado por la Luftwaffe durante la batalla de Inglaterra en 1940, tanto para misiones de bombardeo diurno como para las "incursiones" nocturnas que golpearon duramente a las ciudades y a las plantas industriales. El Heinkel He-111 fue mejorado y modificado regularmente, pero pronto quedó obsoleto durante el curso de la guerra.

DE

Der mittlere Tiefdecker Bomber Heinkel He-111 bildete in den ersten Jahren des Zweiten Weltkriegs das Rückgrat der Bombenabwurf Divisionen der Luftwaffe. Er zeichnete sich durch die Einführung von zwei Triebwerken aus, wie viele andere Flugzeuge der damaligen Zeit mit ähnlichen Eigenschaften, aber auch durch die Einführung innovativer Lösungen wie der Ganz Metallstruktur. Das Flugzeug war mit seinen zwei Motoren Jumo 211 in der Lage, eine Höchstgeschwindigkeit von 440 km/h zu erreichen und in seinem internen Laderaum über 2.000 kg Bomben zu transportieren. Leicht erkennbar an der großen verglasten Flugzeugnase, dem Flügelprofil und den Heckrindern, wurde er von der Luftwaffe bei der England Schlacht im Jahr 1940 häufig sowohl für Bombenangriffe am Tag als auch für nächtliche „Überfälle“ eingesetzt, die Städte sowie Industriegebiete schwer trafen. Der Heinkel He-111 wurde regelmäßig weiterentwickelt und geändert, war aber bereits im Verlauf des Krieges bald veraltet.

RU

Немецкий средний бомбардировщик с низким расположением крыла Heinkel He-111 стал основой бомбардировочных эскадр люфтваффе в первые годы Второй мировой войны. Он характеризовался использованием двух двигателей, как и многие другие самолеты того времени с похожими характеристиками, а также внедрением инновационных решений, таких как цельнометаллическая конструкция. Благодаря своим двум двигателям Jumo 211 он мог достигать максимальной скорости в 440 км/ч и транспортировать во внутреннем отсеке свыше 2000 кг бомб. Легко идентифицируемый по большому застекленному носу кабины, профилю крыла и хвостовому оперению, он широко использовался люфтваффе во время Битвы за Британию в 1940 году как для дневных бомбардировок, так и для ночных «набегов», от которых сильно пострадали города и промышленные зоны. Heinkel He-111 регулярно совершенствовался и модифицировался, но вскоре стал устаревшим за время войны.



- EN** **WARNING:** Model for adult modellers age 14 and over
- IT** **ATTENZIONE:** Modello per collezionisti adulti di età superiore ai 14 anni
- FR** **ATTENTION:** Modèle pour modélistes de 14 and et plus.
- DE** **ACHTUNG:** Modellbausätze Für Modellbauer über 14 Jahre.
- NL** **WAARSCHWING:** Geschikt voor 14 jaar en ouder.
- ES** **ATENCION:** Modelo para modelistas mayores de 14 años.

EN ATTENTION - Useful advice!

Study the instructions carefully prior to assembly. Remove parts from frame with a sharp knife or a pair of scissor and trim away excess plastic. Do not pull of parts. Assemble the parts in numerical sequence. Use plastic cement ONLY and use cement sparingly to avoid damaging the model. Black arrows indicate parts to be glued together. White arrows indicate on which frame the parts must be assembled WITHOUT using cement. These letters (A - B - C...) indicate on which frame the parts will be found. Paint small parts before detaching them from frame. Remove paint where parts are to be cemented. Crossed out parts must not be used.

IT ATTENZIONE - Consigli utili!

Prima di iniziare il montaggio studiare attentamente il disegno. Staccare con molta cura i pezzi dalle stampate, usando un taglia-balsa oppure un paio di forbici e togliere con una piccola lima o con carta vetro fine eventuali sbavature. Mai staccare i pezzi con le mani. Montarli seguendo l'ordine delle numerazione delle tavole. Eliminare dalla stampata il numero del pezzo appena montato facendogli sopra una croce. Le frecce nere indicano i pezzi da incollare, le frecce bianche indicano i pezzi da montare senza colla. Usare solo colla per polistirolo. Le lettere (A - B - C...) ai lati dei numeri indicano la stampata ove si trova il pezzo da montare. I pezzi sbarrati da una croce non sono da utilizzare.

DE ACHTUNG - Ein nützlicher Rat!

Vor der Montage die Zeichnung aufmerksam studieren. Die einzelnen Montageteile mit einem Messer oder einer Schere vom Spritzing sorgfältig entfernen. Eventuelle Grate werden mit einer Klinge oder feinem Schmirgelpapier beseitigt. Keinesfalls die Montageteile mit den Händen entfernen. Bei der Montage der Teilenummerierung folgen. Pfeile zeigen die zu klebenden Teile während die weissen Pfeile die ohne Leim zu montierenden Teile anzeigen. Bitte nur Plastikklebstoff verwenden. Die Buchstaben (A - B - C...) neben den Nummern zeigen auf welchem Spritzing der zu montierende Teil zu finden ist. Die mit einem Kreuz markierten Teile sind nicht zu verwenden.

FR ATTENTION - Conseils utiles!

Avant de commencer le montage, étudiez attentivement le dessin. Détacher avec beaucoup de soin les morceaux des moules en usant un masticot ou bien un pair de ciseaux et couper avec une petite lame avec de papier de verre fin ébarbagés éventuels. Jamais détacher les morceaux avec le mains Monter les en suivant l'ordre de la numération des tables. Eliminer de la moule le numéro de la pièce qui vient d'être montée, en le bifant avec une croix. Les flèches noires indiquent les pièces à coller, les flèches blanches indiquent les pièces à monter sans colle. Employer seulement de la colle pour polystirol. Les lettres (A - B - C...) aux côtés des numéros indiquent la moule où se trouve la pièces à monter. Les pièces marquées par une croix ne sont pas à utiliser.

ES ATENCION - Consejos útiles!

Estudiar las instrucciones cuidadosamente antes de comenzar el montaje. Separar las piezas de las bandejas con un cuchillo afilado o un par de tijeras y retirar el exceso de plástico o rebada. No arrancar las piezas. Montar las piezas en orden numérico. Utilizar SOLAMENTE pegamento para plástico y en poca cantidad para evitar que se dane el modelo. Las flechas negras indican las piezas que se deben pegar juntas. Las flechas blancas indican las piezas que deben ensamblarse SIN usar pegamento. Las letras (A - B - C...) indican en que bandeja se encuentran las piezas. Pintar las piezas pequeñas antes de separarlas de la bandeja. Retirar la pintura de los lugares por donde se deban pegar las piezas.

RU ПРЕДУПРЕЖДЕНИЕ - чашевые!

ПЕРЕД ТЕМ, КАК ПРИСТУПИТЬ К СБОРКЕ, ВНИМАТЕЛЬНО ИЗУЧИТЬ ЧЕРТЕЖ. ОЧЕНЬ ОСТОРОЖНО ОТСОБИДИТЬ РАСПЯТЫЕ ЭЛЕМЕНТЫ. ИСПОЛЬЗОВАТЬ ДЛЯ ЭТОГО КАНАЦЕРСКИЙ НОЖ ИЛИ ПАРУ НОЖИЦ, СНЯТЬ НЕРОВНОСТИ С ПОМОЩЬЮ ТОНКОГО ЛЕЗВИЯ ИЛИ С ПОМОЩЬЮ АБРАЗИВНОЙ БУМАГИ. НЕ ОТСОБИДИТЬ ЭЛЕМЕНТЫ РУКАМИ. ВЫПОЛНИТЬ СБОРКУ СОГЛАСНО ПОРЯДКУ НУМЕРАЦИИ ТАБЛИЦ, УДАЛИТЬ ИЗ СПИСКА ТОЛЬКО ТО СБОРАННУЮ ДЕТАЛЬ, ПЕРЕЧЕРКНУВ ЕЕ. ЧЕРНЫЕ СТРЕЛКИ УКАЗЫВАЮТ ДЕТАЛИ ДЛЯ СКЛЕИВАНИЯ, БЕЛЫЕ СТРЕЛКИ УКАЗЫВАЮТ ДЕТАЛИ, КОТОРЫЕ СБИРАЮТСЯ БЕЗ КЛЕЯ. ИСПОЛЬЗОВАТЬ ТОЛЬКО КЛЕЙ ДЛЯ ПЕНОПЛАСТА, БУКВЫ (А - В - С...) НА ПРОНУМЕРОВАННЫХ СТОРОНАХ УКАЗЫВАЮТ ЛИСТ, ГДЕ НАХОДИТСЯ ДЕТАЛЬ, ПЕРЕЧЕРКНУТЫЕ ДЕТАЛИ НЕ ИСПОЛЬЗУЮТСЯ.

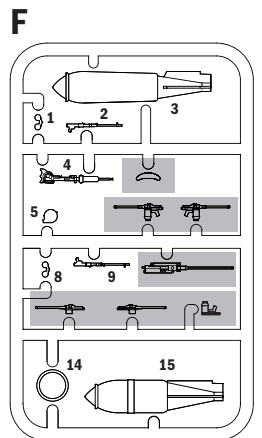
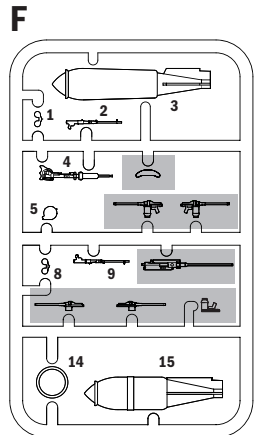
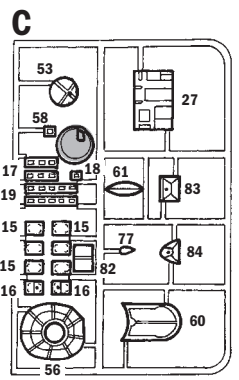
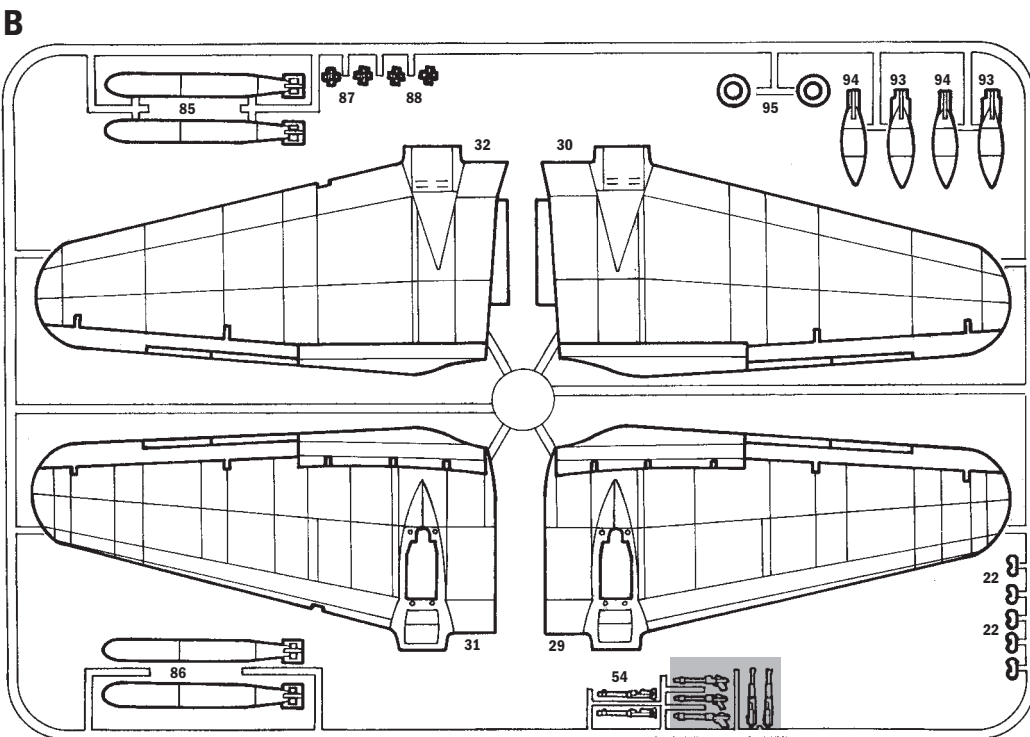
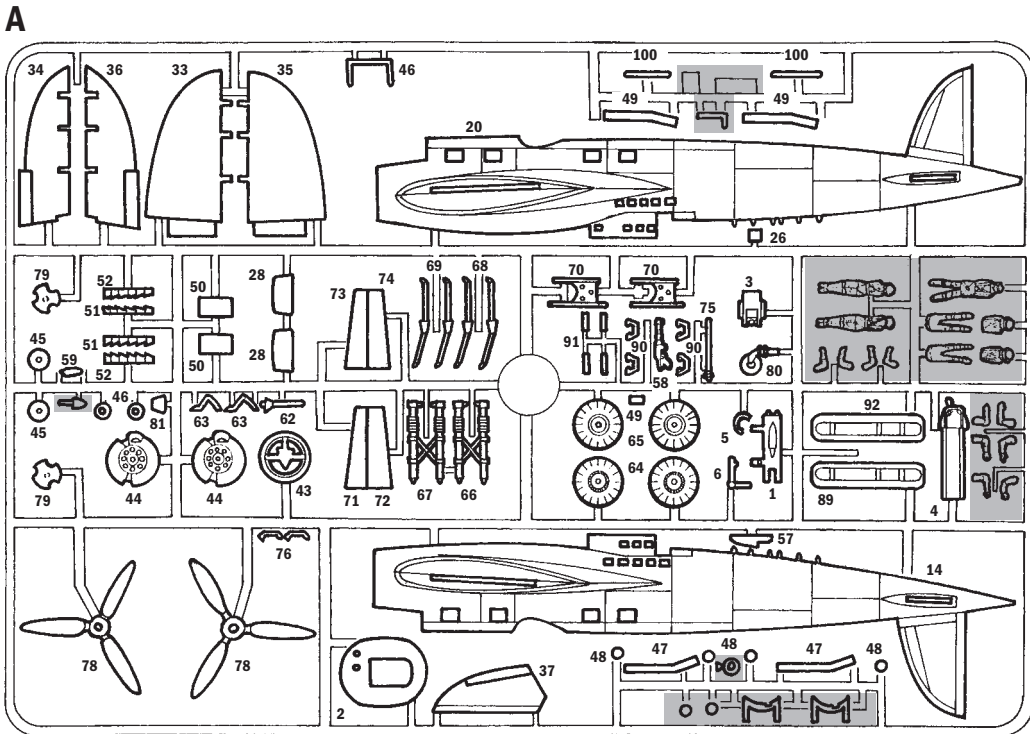
**SUGGESTED COLORS**

A FLAT PALE GREEN FS. 34272 Italeri AcrylicPaint - 4739AP	B FLAT GUN METAL FS. 37200 Italeri AcrylicPaint - 4681AP	C FLAT BLACK FS. 37038 Italeri AcrylicPaint - 4768AP	D FLAT WHITE FS. 37875 Italeri AcrylicPaint - 4769AP
E METAL FLAT ALUMINIUM FS. 37178 Italeri AcrylicPaint - 4677AP	F FLAT EURO I DARK GREEN FS. 34092 Italeri AcrylicPaint - 4729AP	G FLAT RUST FS. 30109 Italeri AcrylicPaint - 4675AP	H FLAT MEDIUM GRAY FS. 17875 Italeri AcrylicPaint - 4696AP



Separare
Cut
Retirer
Entfernen
Separar
Gesneden



Parti da non utilizzare
Parts not for use
Pièces à ne pas utiliser
Telle werden nicht verwenden
Partes a no utilizar
Onderdelen niet te gebruiken

1

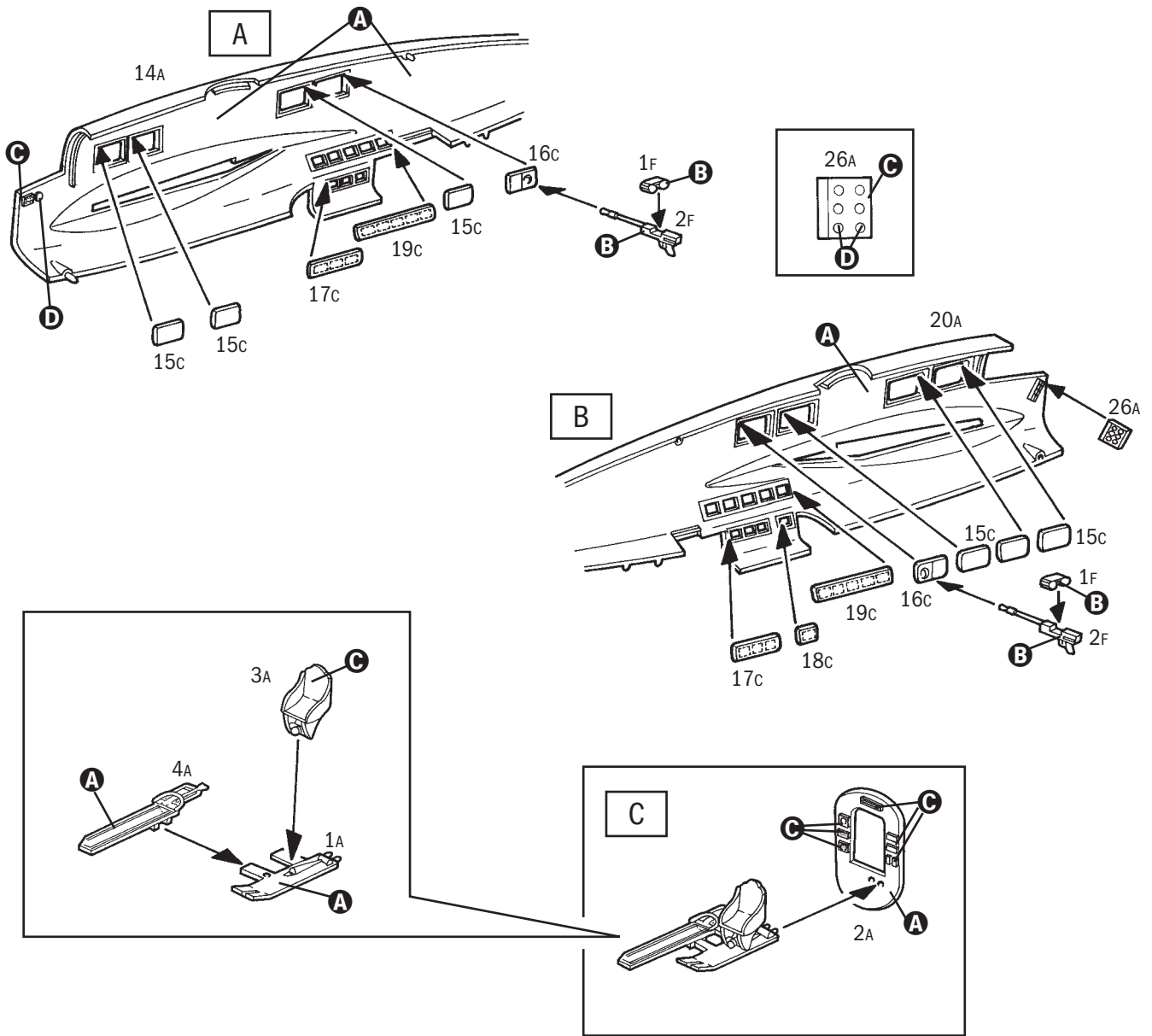

2

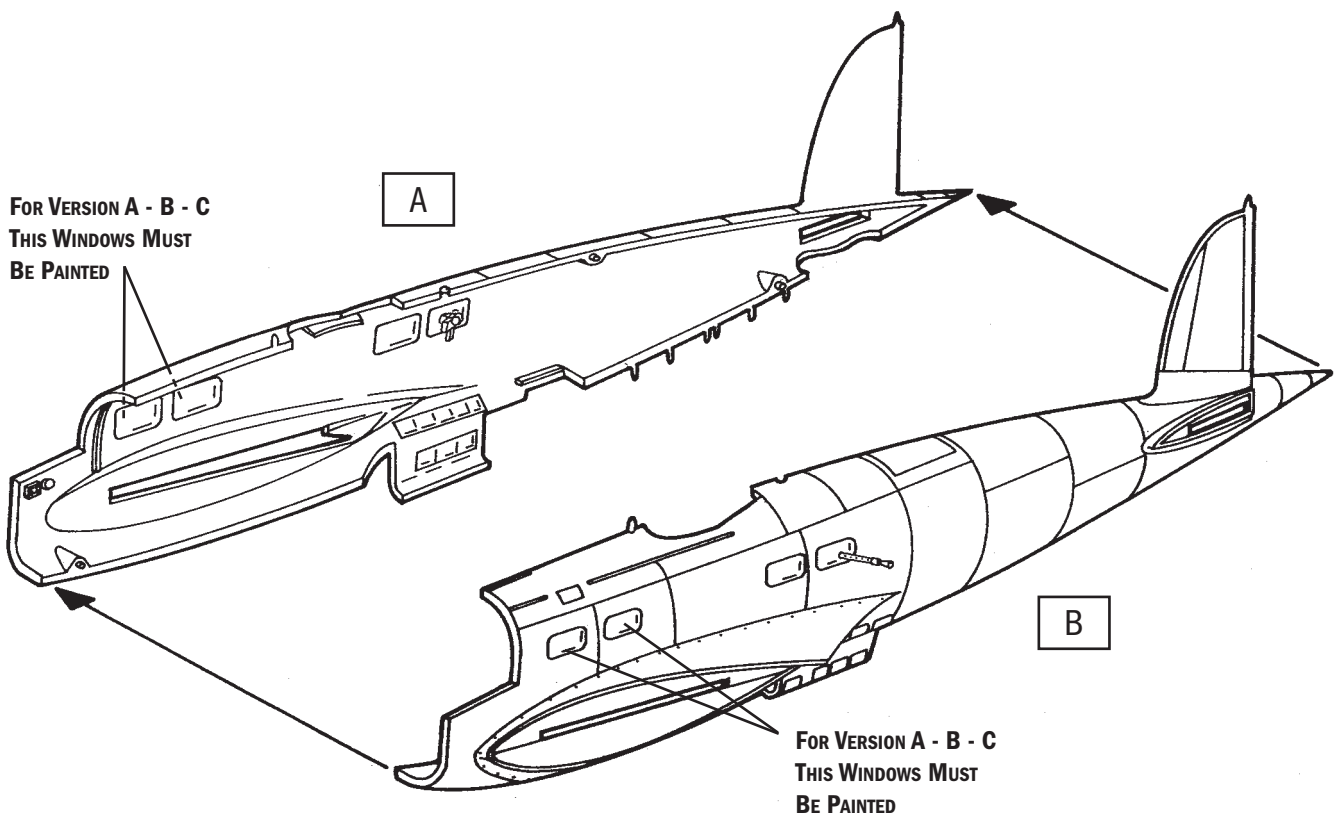

3

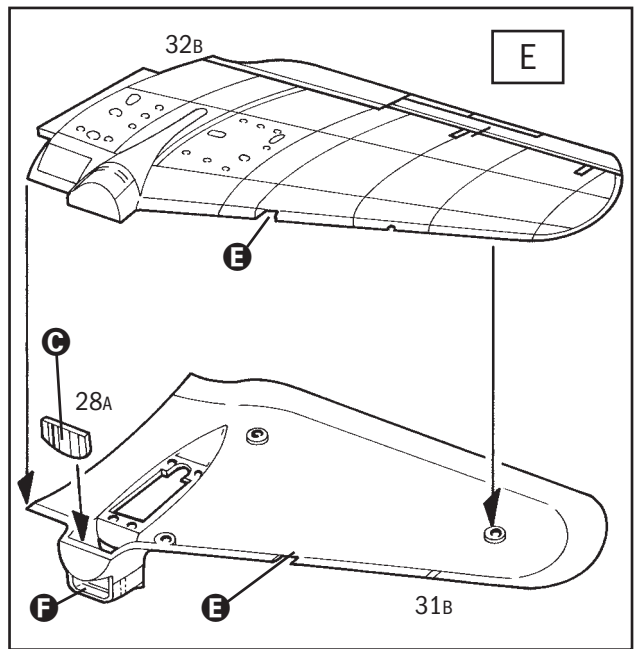
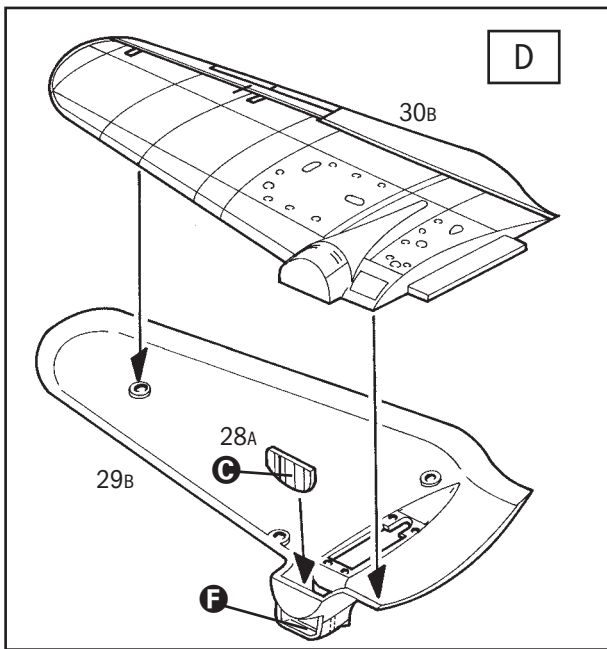

4

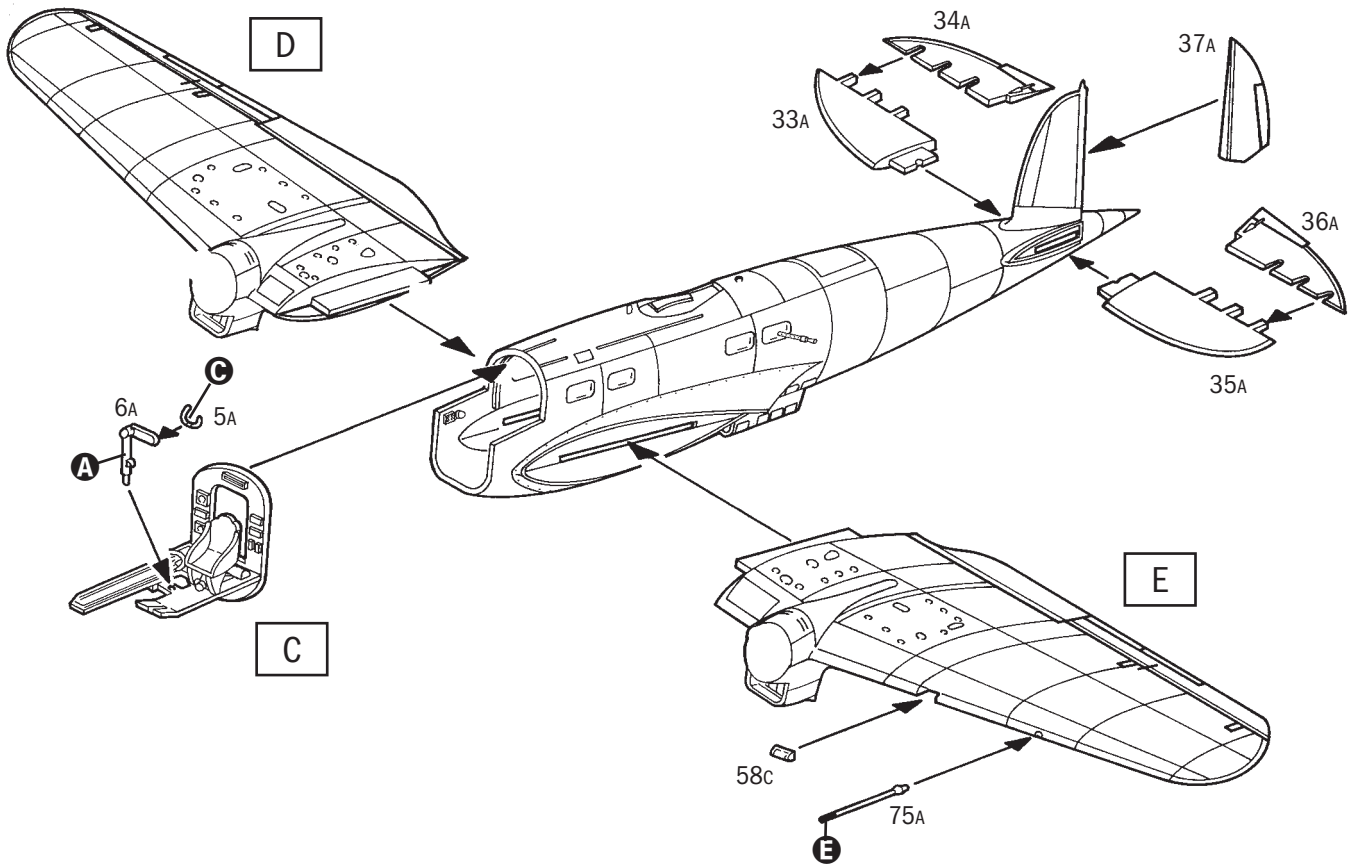

5

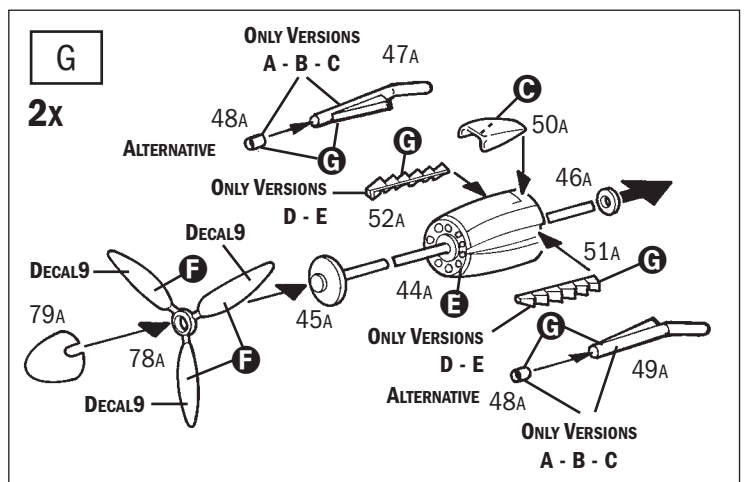
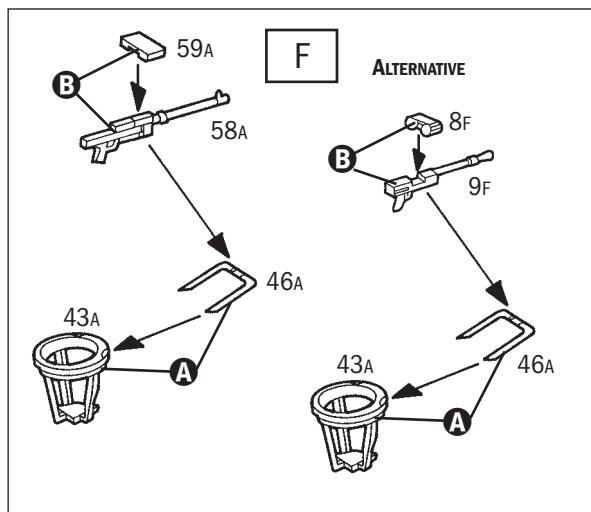

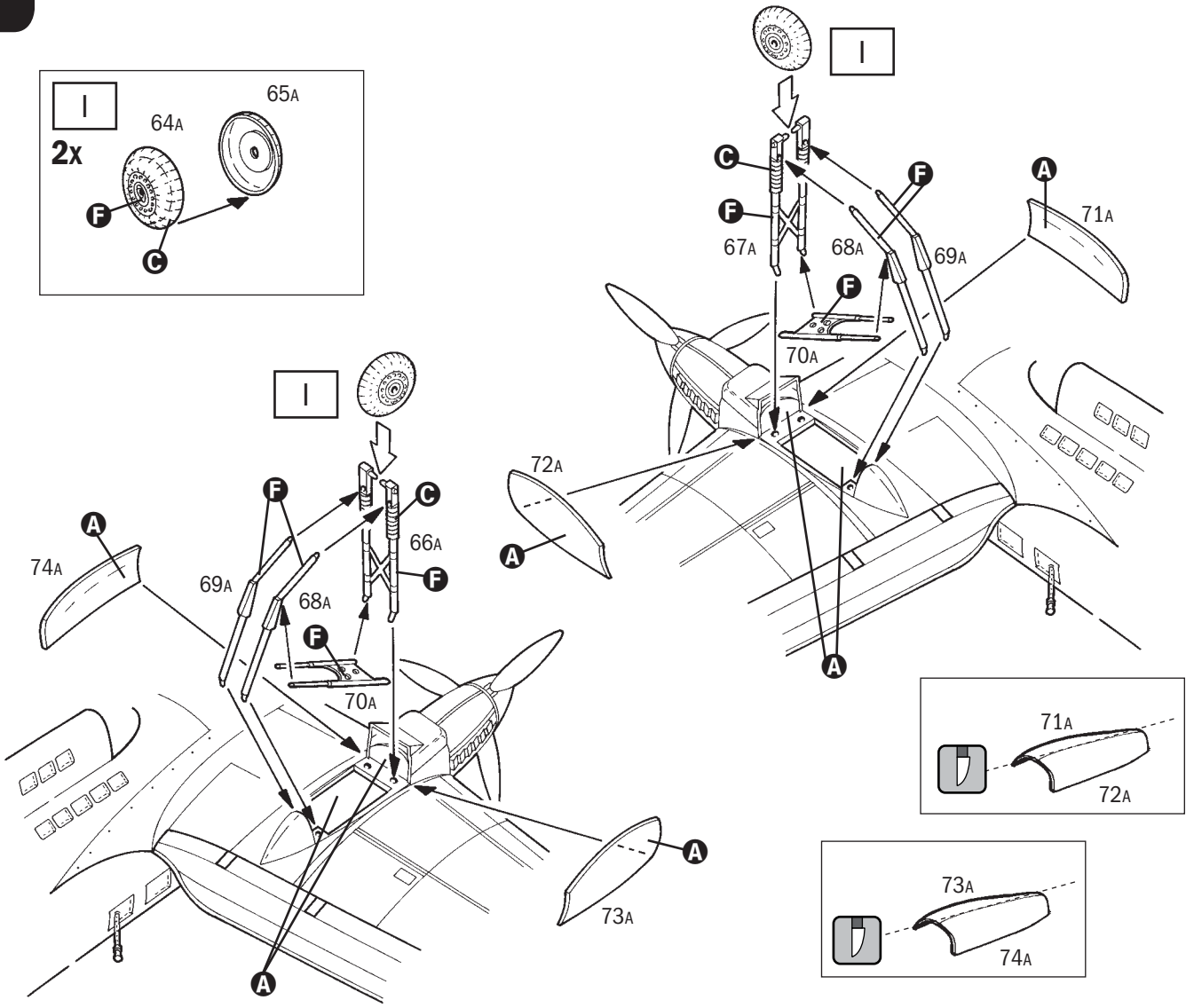
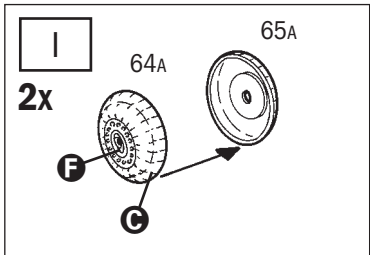
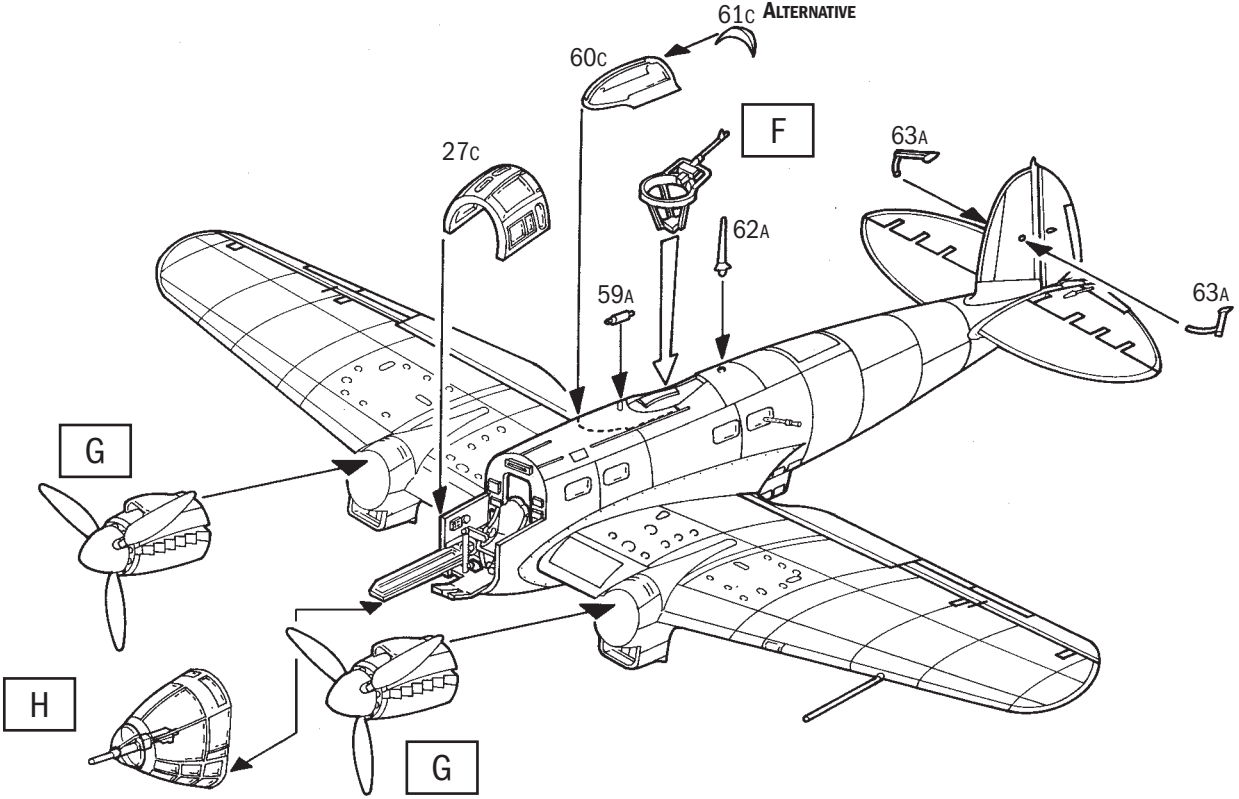
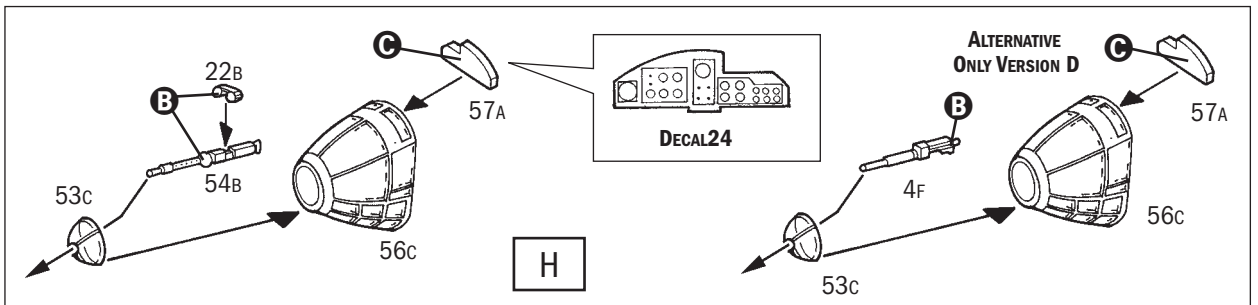

FOR PAINTING AND DECALS
SEE COLOR PLATES

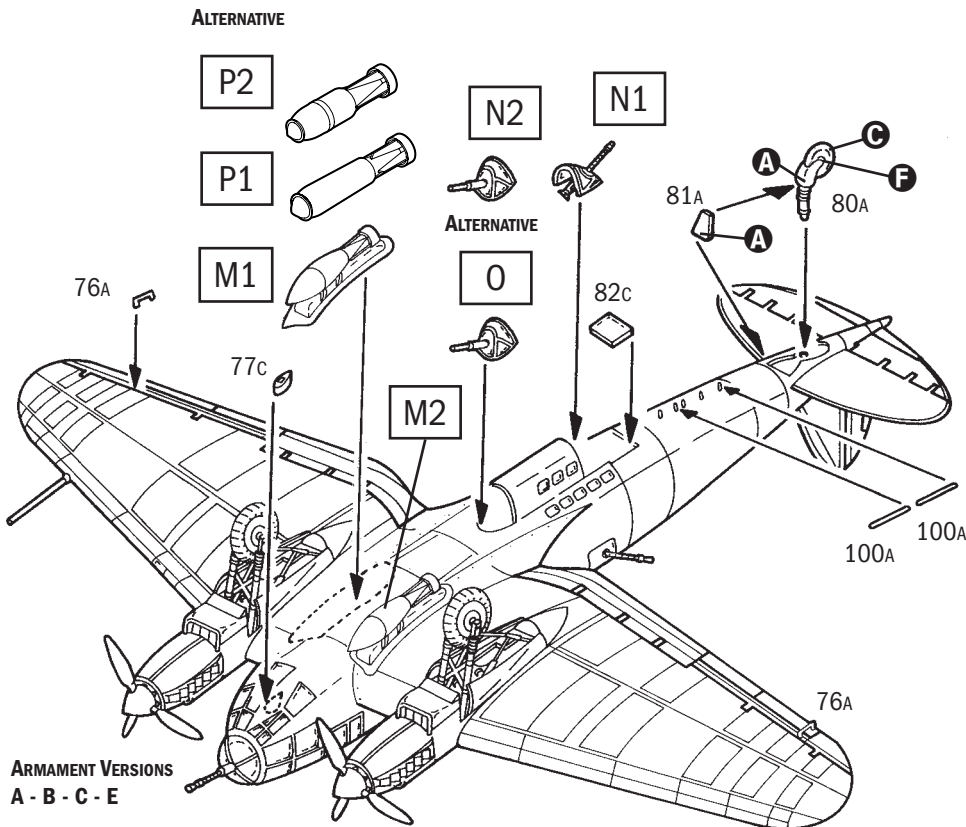
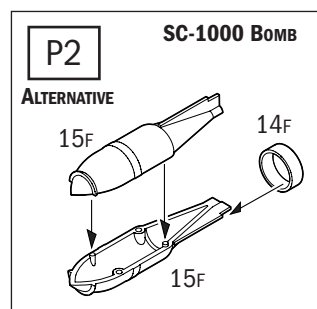
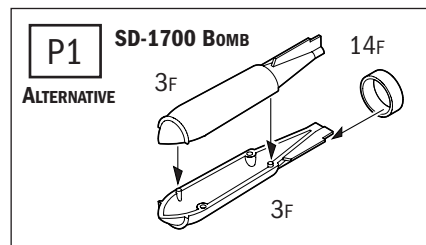
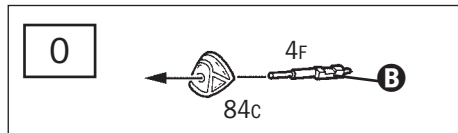
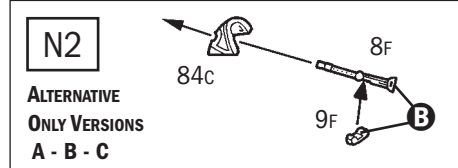
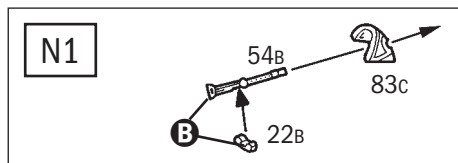
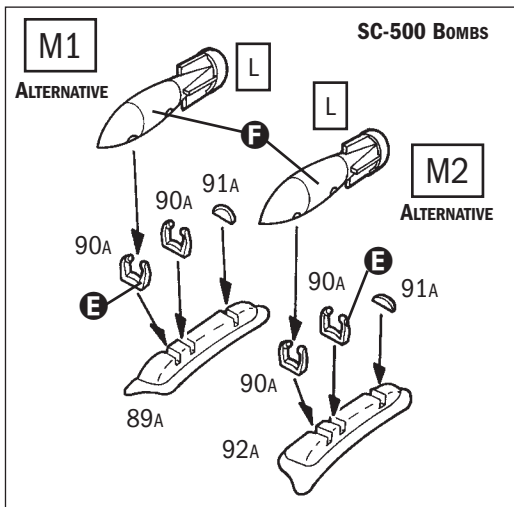
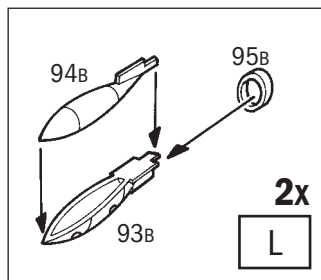

ARMAMENT VERSIONS A - B - C - E

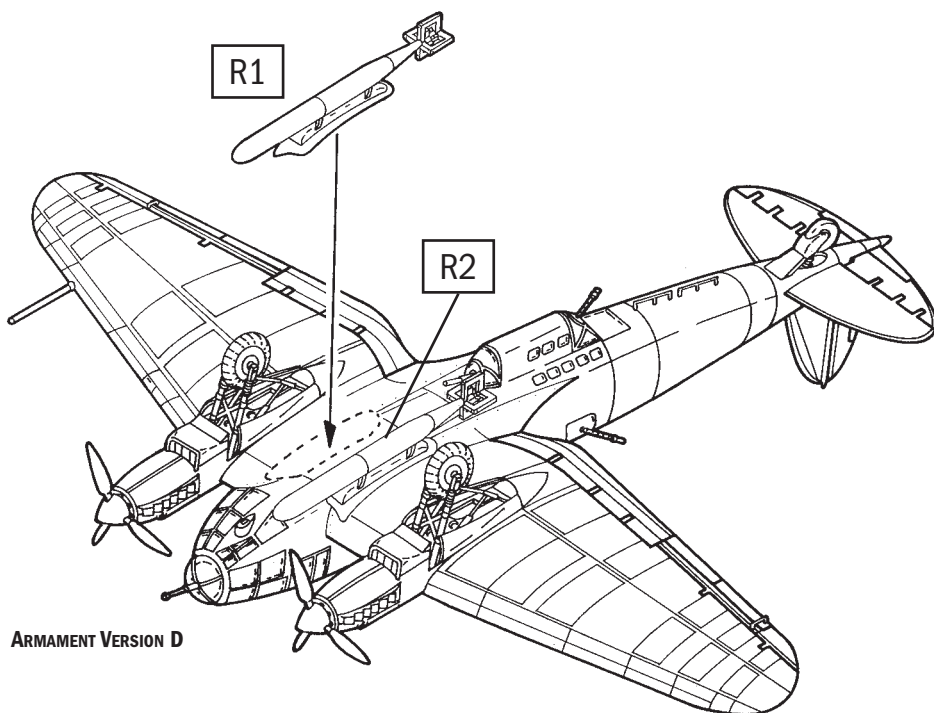
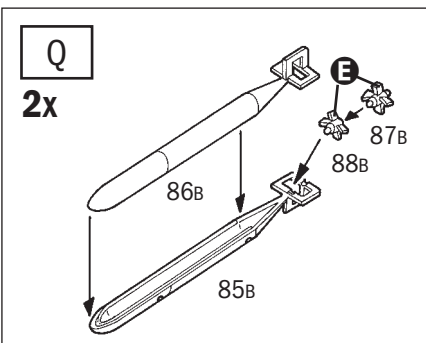

ARMAMENT VERSION D

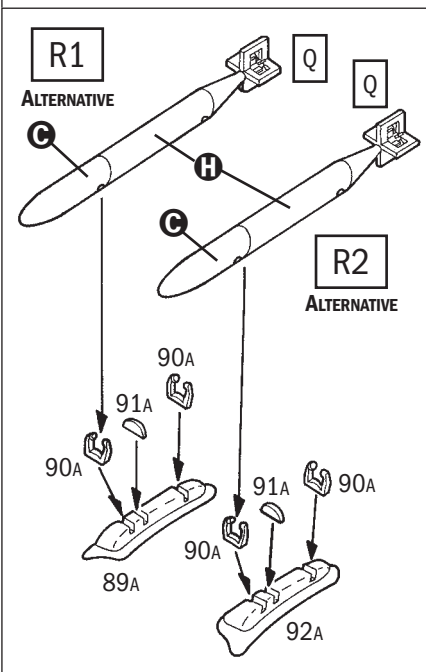

Istruzioni per l'applicazione delle decalcomanie. Ritagliare le decalcomanie occorrenti dal foglio, immergerle in un bicchiere di acqua pulita per circa 20", metterle in posizione sul modello e farle scivolare dalla carta: per una migliore aderenza compprimerle con una pezzuola pulita.

Direction for applying the decals: cut the required decals out of the sheet; dip the into a glass of clean water for about 20"; position the decals on the kit, letting them slide from the paper. For a better adesion, press them by means of a clean rag.

Påläggning av decalor: Klipp ut den decal som skall användas och doppa den i ett glas vatten under en 20". Sätt decalen på plats på modellen och låt den sakta glida av pappret. För att den skall sitta ordentligt, tryck till med en torr duk.

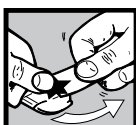

Anweisungen für Abziehbilder-Anbringung: Die benötigten Abziehbilder vom Blatt abschneiden, in ein Glas reines Wasser für etwa 20" eintauchen, auf das Modell legen und dann vom Papierbogen abnehmen. Um eine bessere Haftung zu erzielen, die Abziehbilder mit einem reinen Tuch andrücken.

Instruction pour l'application des décalcomanies. Couper les décalcomanies choisies et les plonger environ 20" dans un peu d'eau propre. Les placer sur le modèle en les faisant glisser de leur feuille et presser avec un morceau de chiffon pour éliminer les bulles d'air.

Instrucciones Para la aplicación de las calcomanías: cortar las requeridas, sumergirlas en un recipiente de agua limpia durante 20", colocar las calcomanías sobre el modelo, haciéndolas deslizar sobre el papel. Para una mejor adherencia, presionarlas con un trapito limpio.

Transfers: knip het benodigde deel uit, dempel et ca. 20" onder water, oudt het transfer tegen het model en schuif het vanaf het papier op zijn plaats. Met een schoon doekje aandrukken.

デカール貼付法: 図紙から、それぞれ必要のデカールを切り取り、清潔な水に20分ほど浸して、引き上げます。マスキングテープを貼った模型に貼って、指先で空気を抜いてください。やけどかならずでマスキングテープを押しつけて気泡を無くしてください。マスキングテープは、印刷まで手を入れなくても大丈夫です。

Указания по применению декалей: Отрежьте нужную вам часть декалей от общего листа, погрузите ее на 20" минуты в чистую воду, затем, выбрав необходимое место на модели, приведите туда изображение, сдвинув его с бумажной основы. Для лучшего прилегания промокните декаль чистой тряпочкой.

VERSION A: HEINKEL 111 H-2, A1+DA, KG 53, STAB LEADER, BATTLE OF BRITAIN, SEPTEMBER 1940.

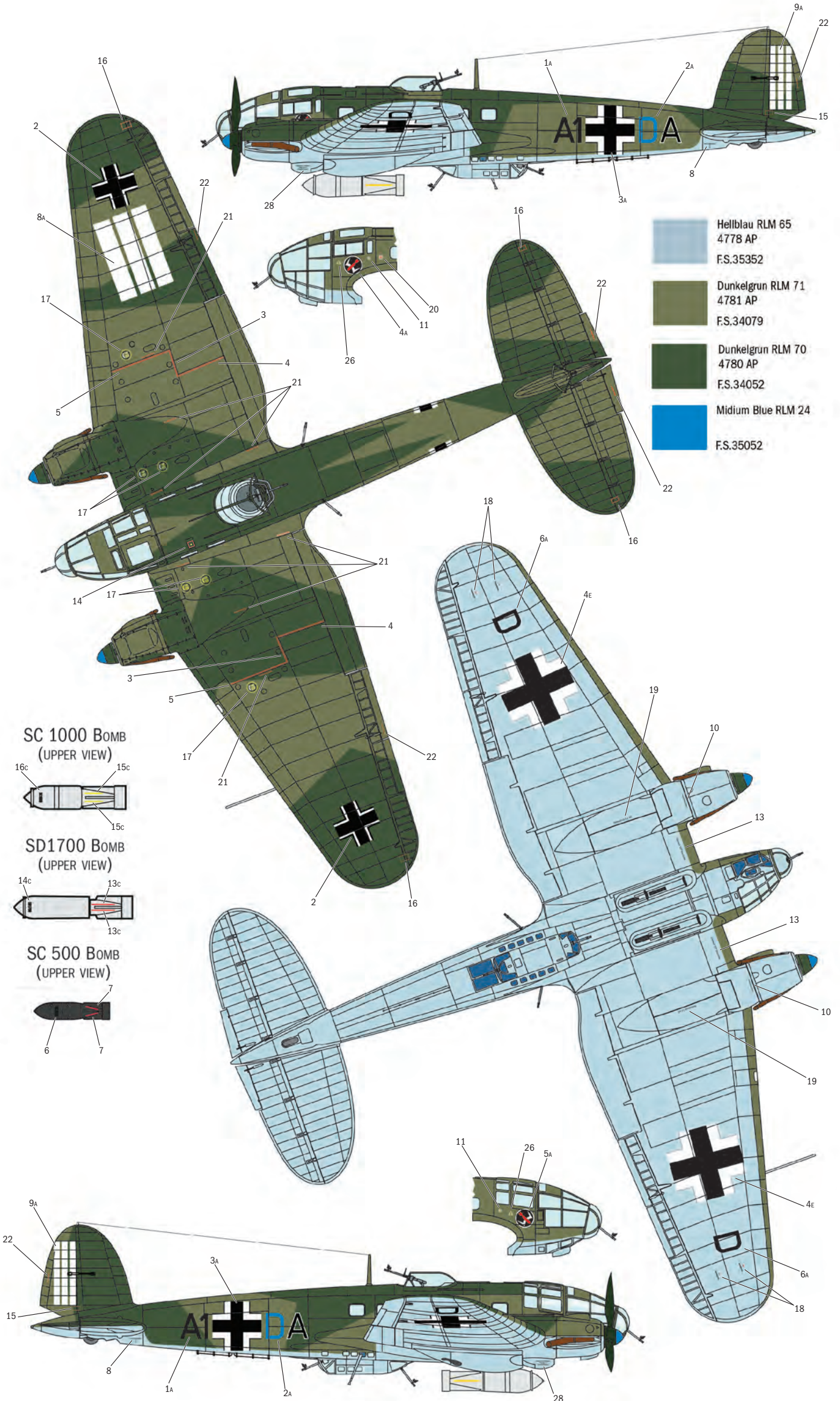

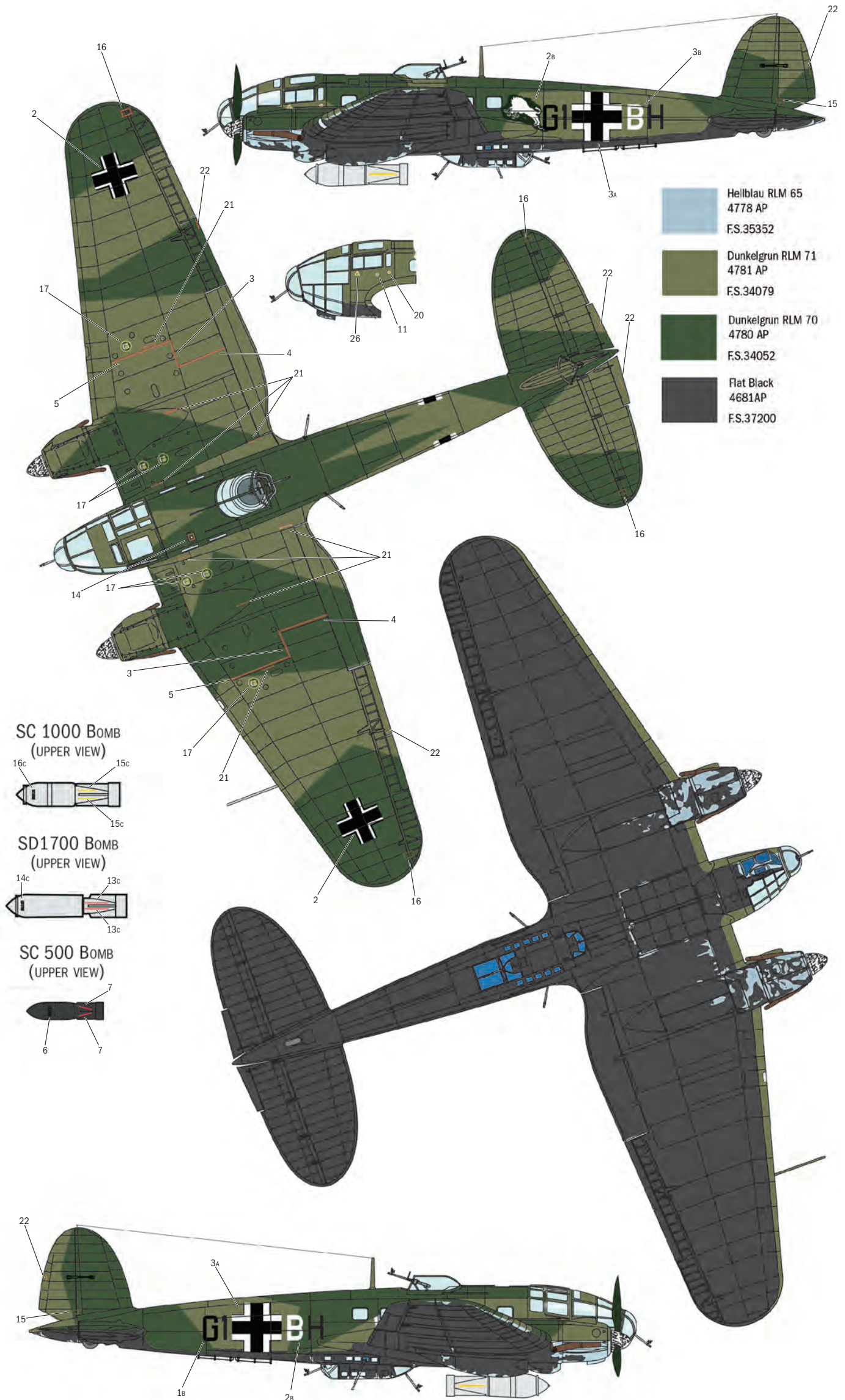

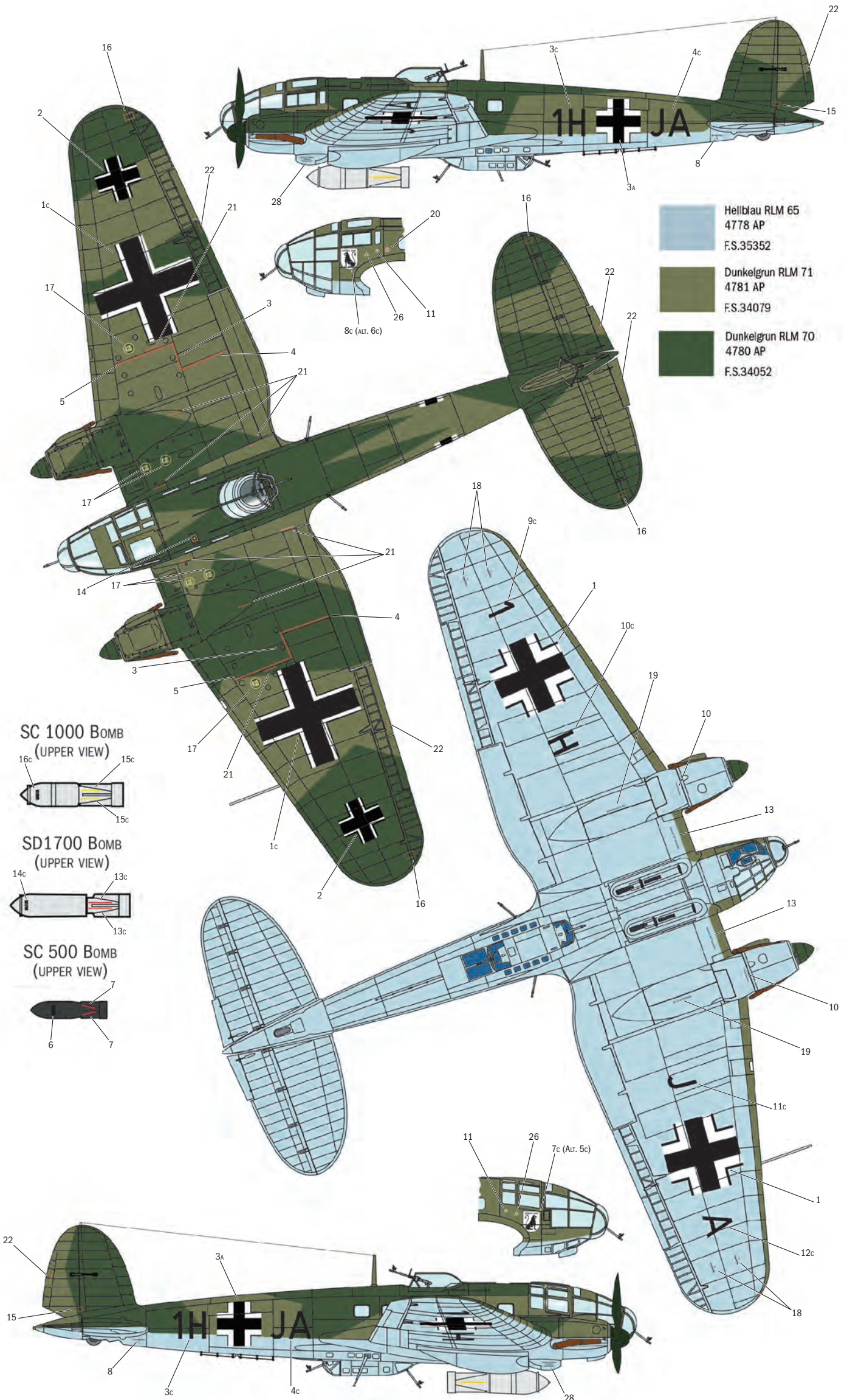

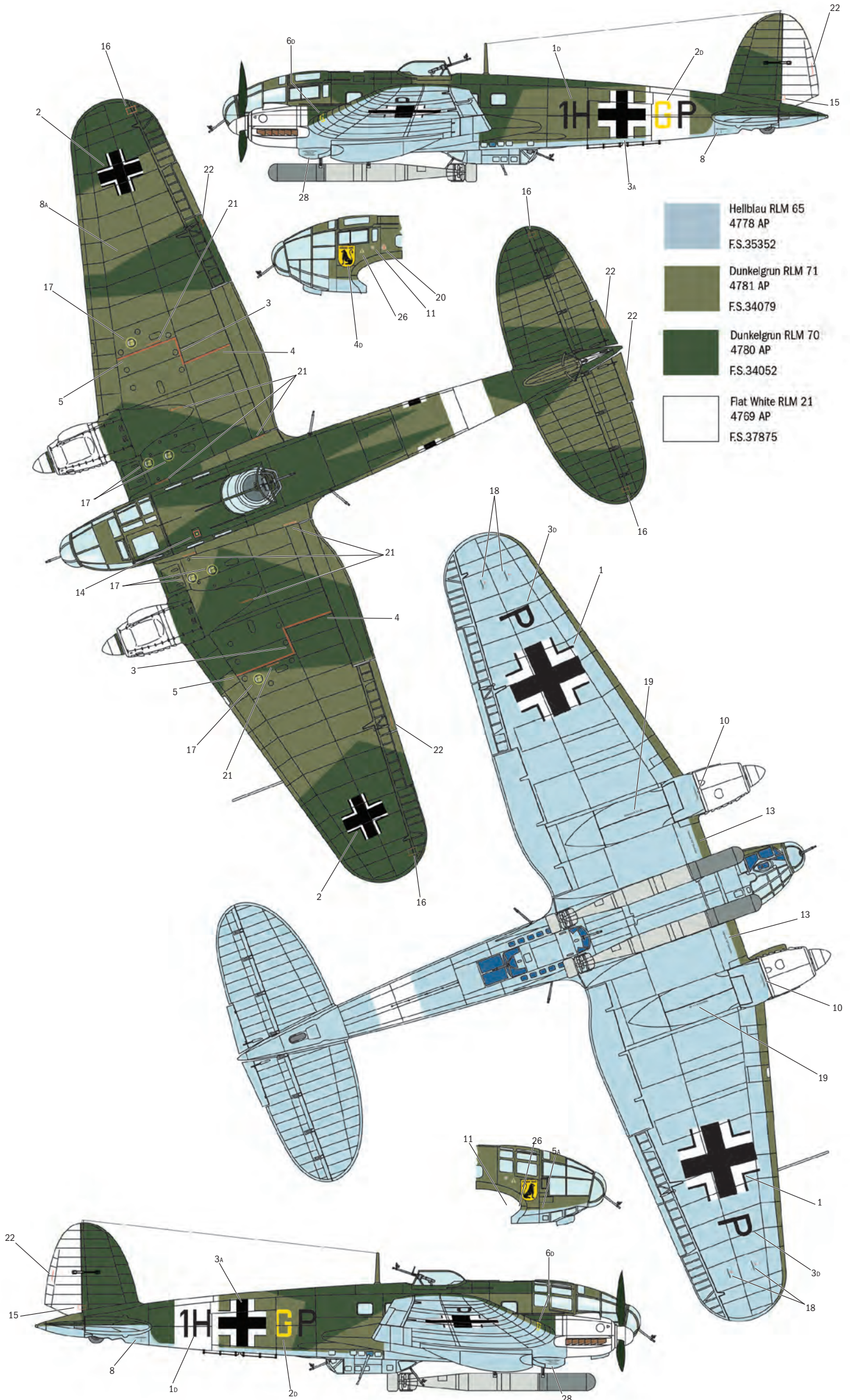

- Hellblau RLM 65
4778 AP
F.S.35352
- Dunkelgrun RLM 71
4781 AP
F.S.34079
- Dunkelgrun RLM 70
4780 AP
F.S.34052
- Flat White RLM 21
4769 AP
F.S.37875

VERSION E: HEINKEL 111 H-6, SONDERKOMMANDO BLAICH, NORTH AFRICA, 1942.

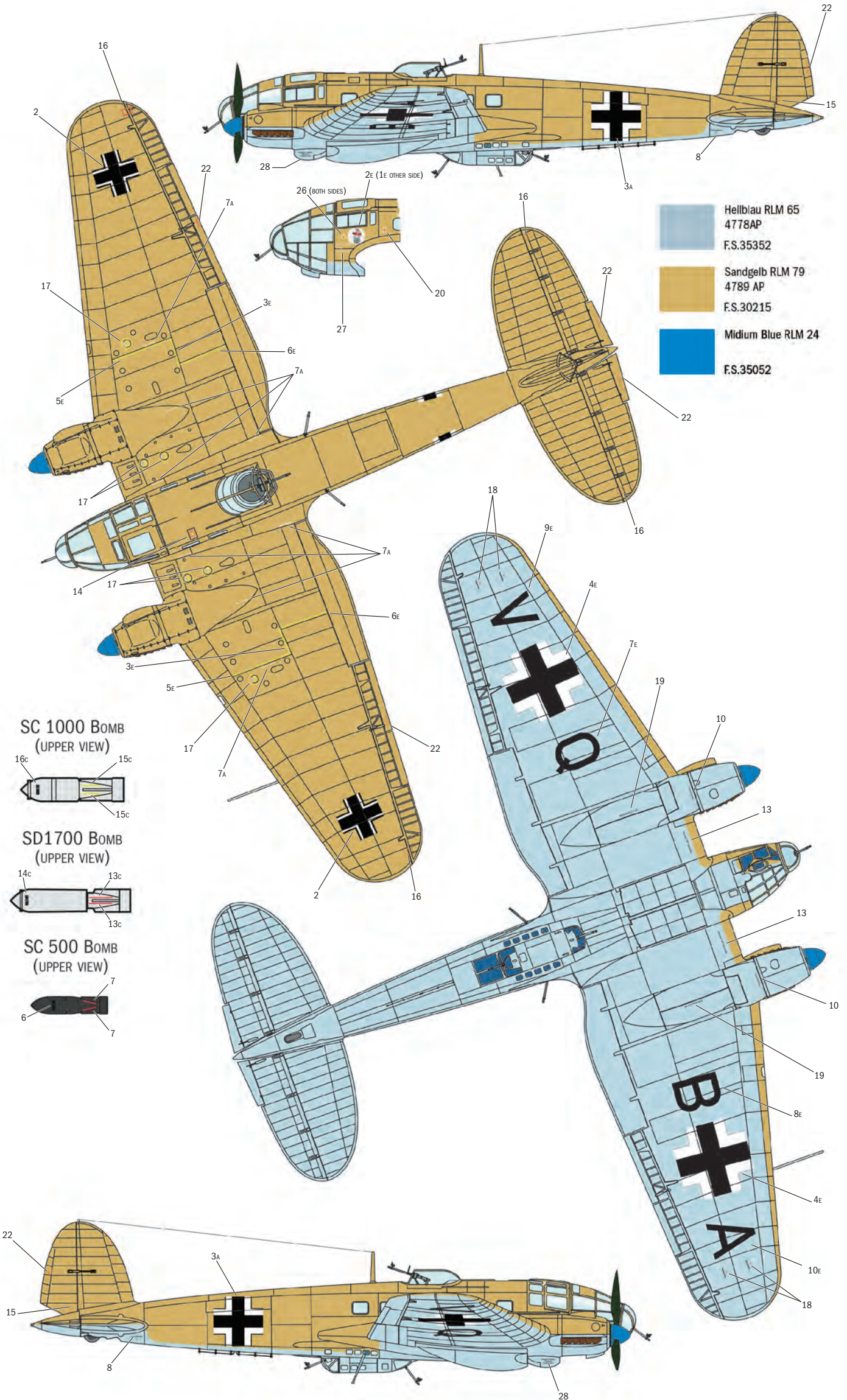



KIT No 1436 Scale 1:72 - Heinkel He 111 H

NAME NOME NAME NOM NOMBRE NAAM _____	ADDRESS INDIRIZZO ADRESSE ADRESSE DIRECCION ADRES _____
--	---

TOWN CITTA' STADT VILLE CIUDAD GEMEENTE _____	POSTAL CODE C.A.P. POSTALEITZAH CODE POSTALE CODIGO POSTAL POSTCODE _____	COUNTRY NAZIONE LAND PAYS PAIS LAND _____	DATE OF BIRTH DATA DI NASCITA GEBURTSDATUM DATE DE NAISSANCE NACIDO/A EL GEBORTE DATUM _____
---	---	---	--

E-MAIL _____

DEFECTIVE PARTS
 PARTI DIFETTOSE
 DEFEKTE TEILE
 PIECES DEFECTUEUSES
 PIEZAS DEFECTUOSAS
 DEFECTE ONDERDELEN

PLACE OF PURCHASE
 ACQUISTATO PRESSO
 ORT DES KAUFES
 LIEU D'ACHAT
 LUGAR DE COMPRA
 PLAATS VAN AANKOOP

<input type="checkbox"/> Retail Store Negozio Einzelhandel Detaillant Detaillista Detailhandel	<input type="checkbox"/> Hyper Market Grande Magazzino Andere Grande Surface Gran Almacen Hypermarket
---	--

ITALERI S.p.A.
 Via Pradazzo, 6/B
 40012 - Calderara di Reno (BO) ITALY
 fax: 0039 51 726 459
 e-mail: italeri@italeri.com
 www.italeri.com