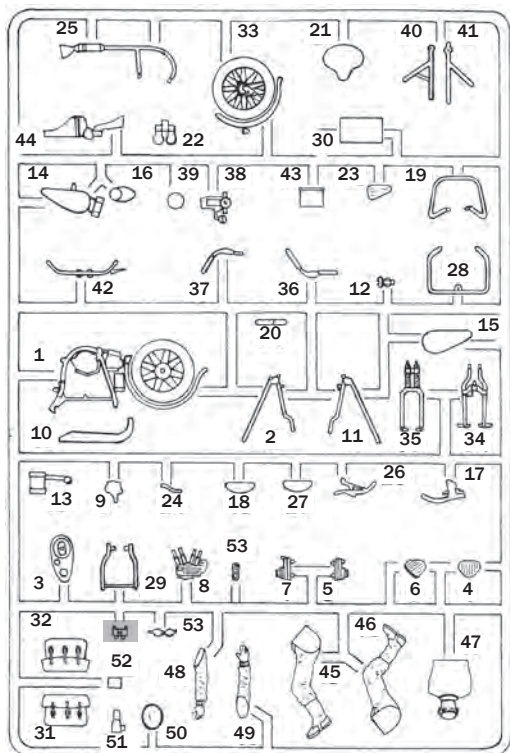
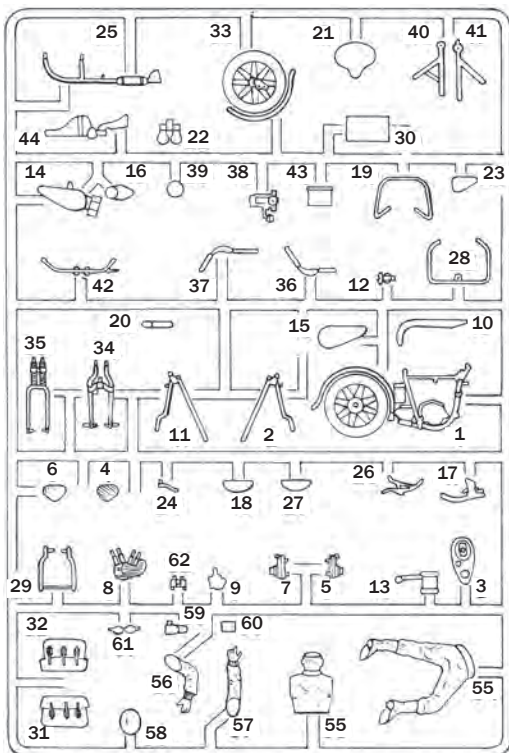

**A****B**

I numeri si riferiscono all'assortimento colori Italeri Acrylic Paint  
 The indicated colour number refer to the Italeri Acrylic Paint  
 Les références indiquées concernent les peintures Italeri Acrylic Paint  
 Die angegebenen farbnummern beziehen sich auf die Italeri Acrylic Paint  
 Los números se refieren a los colores surtido Italeri Acrylic Paint  
 De nummers verwijzen naar het assortiment kleuren Italeri Acrylic Paint

Parti da non utilizzare  
 Parts not for use  
 Pièces à ne pas utiliser  
 Telle werden nicht verwenden  
 Partes a no utilizar  
 Onderdelen niet te gebruiken

**A****FLAT BLACK**

F.S. 37038

ITALERI ACRYLPAINT - 4768AP

**B****FLAT GUN METAL**

F.S. 37200

ITALERI ACRYLPAINT - 4681AP

**C****FLAT OLIVE DRAB**

F.S. 34084

ITALERI ACRYLPAINT - 4728AP

**D****FLAT RUST**

F.S. 30109

ITALERI ACRYLPAINT - 4675AP

**E****METAL GLOSS SILVER**

F.S. 17178

ITALERI ACRYLPAINT - 4678AP

**F****FLAT LEATHER**

F.S. 30100

ITALERI ACRYLPAINT - 4674AP

**G****GLOSS RED**

F.S. 11302

ITALERI ACRYLPAINT - 4605AP

**H****FLAT WOOD**

F.S. 30257

ITALERI ACRYLPAINT - 4673AP

**I****FLAT RUBBER**

F.S. 26081

ITALERI ACRYLPAINT - 4861AP



3

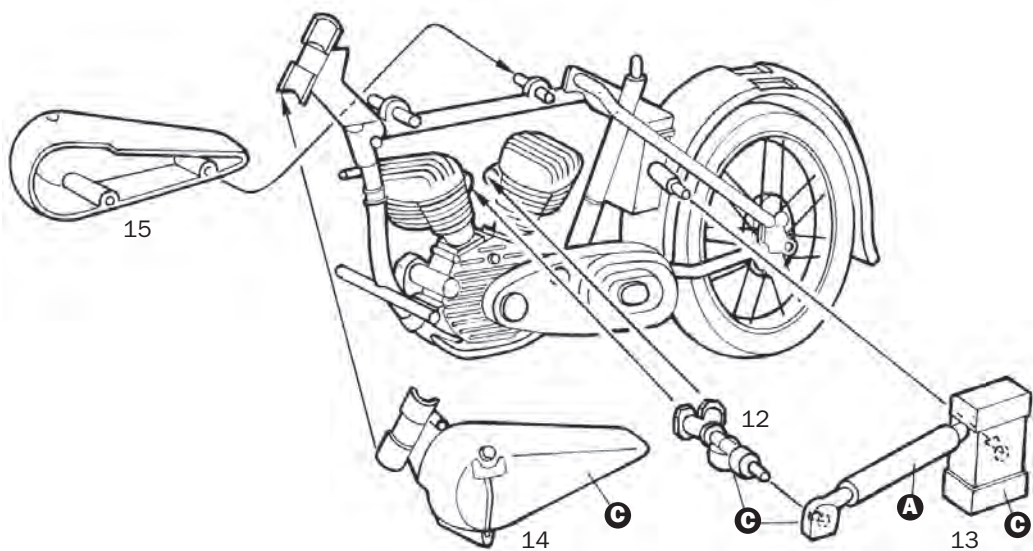

4

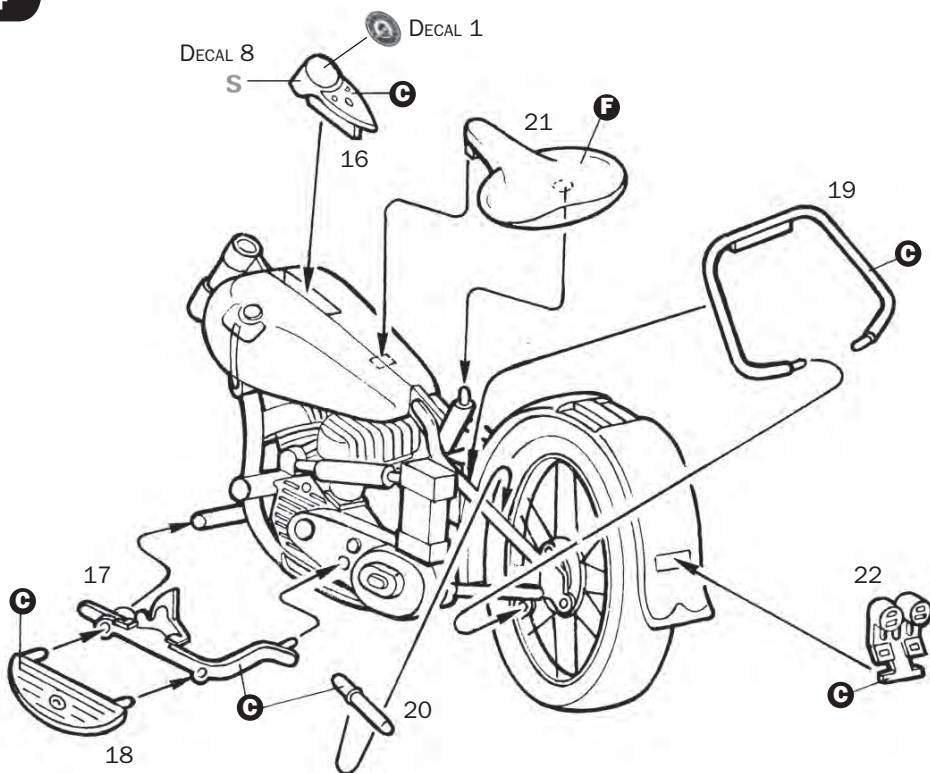

# 5

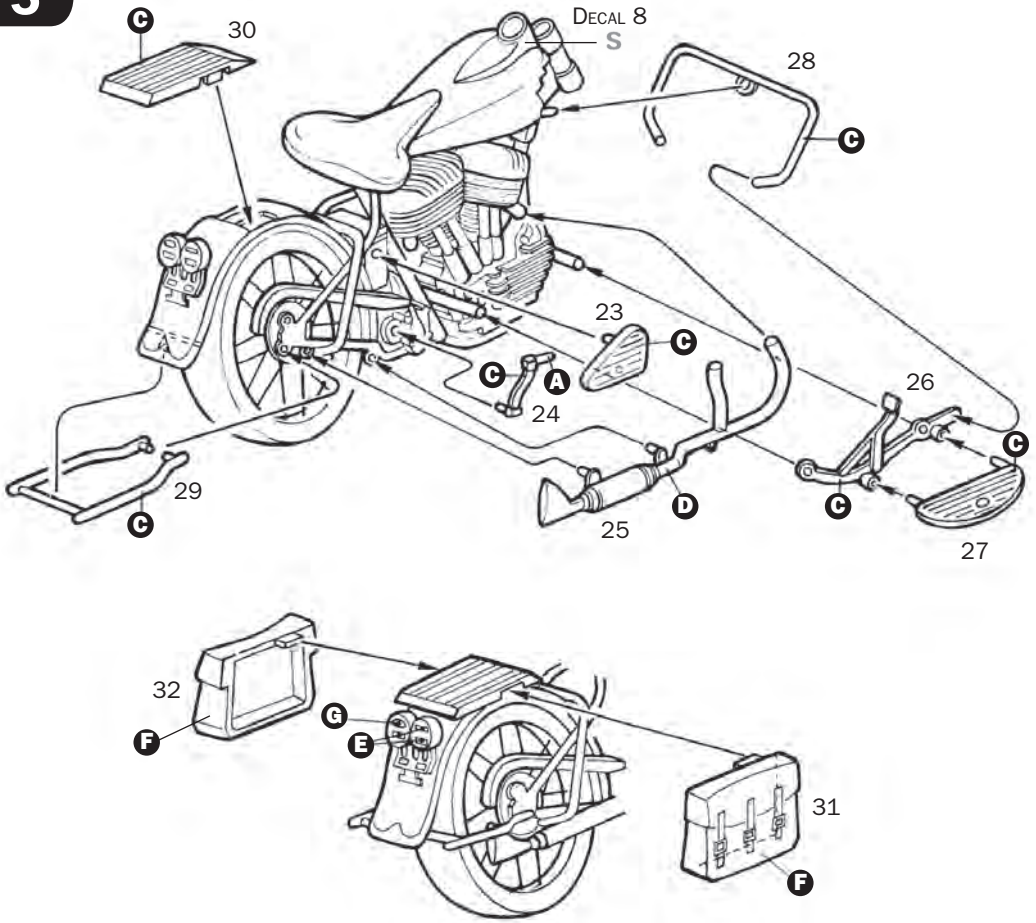

# 6

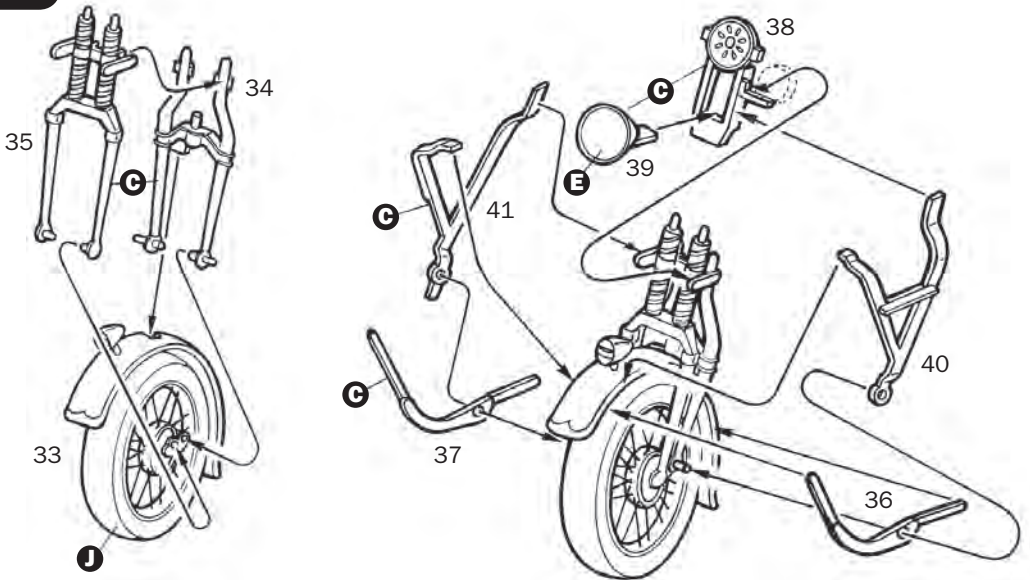



# 7

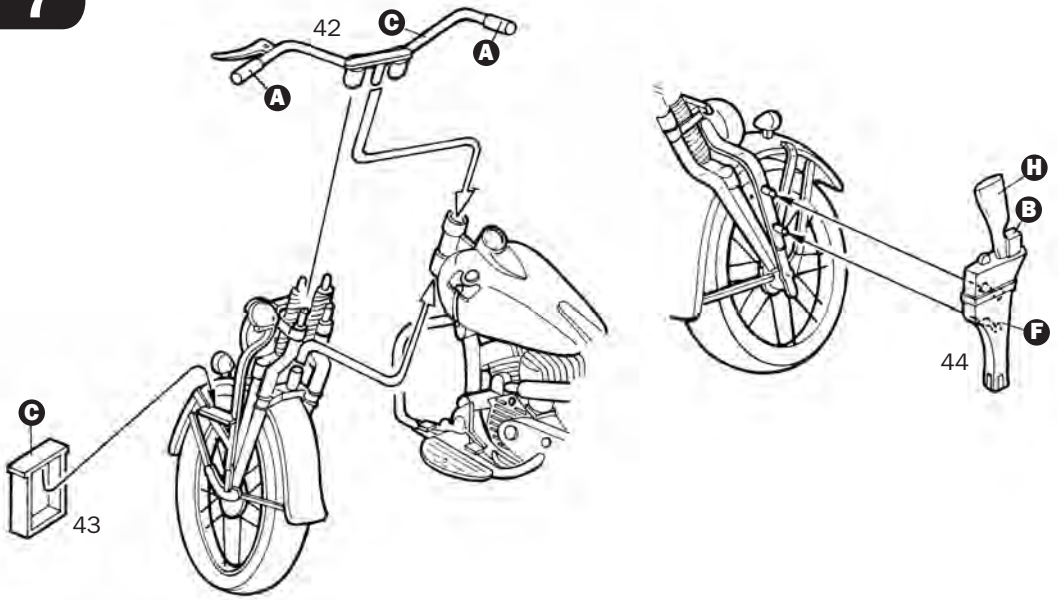

# 8

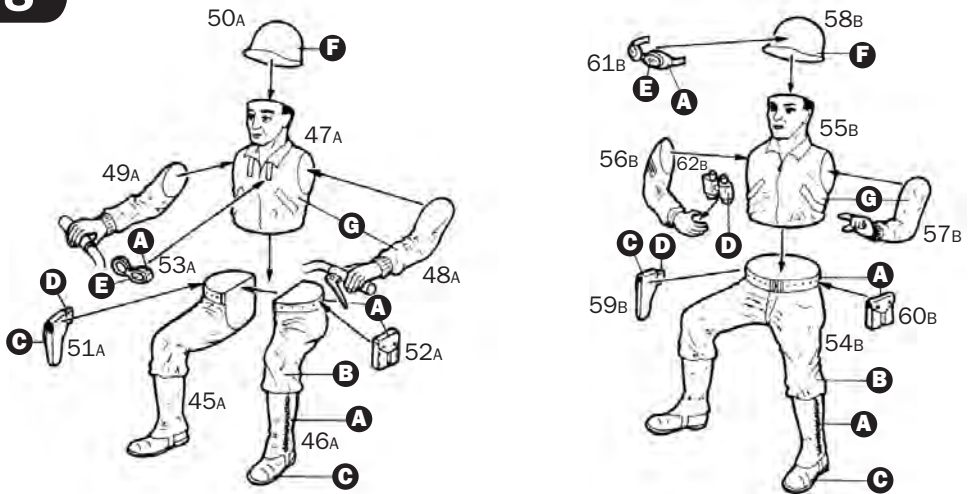

I numeri si riferiscono all'assortimento colori Italeri Acrylic Paint  
 The indicated colour number refer to the Italeri Acrylic Paint  
 Les références indiquées concernent les peintures Italeri Acrylic Paint  
 Die angegebenen farbnnumern beziehen sich auf die Italeri Acrylic Paint  
 Los números se refieren a los colores surtido Italeri Acrylic Paint  
 De nummers verwijzen naar het assortiment kleuren Italeri Acrylic Paint

**A**

**FLAT FIELD DRAB**

F.S. 30118

ITALERI ACRYLICPAINT - 4708AP

**E**

**METAL GLOSS SILVER**

F.S. 17178

ITALERI ACRYLICPAINT - 4678AP

**B**

**FLAT DARK TAN**

F.S. 30219

ITALERI ACRYLICPAINT - 4709AP

**F**

**FLAT OLIVE DRAB**

F.S. 34084

ITALERI ACRYLICPAINT - 4728AP

**C**

**FLAT LEATHER**

F.S. 30100

ITALERI ACRYLICPAINT - 4674AP

**G**

**FLAT LIGHT GREEN**

F.S. 34230

ITALERI ACRYLICPAINT - 4309AP

**D**

**FLAT BLACK**

F.S. 37038

ITALERI ACRYLICPAINT - 4768AP

Istruzioni per l'applicazione delle decalcomanie. Ritagliare le decalcomanie occorrenti dal foglio, immergerle in un bicchiere di acqua pulita per circa 10", metterle in posizione sul modello e farle scivolare dalla cartina: per una migliore aderenza comprimerle con una pezzuola pulita.

Direction for applying the decals: cut the required decals out of the sheet; dip the into a glass of clean water for about 10"; position the decals on the kit, letting them slide from the paper. For a better adesion, press them by means of a clean rag.

Påläggning av decalcer: klipp ut den decal som skall användas och doppa den i ett glas vatten under en 10". Sätt decalerna på plats på modellen och låt den sakta glida av pappret. För att den skall sitta ordentligt, tryck till med en torr oäk.



Anweisungen für Abziehbilder-Anbringung: Die benötigten Abziehbilder vom Blatt abschneiden, in ein Glas reines Wasser für etwa 10" eintauchen, auf das Modell legen und dann vom Papierbogen abnehmen. Um eine bessere Haftung zu erzielen, die Abziehbilder mit einem reinen Tuch andrücken.

Instruction pour l'application des décalcomanies. Couper les décalcomanies choisies et les plonger environ 10" dans un peu d'eau propre. Les placer sur le modèle en les faisant glisser de leur feuille et presser avec un morceau de chiffon pour éliminer les bulles d'air.

Transfers: knip het benodigde deel uit, dempel et ca. 10" onder water, oodt het transfer tegen het model en schuif het vanaf het papier op zijn plaats. Met een schoon doekje aandrukken.

Указания по применению декалей: Обрежьте нужные вам часть декалей из общего листа, погрузите их в 10" чистой в чистой воде, затем выньте и перенесите на модель, проводяте палец по декалям. Сдвинув их с бумаги на основу. Для лучшего прилипания проведите декаль чистой тряпочкой.

## U.S. Army 3rd Armoured Division Normandy 1944

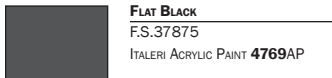
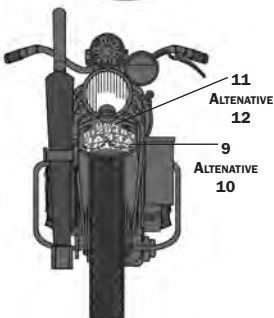
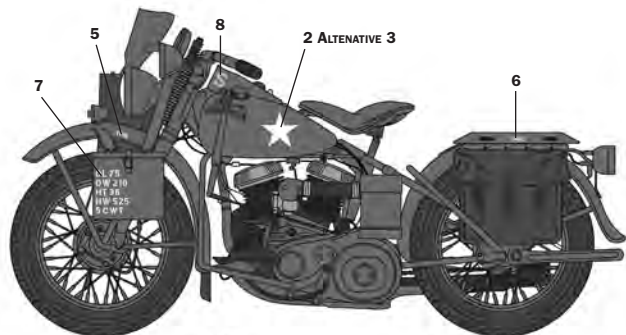

## U.S. Army 1st Armoured Division Italy 1944

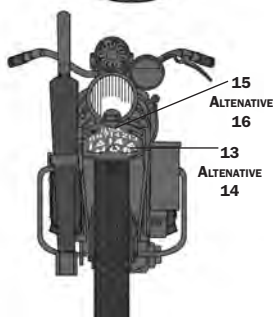
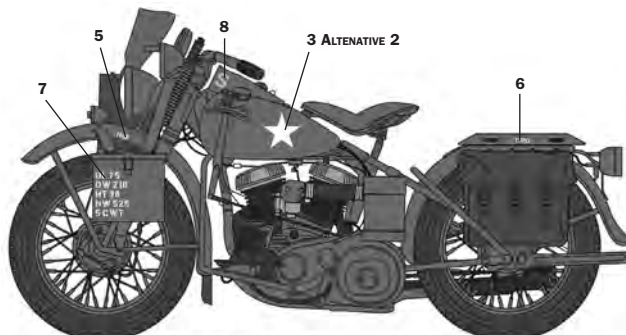

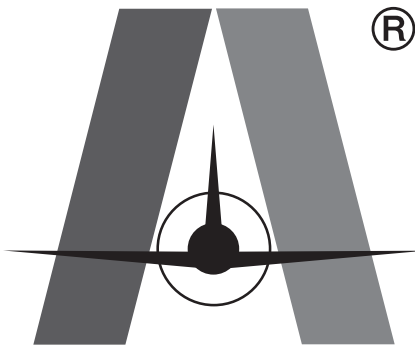

# ITALERI



**KIT No 322 Scale 1:35 -U.S. MOTORCYCLES**

NAME  
NOME  
NAME  
NOM  
NOMBRE  
NAAM

ADDRESS  
INDIRIZZO  
ADRESSE  
ADRESSE  
DIRECCION  
ADRES

TOWN  
CITTA'  
STADT  
VILLE  
CIUDAD  
GEMEENTE

POSTAL CODE  
C.A.P.  
POSTALEITZAHN  
CODE POSTALE  
CODIGO POSTAL  
POSTCODE

COUNTRY  
NAZIONE  
LAND  
PAYS  
PAIS  
LAND

DATE OF BIRTH  
DATA DI NASCITA  
GEBURTSDATUM  
DATE DE NAISSANCE  
NACIDO/A EL  
GEBORTE DATUM

E-MAIL

DEFECTIVE PARTS  
PARTI DIFETTOSE  
DEFARTE TEILE  
PIECES DEFECTUEUSES  
PIEZAS DEFECTUOSAS  
DEFECTE ONDERDELEN

PLACE OF PURCHASE  
ACQUISTO PRESSO  
ORT DES KAUFES  
LIEU D'ACHAT  
LUGARS DE COMPRA  
PLAATS VAN AANKOOP

Retail Store  
Negozio  
Einzelhandel  
Detailant  
Detailista  
Detailhandel

Hyper Market  
Grande Magazzino  
Andere  
Grande Surface  
Gran Almacén  
Hypermarket

ITALERI S.p.A.  
Via Pradazzo, 6/B  
40012 - Calderara di Reno (BO) ITALY  
fax: 0039 51 726 459  
e-mail: [italeri@italeri.com](mailto:italeri@italeri.com)  
[www.italeri.com](http://www.italeri.com)

made in Italy

**1:35** scale

**No 322**

# U.S. Motorcycles

## EN

The United States and many of her Allies used HARLEY DAVIDSON motor-cycles as liaison and staff vehicles. Front line troops also employed for their Military Police these motorcycles to direct traffic and control troop movements.

Technical details: 739 cc. - Weight: 245 kgs - Three gears - Regular performance: 23 HP at 4800 R.P.M. - Maximum speed: 120 km P.H. - Tank capacity: 11,4 Liters.

## IT

Gli Stati Uniti ed un gran numero dei loro alleati si servirono delle motociclette HARLEY DAVIDSON come veicoli per gli ufficiali di stato maggiore e per il collegamento tra i reparti. Venivano inoltre usate dalle squadre di combattimento della polizia militare per regolare i movimenti delle truppe.

Caratteristiche: Cilindrata: 739 cc. - Peso: 245 Kg - Marce: 3 - Potenza: 23 cv a 4800 giri/min. - Velocità massima: 120 km/h - Capacità serbatoio: 11,4 L.

## DE

Die U.S.A. und viele ihrer Alliierten verwendeten HARLEY DAVIDSON Motorräder als Verbindungs- und Stabsfahrzeuge. Kampftruppen setzten sie auch bei der Militärpolizei ein, um den Verkehr zu regeln und Truppenbewegungen zu kontrollieren.

Technische Daten: Hubraum: 739 cc. - Gewicht: 245 Kg. - Gaenge: 3 - Konstante Leistung: 23 ps bei 4800 u/min. - Behälterkapazität: 11,4 L. - Höchste Geschwindigkeit: 120 Km/h.



**EN WARNING:** Model for adult collector age 14 and over  
**IT ATTENZIONE:** Modello per collezionisti adulti di età superiore ai 14 anni  
**FR ATTENTION:** Modèle pour modelistes de 14 and et plus.  
**DE ACHTUNG:** Modellbausatz Für Modellbauer über 14 Jahre.  
**NL WAARSCHWING:** Geschikt voor 14 jaar en ouder.  
**ES ATENCION:** Modelo para modelistas mayores de 14 años.

### EN ATTENTION - Useful advice!

Study the instructions carefully prior to assembly. Remove parts from frame with a sharp knife or a pair of scissor and trim away excess plastic. Do not pull off parts. Assemble the parts in numerical sequence. Use plastic cement ONLY and use cement sparingly to avoid damaging the model. Black arrows indicate parts to be glued together. White arrows indicate on which frame the parts must be assembled WITHOUT using cement. These letters (A - B - C...) indicate on which frame the parts will be found. Paint small parts before detaching them from frame. Remove paint where parts are to be cemented. Crossed out parts must not be used.

### IT ATTENZIONE - Consigli utili!

Prima di iniziare il montaggio studiare attentamente il disegno. Staccare con molta cura i pezzi dalle stampate, usando un taglia-balsa oppure un paio di forbici e togliere con una piccola lima o con carta vetro fine eventuali bavature. Mai staccare i pezzi con le mani. Montarli seguendo l'ordine delle numerazione delle tavole. Eliminare dalla stampata il numero del pezzo appena montato facendogli sopra una croce. Le frecce nere indicano i pezzi da incollare, le frecce bianche indicano i pezzi da montare senza colla. Usare solo colla per polistirolo. Le lettere (A - B - C...) ai lati dei numeri indicano la stampata ove si trova il pezzo da montare. I pezzi sbarrati da una croce non sono da utilizzare.

### DE ACHTUNG - Ein nützlicher Rat!

Vor der Montage die Zeichnung aufmerksam studieren. Die einzelnen Montageteile mit einem Messer oder einer Schere vom Spritzling sorgfältig entfernen. Eventuelle Grate werden mit einer Klinge oder feinem Schmirgelpapier beseitigt. Keinesfalls die Montageteile mit den Händen entfernen. Bei der Montage der Tafelnummerierung folgen. Pfeile zeigen die zu klebenden Teile während die weissen Pfeile die ohne Leim zu montierenden Teile anzeigen. Bitte nur Plastikklebstoff verwenden. Die Buchstaben (A - B - C...) neben den Nummern zeigen auf welchem Spritzling der zu montierende Teil zu finden ist. Die mit einem Kreuz markierten Teile sind nicht zu verwenden.

## FR

Les Etats-Unis et nombreux leurs allies employèrent les motocyclettes HARLEY DAVIDSON comme véhicules pour les officiers brevetés et pour la liaison entre le corps. De plus elles étaient employées par les escouade d'action de la police militaire pour régler les mouvements des troupes.

Caractéristiques techniques: Cylindrée: 739 cc. - Poids: 245 Kg. - Vitesses: 3 - Rendement constant: 23 cv à 4800 tours/min - Vitesse maximale: 120 Km/h - Capacité réservoir: 11,4 L.

## ES

Los Estados Unidos y muchos de sus aliados utilizaron las motocicletas Harley Davidson como vehículos de enlace y servicio. Las tropas del frente también las emplearon para su Policía militar, en funciones de dirección de tráfico y control de movimiento de tropas. Datos técnicos: Cilindrata: 739 cc. - Peso: 245 kg. - Marchas: 3 - Potencia constante: 23 cv - Con 4800 revoluciones por minuto - Velocidad maxima: 120 Km/h - Capacidad del depósito de bencina: 11,4 L.

## NL

De Verenigde Staten en vele geallieerden gebruikten Harley-Davidson motorfietsen als verbindings- en stafvoertuigen. Ze werden ook door fronttroepen gebruikt bij het regelen van verkeer en het controleren van troepenbewegingen.

Technische gegevens: Inhoud: 739 cc. - Eigen gewicht: 245 Kg. - 3 versnellingen Vooruit en 23 pk bij 4800 omw/min. - Max. shellheid: 120 Km/h - Tankinhoud: 11,4 L.

### FR ATTENTION - Conseils utiles!

Avant de commencer le montage, étudier attentivement le dessin. Détacher avec beaucoup de soin les morceaux des moules en usant un massicot ou bien un pair de ciseaux et couper avec une petite lame avec de papier de verre fin des bavures éventuelles. Jamais détacher les morceaux avec le mains. Monter les en suivant l'ordre de la numération des tables. Eliminer de la moule le numéro de la pièce qui vient d'être montée, en le bifant avec une croix. Les flèches noires indiquent les pièces à coller, les flèches blanches indiquent les pièces à monter sans colle. Employer seulement de la colle pour polystyrol. Les lettres (A - B - C...) aux côtés des numéros indiquent la moule où se trouve la pièces à monter. Les pièces marquées par une croix ne sont pas à utiliser.

### NL OPGELET - Belangrijke bemerkingen!

Bestudeer zorgvuldig het montageplan voor het bouwen. Breek nooit onderdelen van het kader. Maak ze los met een scherp mes of kleine nageltang. Verwijder daarna al het overtollige plastic en pas de delen afvoorens te lijnen. Gebruik allen lijm voor plastic modellen. Werk zorgvuldig en spaarzaam, teveel lijn zal uw model beschadigen. Zwarte pijlen duiden de te lijmen delen aan. Witte pijlen verwijzen naar bewegende delen welke niet mogen worden gelijmd. Deze letters (A - B - C...) geven de kaders aan waarin de onderdelen zich bevinden. Schilder de kleine onderdelen voor ze van het kader te snijden. Verwijder de verf van de te lijmen oppervlakten.

### ES ATENCION - Consejos utiles!

Estudie cuidadosamente las instrucciones cuidadosamente antes de comenzar el montaje. Separar las piezas de las bandejas con un cuchillo afilado o un par de tijeras y retirar el exceso de plástico o rebada. No arrancar las piezas. Montar las piezas en orden numérico. Utilizar SOLAMENTE pegamento para plástico y en poca cantidad para evitar que se dane el modelo. Las flechas negras indican las piezas que se deben pegar juntas. Las flechas blancas indican las piezas que deben ensamblarse SIN usar pegamento. Las letras (A - B - C...) indican en que bandeja se encuentran las piezas. Pintar las piezas pequeñas antes de separarlas de la bandeja. Retirar la pintura de los lugares por donde se deban pegar las piezas.