

AUTOMATISCHE PARKSCHRANKEN



AUTOMATED PARKING BARRIERS

BARRIÈRES DE PARKING AUTOMATIQUES

AUTOMATISCHE PARKEERPLAATS-SLAGBOMEN

Art. Nr. 180371

D

Vor Beginn des Bastelns sollten Sie sich mit den Spritzlingen und der Anleitung vertraut machen. Sollte es einmal vorkommen, dass ein Teil im Bausatz fehlt, kreuzen Sie bitte das fehlende Teil in der Anleitung an und schicken Sie diese bitte an Fa. Gebr. FALLER GmbH, Abt. Kundendienst, kundendienst@faller.de, Kreuzstraße 9, 78148 Gütenbach. Sie erhalten dann umgehend Ersatz. Es kann vorkommen, dass bei einem Bausatz Einzelteile übrig sind.

GB

Before beginning with the assembly please familiarize yourself with the parts and read the instructions carefully. In case of missing parts please indicate these on the instructions leaflet with a circle and return the leaflet to Gebr. FALLER GmbH, kundendienst@faller.de, Kreuzstraße 9, D-78148 Gütenbach, Germany. You will receive the replacement by return. It may happen in a kit that some parts are not required.

F

Avant de commencer le montage de votre maquette bien lire la notice et repérer les grappes. Si une pièce manque dans une boîte, cochez la pièce correspondante sur la notice et renvoyez-la-nous à Gebr. FALLER GmbH, kundendienst@faller.de, Kreuzstraße 9, D-78148 Gütenbach (R.F.A.). Nous vous ferons parvenir la pièce par retour. Dans certains kits, il est possible que certaines pièces ne soient pas utilisées.

NL

Vóór het bouwen zou men de gietstukken en de handleiding moeten bestuderen. Indien onverhoopt een onderdeel aan het bouwpakket ontbreekt, gelieve men het ontbrekende deel in de handleiding aan te kruisen en deze te zenden aan Gebr. FALLER GmbH, kundendienst@faller.de, Kreuzstraße 9, D-78148 Gütenbach. U ontvangt dan omgaand en gratis het ontbrekende onderdeel. Het kan voorkomen dat u bij bepaalde bouwdozen onderdelen overhoudt.

Für den Zusammenbau des Modells empfehlen wir folgende FALLER-Artikel (sind nicht im Bausatz enthalten):

For the assembly of the kit we recommend following FALLER products (not included in the kit):

Pour l'assemblage du modèle, nous vous recommandons les articles FALLER suivants (non inclus dans le kit):

Om dit model te bouwen adviseren wij de volgende FALLER producten (maken geen deel uit van deze bouwset):



Art. Nr. 170492
FALLER-EXPERT

Flüssigkleber in Plastikflasche mit Spezialkanüle für feinste Klebstoffdosierung.

Liquid cement in plastic bottle with canule for very fine dosage.

Colle liquide en bouteille plastique avec bec verseur pour un dosage précis.

Vloeibare lijm in plastic-flescon met doseerbuisje om nauwkeurig te lijmen.



Art. Nr. 170688
SPEZIAL SEITENSCHNEIDER

zum gratfreien Abtrennen von feinsten Spritzteilen.
Nur für Polystyrol geeignet.

Special side cutter for cutting off ultra-fine moulded parts without burrs. Only suitable for polystyrene.

Pince coupants spéciale pour couper sans bavure les pièces miniatures moulées par injection. Convient uniquement au polystyrène.

Speciale zijknijptang voor het braamloos afknippen van de fijnste gietstukdelen. Alleen geschikt voor polystyrol.

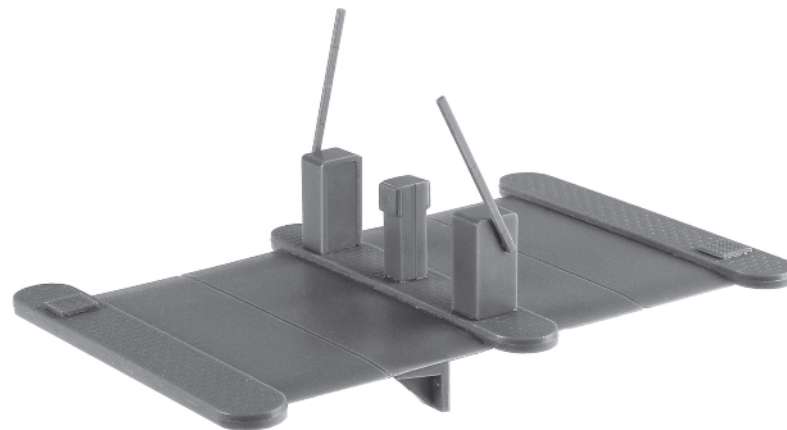

Inhalt	Spritzlinge	20 A	2 x
Contents	Sprues	20 B	2 x
Contenu	Moulages		
Inhoud	Gietstukken		

Sa. Nr. 180 371 1

2 Vor Beginn des Bastelns sollten Sie sich mit den Variationsmöglichkeiten des Modells vertraut machen. Ohne Zukauf von Art. Nr. 180726 kann nur das Standmodell ohne Antriebsteile gebaut werden.

Before starting the assembly you should familiarize yourselves with the variations of the kit. Without additionally purchasing Art. no. 180726 you have only a stationary model without any driving part.

Avant de commencer l'assemblage, il faut vous familiariser avec les configurations proposées. Sans l'achat de l'Art. 180726 en plus, on a seulement un modèle fixe sans pièce d'entraînement.

Voor dat u begint met het bouwen adviseren wij u de variatiemogelijkheden van dit bouwmodel te bestuderen. Zonder aanschaf van artikelnummer 180726 kan alleen het basismodel zonder aandrijving worden gebouwd.

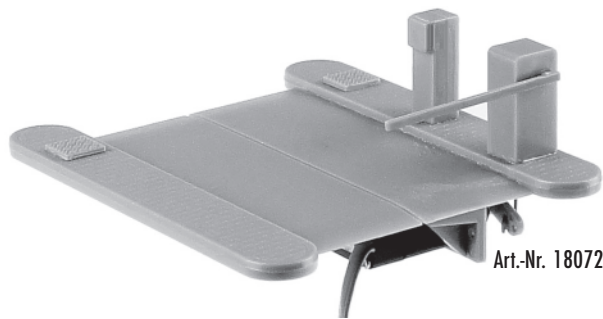

Art.-Nr. 180726 liegt nicht bei
not included
non jointe
niet bijgevoegd

2 x

Variante 1

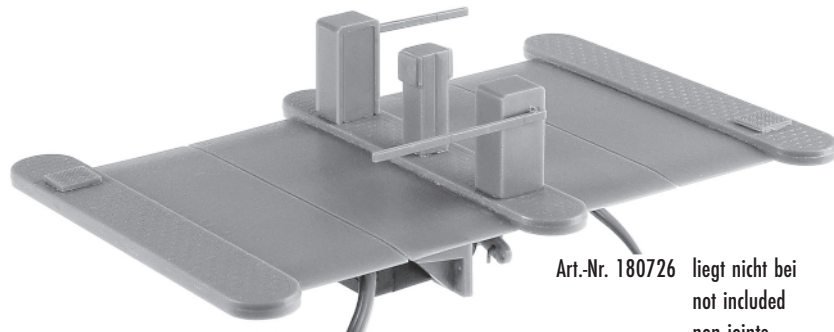

Art.-Nr. 180726 liegt nicht bei
not included
non jointe
niet bijgevoegd

Variante 2

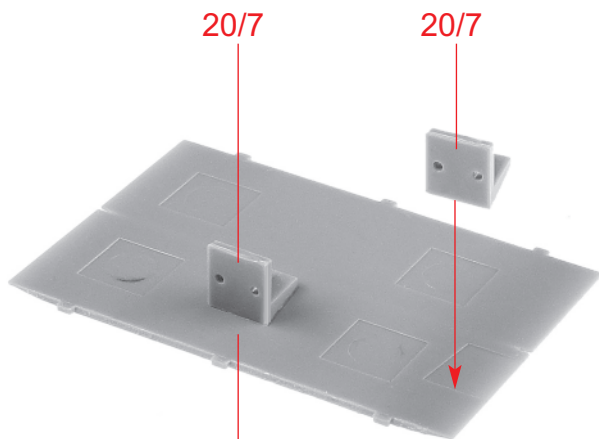

20/7

20/7

20/1

(A) **2 x**

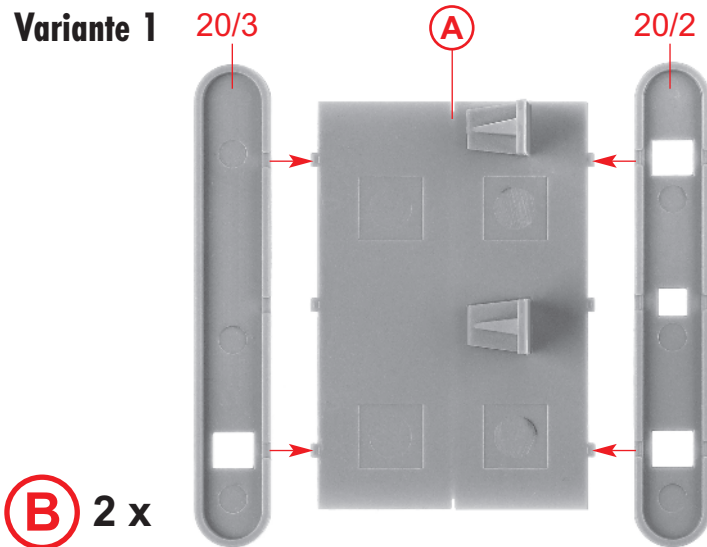

Variante 1

20/3

(A)

20/2

(B) **2 x**

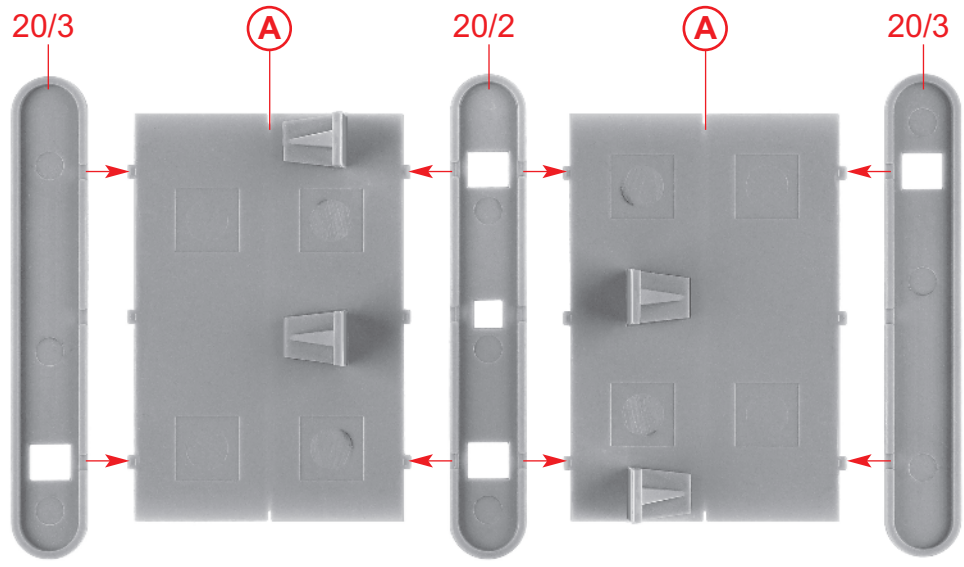

(B)

Inhalt	Tüte
Contents	bag
Contenu	sachet
Inhoud	zakje

nicht kleben
do not glue
ne pas coller
niet lijmen



(C) 2 x 20/10

Inhalt	Tüte
Contents	bag
Contenu	sachet
Inhoud	zakje

nicht kleben
do not glue
ne pas coller
niet lijmen



(D) 2 x 20/8

nicht kleben
do not glue
ne pas coller
niet lijmen

(D)

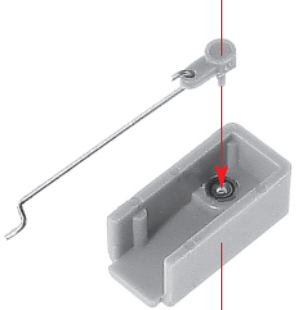

(E) 2 x **(C)**

hier kleben
glue here
coller ici
hier lijmen

(E)

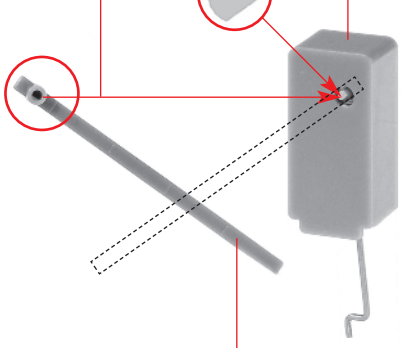

(F) 2 x 20/6

20/11

(F)

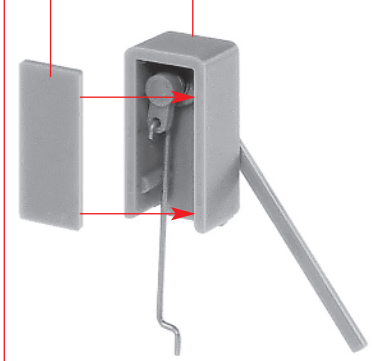

(G) 2 x

4

20/12

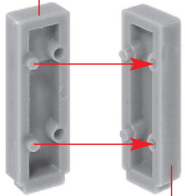

H 2 x 20/12

20/5

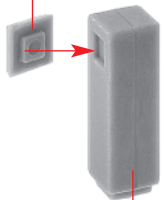

I 2 x **H**

Variante 1

G

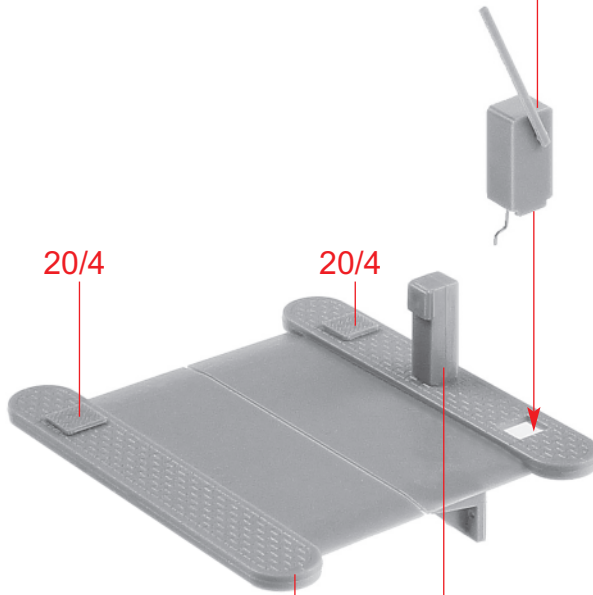

J 2 x

B

I

Variante 2

G

G

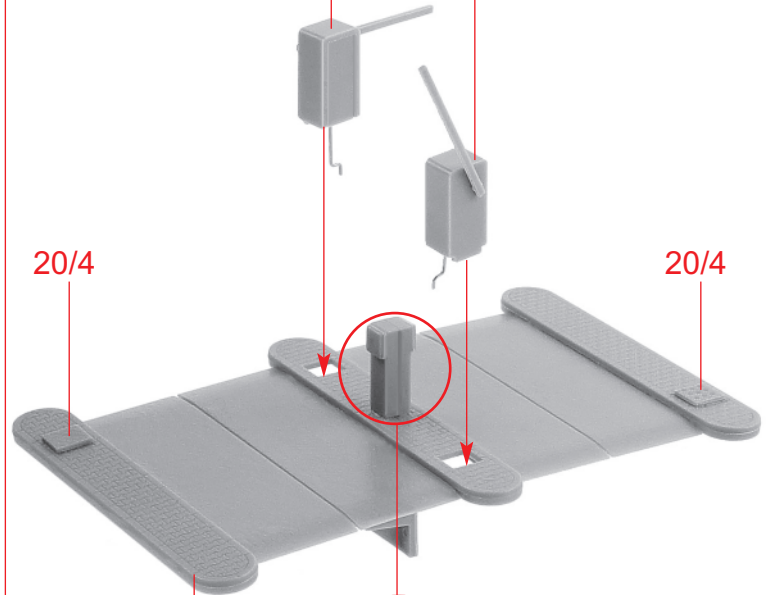

J **B**

20/5

H

20/5

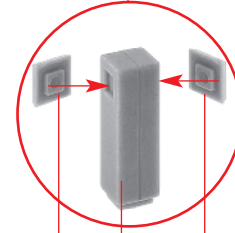

1. Das Zahnrad des Micro Servos (Art. Nr. 180726) darf nicht von Hand bewegt werden!
The toothed wheel of the Micro Servo (Art. no. 180726) must not be moved by hand!
On ne doit pas faire tourner à la main la roue dentée du Servomoteur Miniature (Réf. 180726) !
Het tandwiel van de micro servo's (art. nr. 180726) mag niet met de hand worden bewogen!
2. Den Servo mittels Steuerung 180725 gegen den Uhrzeigersinn bis zum Anschlag (1. Halteposition) drehen. Dann die 2. Halteposition programmieren.
Make the Servo rotate counterclockwise, using Control 180725, up to the limit stop (1st hold position). After that, programme the 2nd hold position.
Faire tourner le servomoteur, au moyen de la commande 180725, dans le sens antihoraire jusqu'à la butée (1ère position d'arrêt). Ensuite, programmer la 2ème position d'arrêt.
De servo met behulp van de besturing 180725 tegen de wijzers van de klok in tot de aanslag (eerste stoppositie) draaien. Dan de 2e stoppositie programmeren.
3. Zum Einbau und Probelauf das Bewegungsfeld kleiner als 60° halten. Erst nach dem Probelauf das optimale Bewegungsfeld programmieren.
Durch Umstecken von Teil 20/9 kann die Position des Bewegungsfeld geändert werden.
For mounting and test run, keep the rotation range smaller than 60°. Only after the test run program the optimum rotation range.
By changing the plugging position of part 20/9, you can change the position of the rotation range.
Montage et essai de fonctionnement avec une zone de déplacement inférieure à 60°. Seulement après l'essai, programmer la zone de déplacement optimale.
En changeant l'emboîtement de la pièce 20/9, on peut changer la position de la zone de déplacement.
Bij het inbouwen en testen de bewegingsuitslag kleiner dan 60° houden. Pas na het testen de optimale bewegingsuitslag programmeren.
Door het omsteken van deel 20/9 kan de positie van de bewegingsuitslag worden gewijzigd.

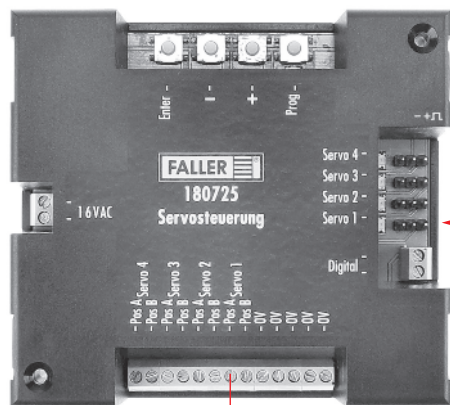

Art.-Nr. 180725 liegt nicht bei
not included
non jointe
niet bijgevoegd

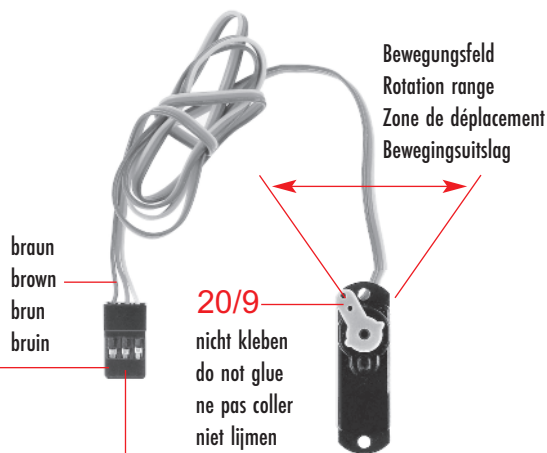

Art.-Nr. 180726 liegt nicht bei
not included
non jointe
niet bijgevoegd

1. Halteposition: Schranke unten
1st Hold position: Barrier shut
1ère position d'arrêt : Barrière abaissée
1. Stoppositie: Slagboom beneden

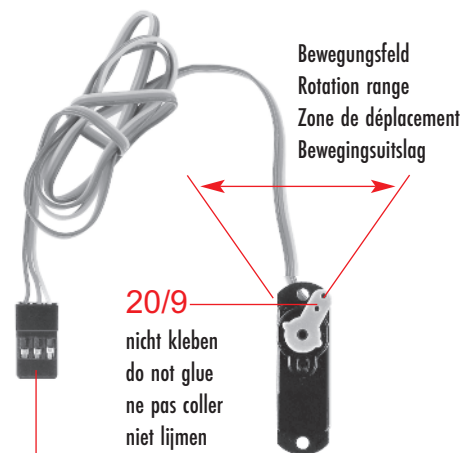

Art.-Nr. 180726 liegt nicht bei
not included
non jointe
niet bijgevoegd

2. Halteposition: Schranke oben
2nd Hold position: Barrier open
2ème position d'arrêt : Barrière relevée
2. Stoppositie: Slagboom omhoog

6

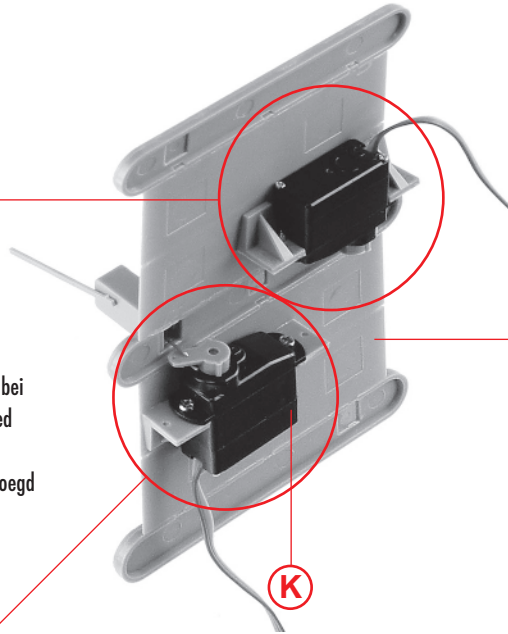
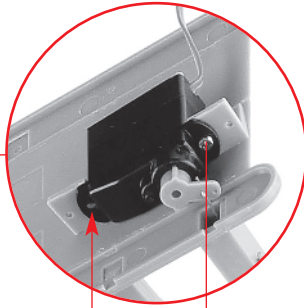
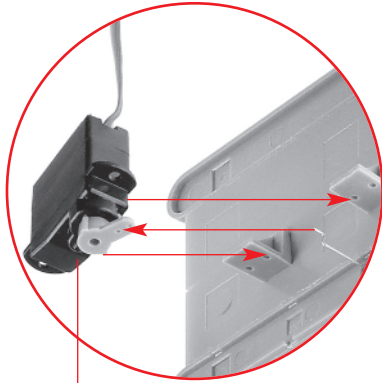

L **K**

Variante 2

2. Halteposition: Schranke oben
 2nd Hold position: Barrier open
 2ème position d'arrêt : Barrière relevée
 2. Stoppositie: Slagboom omhoog

Art.-Nr. 180726 liegt nicht bei
 not included
 non jointe
 niet bijgevoegd

Art.-Nr. 180726 liegt nicht bei
 not included
 non jointe
 niet bijgevoegd

Variante 1

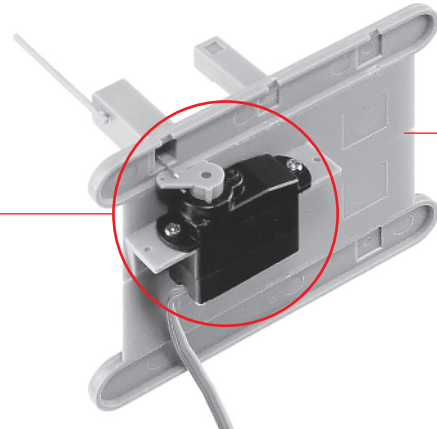
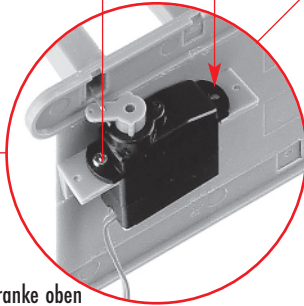
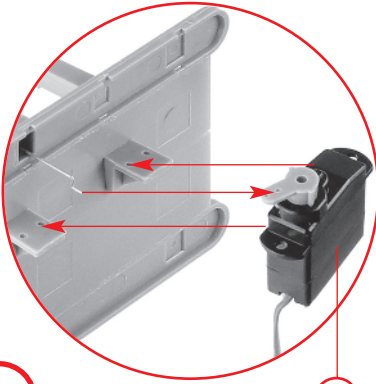

L 2 x

K

2. Halteposition: Schranke oben
 2nd Hold position: Barrier open
 2ème position d'arrêt : Barrière relevée
 2. Stoppositie: Slagboom omhoog

J

J

- Variante 1**
- 2. Halteposition: Schranke oben
 - 2nd Hold position: Barrier open
 - 2ème position d'arrêt : Barrière relevée
 - 2. Stoppositie: Slagboom omhoog

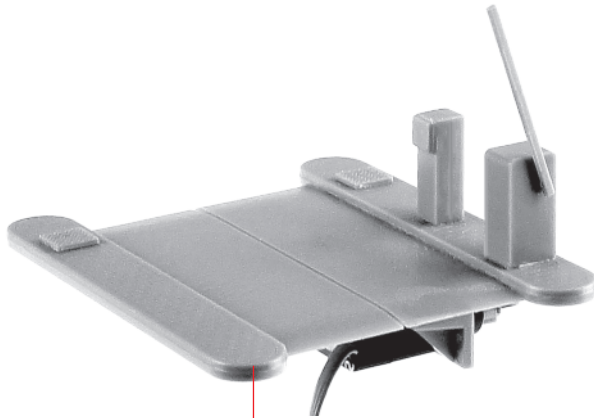

M 2 x

L

- Variante 1**
- 1. Halteposition: Schranke unten
 - 1st Hold position: Barrier shut
 - 1ère position d'arrêt : Barrière abaissée
 - 1. Stoppositie: Slagboom beneden

7

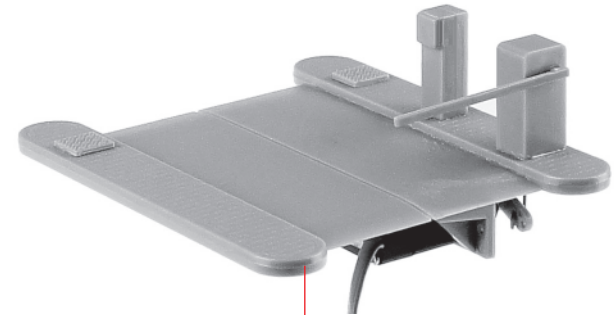

N 2 x

M

8

Variante 2

- 2. Halteposition: Schranke oben
- 2nd Hold position: Barrier open
- 2ème position d'arrêt : Barrière relevée
- 2. Stoppositie: Slagboom omhoog

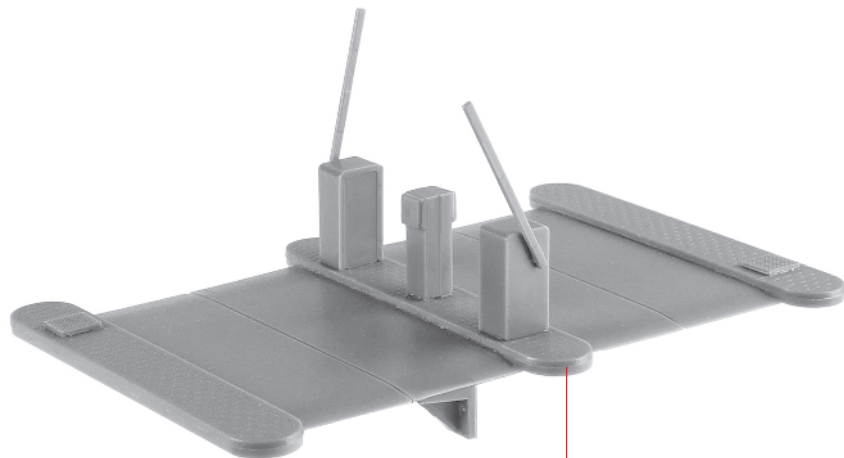

M

L

Variante 2

- 1. Halteposition: Schranke unten
- 1st Hold position: Barrier shut
- 1ère position d'arrêt : Barrière abaissée
- 1. Stoppositie: Slagboom beneden

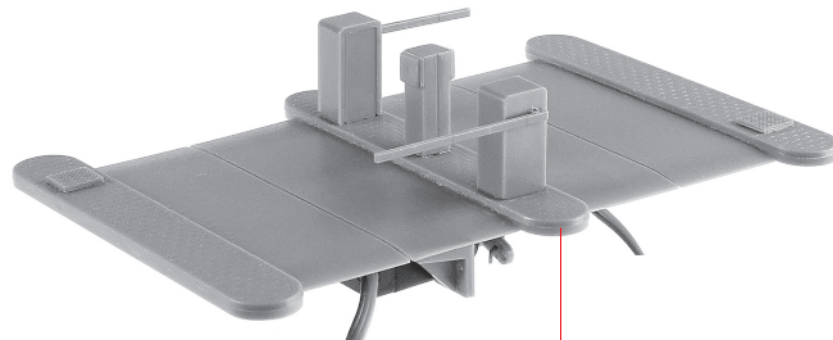

N

M